

# DENON

## AV SURROUND RECEIVER

# AVR-1311

Bedienungsanleitung

Gebruiksaanwijzing

Bruksanvisning

Руководство пользователя

Instrukcja obsługi



**Simple  
version**



Einfache Variante  
Eenvoudige versie  
Enkel version  
Упрощенная версия  
Wersja prosta

**Basic  
version**



Basisausführung  
Basisversie  
Grundläggande version  
Базовая версия  
Wersja podstawowa

**Advanced  
version**



Anleitung für Fortgeschrittene  
Geavanceerde versie  
Avancerad version  
Расширенная версия  
Wersja zaawansowana

**Information**



**Informationen**  
"Bezeichnung und Funktionen der  
Teile" (☞ Seite 41)

**Informatie**

"Namen en functies van onderdelen" (☞ blz. 41)

**Information**

"De olika delarna och deras funktioner" (☞ sidan 41)

**Информация**

"Названия компонентов и их функций" (☞ стр. 41)

**Informacje**

"Nazwy elementów i ich funkcje" (☞ str. 41)

SAFETY PRECAUTIONS

**CAUTION**  
**RISK OF ELECTRIC SHOCK**  
**DO NOT OPEN**

**CAUTION:**  
**TO REDUCE THE RISK OF ELECTRIC SHOCK, DO NOT REMOVE COVER (OR BACK). NO USER-SERVICEABLE PARTS INSIDE. REFER SERVICING TO QUALIFIED SERVICE PERSONNEL.**

The lightning flash with arrowhead symbol, within an equilateral triangle, is intended to alert the user to the presence of uninsulated "dangerous voltage" within the product's enclosure that may be of sufficient magnitude to constitute a risk of electric shock to persons.

The exclamation point within an equilateral triangle is intended to alert the user to the presence of important operating and maintenance (servicing) instructions in the literature accompanying the appliance.

**WARNING:**  
**TO REDUCE THE RISK OF FIRE OR ELECTRIC SHOCK, DO NOT EXPOSE THIS APPLIANCE TO RAIN OR MOISTURE.**

## IMPOTANT SAFETY INSTRUCTIONS

1. Read these instructions.
2. Keep these instructions.
3. Heed all warnings.
4. Follow all instructions.
5. Do not use this apparatus near water.
6. Clean only with dry cloth.
7. Do not block any ventilation openings.  
Install in accordance with the manufacturer's instructions.
8. Do not install near any heat sources such as radiators, heat registers, stoves, or other apparatus (including amplifiers) that produce heat.
9. Protect the power cord from being walked on or pinched particularly at plugs, convenience receptacles, and the point where they exit from the apparatus.
10. Only use attachments/accessories specified by the manufacturer.
11. Use only with the cart, stand, tripod, bracket, or table specified by the manufacturer, or sold with the apparatus. When a cart is used, use caution when moving the cart/apparatus combination to avoid injury from tip-over.
12. Unplug this apparatus during lightning storms or when unused for long periods of time.
13. Refer all servicing to qualified service personnel. Servicing is required when the apparatus has been damaged in any way, such as power-supply cord or plug is damaged, liquid has been spilled or objects have fallen into the apparatus, the apparatus has been exposed to rain or moisture, does not operate normally, or has been dropped.
14. Batteries shall not be exposed to excessive heat such as sunshine, fire or the like.



NOTE ON USE / HINWEISE ZUM GEBRAUCH / OBSERVATIONS RELATIVES A L'UTILISATION

WARNINGS	WARNHINWEISE	AVERTISSEMENTS
<ul style="list-style-type: none"> <li>• Avoid high temperatures. Allow for sufficient heat dispersion when installed in a rack.</li> <li>• Handle the power cord carefully. Hold the plug when unplugging the cord.</li> <li>• Keep the unit free from moisture, water, and dust.</li> <li>• Unplug the power cord when not using the unit for long periods of time.</li> <li>• Do not obstruct the ventilation holes.</li> <li>• Do not let foreign objects into the unit.</li> <li>• Do not let insecticides, benzene, and thinner come in contact with the unit.</li> <li>• Never disassemble or modify the unit in any way.</li> <li>• Ventilation should not be impeded by covering the ventilation openings with items, such as newspapers, tablecloths or curtains.</li> <li>• Naked flame sources such as lighted candles should not be placed on the unit.</li> <li>• Observe and follow local regulations regarding battery disposal.</li> <li>• Do not expose the unit to dripping or splashing fluids.</li> <li>• Do not place objects filled with liquids, such as vases, on the unit.</li> <li>• Do not handle the mains cord with wet hands.</li> <li>• When the switch is in the OFF position, the equipment is not completely switched off from MAINS.</li> <li>• The equipment shall be installed near the power supply so that the power supply is easily accessible.</li> </ul>	<ul style="list-style-type: none"> <li>• Vermeiden Sie hohe Temperaturen. Beachten Sie, dass eine ausreichende Belüftung gewährleistet wird, wenn das Gerät auf ein Regal gestellt wird.</li> <li>• Gehen Sie vorsichtig mit dem Netzkabel um. Halten Sie das Kabel am Stecker, wenn Sie den Stecker herausziehen.</li> <li>• Halten Sie das Gerät von Feuchtigkeit, Wasser und Staub fern.</li> <li>• Wenn das Gerät längere Zeit nicht verwendet werden soll, trennen Sie das Netzkabel vom Netzstecker.</li> <li>• Decken Sie den Lüftungsbereich nicht ab.</li> <li>• Lassen Sie keine fremden Gegenstände in das Gerät kommen.</li> <li>• Lassen Sie das Gerät nicht mit Insektiziden, Benzin oder Verdünnungsmitteln in Berührung kommen.</li> <li>• Versuchen Sie niemals das Gerät auseinander zu nehmen oder zu verändern.</li> <li>• Die Belüftung sollte auf keinen Fall durch das Abdecken der Belüftungsöffnungen durch Gegenstände wie beispielsweise Zeitungen, Tischtücher, Vorhänge o. Ä. behindert werden.</li> <li>• Auf dem Gerät sollten keinerlei direkte Feuerquellen wie beispielsweise angezündete Kerzen aufgestellt werden.</li> <li>• Bitte beachten Sie bei der Entsorgung der Batterien die örtlich geltenden Umweltbestimmungen.</li> <li>• Das Gerät sollte keiner tropfenden oder spritzenden Flüssigkeit ausgesetzt werden.</li> <li>• Auf dem Gerät sollten keine mit Flüssigkeit gefüllten Behälter wie beispielsweise Vasen aufgestellt werden.</li> <li>• Das Netzkabel nicht mit feuchten oder nassen Händen anfassen.</li> <li>• Wenn der Schalter ausgeschaltet ist (OFF-Position), ist das Gerät nicht vollständig vom Stromnetz (MAINS) abgetrennt.</li> <li>• Das Gerät sollte in der Nähe einer Netzsteckdose aufgestellt werden, damit es leicht an das Stromnetz angeschlossen werden kann.</li> </ul>	<ul style="list-style-type: none"> <li>• Eviter des températures élevées. Tenir compte d'une dispersion de chaleur suffisante lors de l'installation sur une étagère.</li> <li>• Manipuler le cordon d'alimentation avec précaution. Tenir la prise lors du débranchement du cordon.</li> <li>• Protéger l'appareil contre l'humidité, l'eau et la poussière.</li> <li>• Débrancher le cordon d'alimentation lorsque l'appareil n'est pas utilisé pendant de longues périodes.</li> <li>• Ne pas obstruer les trous d'aération.</li> <li>• Ne pas laisser des objets étrangers dans l'appareil.</li> <li>• Ne pas mettre en contact des insecticides, du benzène et un diluant avec l'appareil.</li> <li>• Ne jamais démonter ou modifier l'appareil d'une manière ou d'une autre.</li> <li>• Ne pas recouvrir les orifices de ventilation avec des objets tels que des journaux, nappes ou rideaux. Cela entraverait la ventilation.</li> <li>• Ne jamais placer de flamme nue sur l'appareil, notamment des bougies allumées.</li> <li>• Veillez à respecter les lois en vigueur lorsque vous jetez les piles usagées.</li> <li>• L'appareil ne doit pas être exposé à l'eau ou à l'humidité.</li> <li>• Ne pas poser d'objet contenant du liquide, par exemple un vase, sur l'appareil.</li> <li>• Ne pas manipuler le cordon d'alimentation avec les mains mouillées.</li> <li>• Lorsque l'interrupteur est sur la position OFF, l'appareil n'est pas complètement déconnecté du SECTEUR (MAINS).</li> <li>• L'appareil sera installé près de la source d'alimentation, de sorte que cette dernière soit facilement accessible.</li> </ul>

NOTE SULL'USO / NOTAS SOBRE EL USO / ALVORENS TE GEBRUIKEN / OBSERVERA ANGÅENDE ANVÄNDNINGEN / ЗАМЕЧАНИЯ ПО ЭКСПЛУАТАЦИИ / WSKAZÓWKI DOTYCZĄCE OBSŁUGI / KULLANIM NOTLARI

AVVERTENZE	ADVERTENCIAS	WAARSCHUWINGEN	VARNINGAR	ПРЕДОСТЕРЕЖЕНИЕ	OSTRZEŻENIE	UYARI
<ul style="list-style-type: none"> <li>• Evitate di esporre l'unità a temperature elevate. Assicuratevi che vi sia un'adeguata dispersione del calore quando installate l'unità in un mobile per componenti audio.</li> <li>• Manneggiate il cavo di alimentazione con attenzione. Tenete ferma la spina quando scollegate il cavo dalla presa.</li> <li>• Tenete l'unità lontana dall'umidità, dall'acqua e dalla polvere.</li> <li>• Scollegate il cavo di alimentazione quando prevedete di non utilizzare l'unità per un lungo periodo di tempo.</li> <li>• Non coprite i fori di ventilazione.</li> <li>• Non inserite corpi estranei all'interno dell'unità.</li> <li>• Assicuratevi che l'unità non entri in contatto con insetticidi, benzolo o solventi.</li> <li>• Non smontate né modificate l'unità in alcun modo.</li> <li>• Le aperture di ventilazione non devono essere ostruite coprendole con oggetti, quali giornali, tovaglie, tende e così via.</li> <li>• Non posizionate sull'unità fi amme libere, come ad esempio candele accese.</li> <li>• Prestate attenzione agli aspetti legati alla tutela dell'ambiente nello smaltimento delle batterie.</li> <li>• L'apparecchiatura non deve essere esposta a gocciolii o spruzzi.</li> <li>• Non posizionate sull'unità alcun oggetto contenente liquidi, come ad esempio i vasi.</li> <li>• Non toccare il cavo di alimentazione con le mani bagnate.</li> <li>• Quando l'interruttore è nella posizione OFF, l'apparecchiatura non è completamente scollegata da MAINS.</li> <li>• L'apparecchio va installato in prossimità della fonte di alimentazione, in modo che quest'ultima sia facilmente accessibile.</li> </ul>	<ul style="list-style-type: none"> <li>• Evite altas temperaturas. Permite la suficiente dispersión del calor cuando está instalado en la consola.</li> <li>• Maneje el cordón de energía con cuidado. Sostenga el enchufe cuando desconecte el cordón de energía.</li> <li>• Mantenga el equipo libre de humedad, agua y polvo.</li> <li>• Desconecte el cordón de energía cuando no utilice el equipo por mucho tiempo.</li> <li>• No obstruya los orificios de ventilación.</li> <li>• No deje objetos extraños dentro del equipo.</li> <li>• No permita el contacto de insecticidas, gasolina y diluyentes con el equipo.</li> <li>• Nunca desarme o modifique el equipo de ninguna manera.</li> <li>• La ventilación no debe quedar obstruida por haberse cubierto las aperturas con objetos como periódicos, manteles o cortinas.</li> <li>• No deberán colocarse sobre el aparato fuentes inflamables sin protección, como velas encendidas.</li> <li>• A la hora de deshacerse de las pilas, respete la normativa para el cuidado del medio ambiente.</li> <li>• No exponer el aparato al goteo o salpicaduras cuando se utilice.</li> <li>• No colocar sobre el aparato objetos llenos de líquido, como jarras.</li> <li>• No maneje el cable de alimentación con las manos mojadas.</li> <li>• Cuando el interruptor está en la posición OFF, el equipo no está completamente desconectado de la alimentación MAINS.</li> <li>• El equipo se instalará cerca de la fuente de alimentación de manera que resulte fácil acceder a ella.</li> </ul>	<ul style="list-style-type: none"> <li>• Vermijd hoge temperaturen. Zorg er bij installatie in een audiorack voor, dat de door het toestel geproduceerde warmte goed kan worden afgevoerd.</li> <li>• Hanteer het netsnoer voorzichtig. Houd het snoer bij de stekker vast wanneer deze moet worden aange- of losgekoppeld.</li> <li>• Laat geen vochtigheid, water of stof in het apparaat binnendringen.</li> <li>• Neem altijd het netsnoer uit het stopcontact wanneer het apparaat gedurende een lange periode niet wordt gebruikt.</li> <li>• De ventilatieopeningen mogen niet worden geblokkeerd.</li> <li>• Laat geen vreemde voorwerpen in dit apparaat vallen.</li> <li>• Voorkom dat insecticiden, benzeen of verfverdunner met dit toestel in contact komen.</li> <li>• Dit toestel mag niet gedemonteerd of aangepast worden.</li> <li>• De ventilatie mag niet worden belemmerd door de ventilatieopeningen af te dekken met bijvoorbeeld kranten, een tafelkleed of gordijnen.</li> <li>• Plaats geen open vlammen, bijvoorbeeld een brandende kaars, op het apparaat.</li> <li>• Houd u steeds aan de milieuvoorschriften wanneer u gebruikte batterijen wegdoet.</li> <li>• Stel het apparaat niet bloot aan druppels of spatten.</li> <li>• Plaats geen voorwerpen gevuld met water, bijvoorbeeld een vaas, op het apparaat.</li> <li>• Raak het netsnoer niet met natte handen aan.</li> <li>• Als de schakelaar op OFF staat, is het apparaat niet volledig losgekoppeld van de netspanning (MAINS).</li> <li>• De apparatuur wordt in de buurt van het stopcontact geïnstalleerd, zodat dit altijd gemakkelijk toegankelijk is.</li> </ul>	<ul style="list-style-type: none"> <li>• Undvik höga temperaturer. Se till att det finns möjlighet till god värmeavledning vid montering i ett rack.</li> <li>• Hantera nätkabeln varsamt. Håll i kabeln när den kopplas från el-uttaget.</li> <li>• Utsätt inte apparaten för fukt, vatten och damm.</li> <li>• Koppla loss nätkabeln om apparaten inte kommer att användas i lång tid.</li> <li>• Täpp inte till ventilationsöppningarna.</li> <li>• Se till att främmande föremål inte tränger in i apparaten.</li> <li>• Se till att inte insektsmedel på spraybruk, bensen och thinner kommer i kontakt med apparatens hölje.</li> <li>• Ta inte isär apparaten och försök inte bygga om den.</li> <li>• Ventilationen bör inte förhindras genom att täcka för ventilationsöppningarna med föremål såsom tidningar, bordsdukar eller gardiner.</li> <li>• Placera inte öppen eld, t.ex. tända ljus, på apparaten.</li> <li>• Tänk på miljöaspekterna när du bortskaffar batterier.</li> <li>• Apparaten får inte utsättas för vätska.</li> <li>• Placera inte föremål fyllda med vätska, t.ex. vaser, på apparaten.</li> <li>• Hantera inte nåtsladden med våta händer.</li> <li>• Även om strömbrytaren står i det avstängda läget OFF, så är utrustningen inte helt bortkopplad från det elektriska nätet (MAINS).</li> <li>• Utrustningen ska vara installerad nära strömuttaget så att strömförsörjningen är lätt att tillgå.</li> </ul>	<ul style="list-style-type: none"> <li>• Избегайте высоких температур. Учитывайте значительное распределение тепла при установке устройства на полку.</li> <li>• Будьте осторожны при включении/отключении кабеля питания.</li> <li>• При включении/отключении кабеля питания беритесь за вилку.</li> <li>• Не подвергайте устройство воздействию влаги, воды и пыли.</li> <li>• Если устройство не будет использоваться в течение длительного времени, отключите кабель питания от сети.</li> <li>• Не закрывайте вентиляционные отверстия.</li> <li>• Следите, чтобы посторонние предметы не попадали внутрь устройства.</li> <li>• Предохраняйте устройство от воздействия ядохимикатов, бензина и растворителей.</li> <li>• Никогда не разбирайте и не модифицируйте устройство.</li> <li>• Не закрывайте вентиляционные отверстия такими предметами, как газеты, скатерти, шторы и др.</li> <li>• Не размещайте на поверхности аппарата источники открытого огня, например свечи.</li> <li>• Обратите внимание на экологические аспекты утилизации батарей питания.</li> <li>• Следите, чтобы на устройство не проливалась вода.</li> <li>• Не располагайте емкости, в которых содержится вода, на устройстве.</li> <li>• Не прикасайтесь к сетевому шнуру мокрыми руками.</li> <li>• Когда переключатель установлен в положение ВЫКЛ, оборудование не полностью отключено от СЕТИ ПИТАНИЯ.</li> <li>• Оборудование следует устанавливать возле источника питания, чтобы его можно было легко подключить.</li> </ul>	<ul style="list-style-type: none"> <li>• Unikaj wysokich temperatur. Jeśli urządzenie jest ustawione w szafce, należy zapewnić odpowiednią cyrkulację powietrza.</li> <li>• Obchodź się ostrożnie z przewodem zasilającym.</li> <li>• Odłączając przewód z gniazda elektrycznego, trzymaj zawsze za wtyczkę.</li> <li>• Chroń urządzenie przed wilgocią, wodą i pyłem.</li> <li>• Odłącz przewód zasilający z sieci, jeśli urządzenie nie jest używane przez dłuższy czas.</li> <li>• Nie zakrywaj otworów wentylacyjnych.</li> <li>• Zwróć uwagę, aby do środka urządzenia nie dostały się żadne obce przedmioty.</li> <li>• Chroń urządzenie przed kontaktem z środkami owadobójczymi, benzyną oraz rozpuszczalnikiem.</li> <li>• Nie rozbieraj urządzenia oraz nie dokonuj w nim żadnych modyfikacji.</li> <li>• Nie należy ograniczać wentylacji urządzenia, np. poprzez zakrycie otworów wentylacyjnych gazetami, obrusem, zasłonami itp.</li> <li>• Na urządzeniu nie wolno stawiać żadnych źródeł otwartego ognia, np. zapalonych świec.</li> <li>• Przestrzegaj lokalnych przepisów dotyczących utylizacji baterii.</li> <li>• Chroń urządzenie przez zachłapaniem lub kąpieniem wszelkich cieczy.</li> <li>• Nie stawiaj na urządzeniu żadnych przedmiotów napełnionych wodą, np. wazonów.</li> <li>• Nie dotykaj przewodu zasilającego mokrymi rękoma.</li> <li>• Gdy wyłącznik znajduje się w położeniu OFF (wył.), urządzenie nie jest całkowicie odłączone od zasilania.</li> <li>• Urządzenie należy ustawić w pobliżu źródła zasilania, aby zapewnić do niego łatwy dostęp.</li> </ul>	<ul style="list-style-type: none"> <li>• Yüksek sıcaklıklardan kaçınınız. Bir raf içinde kuruluysa yeterli ısı dağılımı olmasına dikkat ediniz.</li> <li>• Güç kablosunu dikkatli kullanınız. Kabloyu fişten çekerken prizden tutunuz.</li> <li>• Üniteyi nem, su ve tozdan uzak tutunuz.</li> <li>• Ünite uzun süre kullanılmayacaksa ünitenin kablosunu prizden çekiniz.</li> <li>• Havalandırma deliklerini kapatmayınız.</li> <li>• Üniteyi yabancı cisim girmesine izin vermeyiniz.</li> <li>• Böcek ilacı, benzen ve tiner gibi maddeleri üniteyle temas ettirmeyiniz.</li> <li>• Üniteyi asla hiçbir şekilde sökmeyiniz ve üzerinde değişiklik yapmayınız.</li> <li>• Havalandırma gazete, masa örtüsü, perde ve benzeri cisimlerle kapatılarak engellenmemelidir.</li> <li>• Yanan mum gibi açık alev kaynağı cisimleri üniteye yaklaştırmayınız.</li> <li>• Pillerin atılması ile ilgili yerel yasa ve düzenlemelere riayet ediniz.</li> <li>• Üniteyi, üzerine sıvı damlama veya sığrama ihtimali olan yerlerde bulundurmuyunuz.</li> <li>• Vazo gibi sıvıyla dolu cisimleri ünitenin üzerine koymayınız.</li> <li>• Mains kablosunu ıslak elle tutmayınız.</li> <li>• Sviç OFF (Kapalı) konumunda olduğunda, ekipman MAINS'ten tamamen kapatılamaz.</li> <li>• Ekipman güç kaynağının yakınlarını monte edilmelidir böylelikle güç kaynağına kolayca erişilebilir.</li> </ul>

## For EU countries

### • DECLARATION OF CONFORMITY

We declare under our sole responsibility that this product, to which this declaration relates, is in conformity with the following standards: EN60065, EN55013, EN55020, EN61000-3-2 and EN61000-3-3.

Following the provisions of Low Voltage Directive 2006/95/EC and EMC Directive 2004/108/EC, the EC regulation 1275/2008 and its frame work Directive 2009/125/EC for Energy-related Products (ErP).

### • ÜBEREINSTIMMUNGSERKLÄRUNG

Wir erklären unter unserer Verantwortung, daß dieses Produkt, auf das sich diese Erklärung bezieht, den folgenden Standards entspricht:

EN60065, EN55013, EN55020, EN61000-3-2 und EN61000-3-3.

Following the provisions of low voltage directive 2006/95/EC and EMC directive 2004/108/EC, the EC regulation 1275/2008 and its frame work directive 2009/125/EC for energy-related products (ErP).

### • DECLARATION DE CONFORMITE

Nous déclarons sous notre seule responsabilité que l'appareil, auquel se réfère cette déclaration, est conforme aux standards suivants:

EN60065, EN55013, EN55020, EN61000-3-2 et EN61000-3-3.

Selon la directive 2006/95/EC concernant la basse tension et la directive CEM 2004/108/EC, la réglementation européenne 1275/2008 et la directive 2009/125/EC établissant un cadre de travail applicable aux produits liés à l'énergie (ErP).

### • DICHIARAZIONE DI CONFORMITÀ

Dichiariamo con piena responsabilità che questo prodotto, al quale la nostra dichiarazione si riferisce, è conforme alle seguenti normative:

EN60065, EN55013, EN55020, EN61000-3-2 e EN61000-3-3.

Facendo seguito alle disposizioni della direttiva sul basso voltaggio 2006/95/EC alla direttiva EMC 2004/108/EC, alla norma EC 1275/2008 e alla relativa legge quadro 2009/125/EC in materia di prodotti alimentati ad energia (ErP).

QUESTO PRODOTTO E' CONFORME

AL D.M. 28/08/95 N. 548

### • DECLARACIÓN DE CONFORMIDAD

Declaramos bajo nuestra exclusiva responsabilidad que este producto al que hace referencia esta declaración, está conforme con los siguientes estándares:

EN60065, EN55013, EN55020, EN61000-3-2 y EN61000-3-3.

De acuerdo con la directiva sobre baja tensión 2006/95/CE y la directiva sobre CEM 2004/108/CE, la normativa CE 1275/2008 y su directiva marco 2009/125/EC para productos relacionados con la energía (ErP).

### • EENVORMIGHEIDSVERKLARING

Wij verklaren uitsluitend op onze verantwoordelijkheid dat dit product, waarop deze verklaring betrekking heeft, in overeenstemming is met de volgende normen:

EN60065, EN55013, EN55020, EN61000-3-2 en EN61000-3-3.

Volgens de voorzieningen van lage spanningsrichtlijn 2006/95/EC en EMC-richtlijn 2004/108/EC, de EU-richtlijn 1275/2008 en de kaderrichtlijn 2009/125/EC voor energieverbruikende producten (ErP).

### • ÖVERENSSTÄMMELSESINTYG

Härmed intygas helt på eget ansvar att denna produkt, vilken detta intyg avser, uppfyller följande standarder:

EN60065, EN55013, EN55020, EN61000-3-2 och EN61000-3-3.

Uppfyller reglerna i lågspanningsdirektivet 2006/95/EC och EMC-direktivet 2004/108/EC, EU-förordningen 1275/2008 och ramverksdirektivet 2009/125/EC för energirelaterade produkter (ErP).

### • СЕРТИФИКАТ СООТВЕТСТВИЯ

Мы гарантируем, что данный продукт, к которому прилагается данный сертификат, соответствует требованиям следующих стандартов:

EN60065, EN55013, EN55020, EN61000-3-2 и EN61000-3-3.

В соответствии с положениями директивы Директива по низковольтным устройствам 2006/95/EC и директивы EMC Directive 2004/108/EC, распоряжения EC 1275/2008 и директивы 2009/125/EC для энергопотребляющих устройств.

### • DEKLARACJA ZGODNOŚCI

Deklarujemy z pełną odpowiedzialnością, że produkt, którego dotyczy niniejsza deklaracja, jest zgodny z następującymi normami:

EN60065, EN55013, EN55020, EN61000-3-2 oraz EN61000-3-3.

Zgodnie z postanowieniami Dyrektywy niskonapięciowej 2006/95/EC oraz Dyrektywy EMC 2004/108/EC, Regulacji EC 1275/2008 oraz Dyrektywy ramowej 2009/125/EC dotyczącej urządzeń elektrycznych (ErP).

### • UYGUNLUK BEYANI

Sorumluluğu tamamen kendimize ait olarak; işbu beyan konusu ürünün aşağıdaki standartlara uygun olduğunu beyan ederiz:

EN60065, EN55013, EN55020, EN61000-3-2 ve EN61000-3-3.

Düşük Voltaj Yönergesi 2006/95/EC ve EMC Yönergesi 2004/108/EC'nin, EC yönetmeliği 1275/2008'in ve Enerji ile ilgili Ürünlerle ilişkin (ErP) çerçeve Yönerge 2009/125/EC'nin hükümlerine uygundur.

DENON EUROPE  
Division of D&M Germany GmbH  
An der Kleinbahn 18, Nettetal,  
D-41334 Germany

## CAUTION:

To completely disconnect this product from the mains, disconnect the plug from the wall socket outlet.

The mains plug is used to completely interrupt the power supply to the unit and must be within easy access by the user.

## VORSICHT:

Um dieses Gerät vollständig von der Stromversorgung abzutrennen, ziehen Sie bitte den Stecker aus der Wandsteckdose.

Der Netzstecker wird verwendet, um die Stromversorgung zum Gerät völlig zu unterbrechen; er muss für den Benutzer gut und einfach zu erreichen sein.

## PRECAUTION:

Pour déconnecter complètement ce produit du courant secteur, débranchez la prise de la prise murale.

La prise secteur est utilisée pour couper complètement l'alimentation de l'appareil et l'utilisateur doit pouvoir y accéder facilement.

## ATTENZIONE:

Per scollegare completamente questo prodotto dalla rete di alimentazione elettrica, scollegare la spina dalla relativa presa a muro.

La spina di rete viene utilizzata per interrompere completamente l'alimentazione all'unità e deve essere facilmente accessibile all'utente.

## PRECAUCIÓN:

Para desconectar completamente este producto de la alimentación eléctrica, desconecte el enchufe del enchufe de la pared.

El enchufe de la alimentación eléctrica se utiliza para interrumpir por completo el suministro de alimentación eléctrica a la unidad y debe de encontrarse en un lugar al que el usuario tenga fácil acceso.

## WAARSCHUWING:

Om de voeding van dit product volledig te onderbreken moet de stekker uit het stopcontact worden getrokken.

De netstekker wordt gebruikt om de stroomtoevoer naar het toestel volledig te onderbreken en moet voor de gebruiker gemakkelijk bereikbaar zijn.

## FÖRSIKTIHETSMÅTT:

Koppla loss stickproppen från eluttaget för att helt skilja produkten från nätet.

Stickproppen används för att helt bryta strömförsörjningen till apparaten, och den måste vara lättillgänglig för användaren.

## ОСТОРОЖНО:

Для того чтобы полностью отключить данный продукт от сети, выньте штепсельную вилку кабеля питания из розетки.

При установке данного продукта убедитесь в том, что используемая розетка находится в зоне досягаемости.

## UWAGA:

W celu całkowitego odłączenia tego urządzenia od zasilania, należy wyjąć wtyczkę z gniazda elektrycznego.

Przewód zasilający umożliwia całkowite odłączenie dopływu zasilania do urządzenia i musi być łatwo dostępny dla użytkownika.

## DIKKAT:

Ürünün elektrikle bağlantısını tamamen kesmek için fişi, duvardaki prizden çekiniz.

Elektrik prizi, cihaza gelen elektriği bütünüyle kesmek için kullanılmakta olup kullanıcının kolayca erişebileceği bir yerde olmalıdır.

**A NOTE ABOUT RECYCLING:**

This product's packaging materials are recyclable and can be reused. Please dispose of any materials in accordance with the local recycling regulations.

When discarding the unit, comply with local rules or regulations.

Batteries should never be thrown away or incinerated but disposed of in accordance with the local regulations concerning battery disposal.

This product and the supplied accessories, excluding the batteries, constitute the applicable product according to the WEEE directive.

**HINWEIS ZUM RECYCLING:**

Das Verpackungsmaterial dieses Produktes ist zum Recyceln geeignet und kann wieder verwendet werden. Bitte entsorgen Sie alle Materialien entsprechend der örtlichen Recycling-Vorschriften.

Beachten Sie bei der Entsorgung des Gerätes die örtlichen Vorschriften und Bestimmungen.

Die Batterien dürfen nicht in den Hausmüll geworfen oder verbrannt werden; bitte entsorgen Sie die Batterien gemäß der örtlichen Vorschriften.

Dieses Produkt und das im Lieferumfang enthaltene Zubehör (mit Ausnahme der Batterien!) entsprechen der WEEE-Direktive.

**UNE REMARQUE CONCERNANT LE RECYCLAGE:**

Les matériaux d'emballage de ce produit sont recyclables et peuvent être réutilisés. Veuillez disposer des matériaux conformément aux lois sur le recyclage en vigueur.

Lorsque vous mettez cet appareil au rebut, respectez les lois ou réglementations en vigueur.

Les piles ne doivent jamais être jetées ou incinérées, mais mises au rebut conformément aux lois en vigueur sur la mise au rebut des piles.

Ce produit et les accessoires inclus, à l'exception des piles, sont des produits conformes à la directive DEEE.

**NOTA RELATIVA AL RICICLAGGIO:**

I materiali di imballaggio di questo prodotto sono riutilizzabili e riciclabili. Smettere i materiali conformemente alle normative locali sul riciclaggio.

Per lo smaltimento dell'unità, osservare le normative o le leggi locali in vigore.

Non gettare le batterie, né incenerirle, ma smaltirle conformemente alla normativa locale sui rifiuti chimici.

Questo prodotto e gli accessori inclusi nell'imballaggio sono applicabili alla direttiva RAEE, ad eccezione delle batterie.

**ACERCA DEL RECICLAJE:**

Los materiales de embalaje de este producto son reciclables y se pueden volver a utilizar. Disponga de estos materiales siguiendo los reglamentos de reciclaje de su localidad.

Cuando se deshaga de la unidad, cumpla con las reglas o reglamentos locales.

Las pilas nunca deberán tirarse ni incinerarse. Deberá disponer de ellas siguiendo los reglamentos de su localidad relacionados con los desperdicios químicos.

Este producto junto con los accesorios empaquetados es el producto aplicable a la directiva RAEE excepto pilas.

**EEN AANTEKENING MET BETREKKING TOT DE RECYCLING:**

Het inpakmateriaal van dit product is recycleerbaar en kan opnieuw gebruikt worden. Er wordt verzocht om zich van elk afvalmateriaal te ontdoen volgens de plaatselijke voorschriften.

Volg voor het wegdoen van de speler de voorschriften voor de verwijdering van wit- en bruingoed op.

Batterijen mogen nooit worden weggegooid of verbrand, maar moeten volgens de plaatselijke voorschriften betreffende chemisch afval worden verwijderd.

Op dit product en de meegeleverde accessoires, m.u.v. de batterijen is de richtlijn voor afgedankte elektrische en elektronische apparaten (WEEE) van toepassing.

**OBSERVERA ANGÅENDE ÅTERVINNING:**

Produktens emballage är återvinningsbart och kan återanvändas. Kassera det enligt lokala återvinningsbestämmelser.

När du kasserar enheten ska du göra det i överensstämmelse med lokala regler och bestämmelser.

Batterier får absolut inte kastas i soporna eller brännas. Kassera dem enligt lokala bestämmelser för kemiskt avfall.

Denna apparat och de tillbehör som levereras med den uppfyller gällande WEEE-direktiv, med undantag av batterierna.

**ПРИМЕЧАНИЕ О ПЕРЕРАБОТКЕ:**

Упаковочный материал данного продукта может быть переработан и повторно использован. Пожалуйста, сортируйте материалы в соответствии с местными требованиями переработки.

При утилизации определенных блоков соблюдайте местные правила утилизации.

Не выбрасывайте и не сжигайте батарейки, соблюдайте местные правила утилизации химических отходов.

Данный продукт и аксессуары в упаковке соответствуют директиве WEEE, исключая батарейки.

**INFORMACJE DOTYCZĄCE RECYKLINGU:**

Opakowanie urządzenia zostało wykonane z materiałów nadających się do wtórnego przetworzenia. Utylizację wszelkich materiałów należy przeprowadzić zgodnie z obowiązującymi lokalnymi przepisami dotyczącymi recyklingu.

Urządzenie należy zutylizować zgodnie z lokalnymi przepisami.

Baterii nie wolno wyrzucać do śmieci lub palić. Należy je zutylizować zgodnie z obowiązującymi zasadami dotyczącymi utylizacji baterii.

Niniejszy produkt oraz dostarczone wraz z nim akcesoria (oprócz baterii) stanowią właściwy produkt, zgodnie z dyrektywą WEEE.

**GERİ DÖNÜŞÜME İLİŞKİN NOT:**

Bu ürünün ambalajı geri dönüştürülebilir ve yeniden kullanılabilir niteliktedir. Materyalleri lütfen yerel geri dönüşüm yasa ve düzenlemelerine uygun biçimde atınız.

Üniteyi hurdaya çıkartırken mahalli yasa ve düzenlemelere riayet ediniz.

Piller asla rastgele atılmamalı ve yakılmamalı, bunun yerine pil atıklarına ilişkin mahalli yasa ve düzenlemelere uygun biçimde imha edilmelidir.

Bu ürün ve beraberinde gelen aksesuarları, pilleri hariç olmak kaydıyla, WEEE yönergesi uyarınca kapsam içi ürün niteliğindedir.



Pb

❑ **Cautions on installation / Vorsichtshinweise zur aufstellung /  
Précautions d'installation / Precauzioni sull'installazione /  
Emplazamiento de la instalación / Voorzorgsmaatregelen bij de installatie /  
Försiktighet vid installationen / Меры предосторожности при установке /  
Uwagi dotyczące instalacji /Montaj sırasında alınacak önlemler**

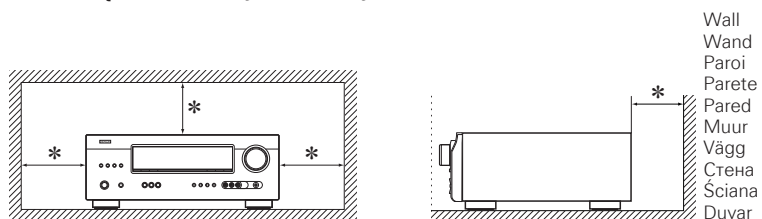

- \* **For proper heat dispersal, do not install this unit in a confined space, such as a bookcase or similar enclosure.**
  - More than 0.3 m is recommended.
  - Do not place any other equipment on this unit.
- \* **Stellen Sie das Gerät nicht an einem geschlossenen Ort, wie in einem Bücherregal oder einer ähnlichen Einrichtung auf, da dies eine ausreichende Belüftung des Geräts behindern könnte.**
  - Empfohlen wird über 0,3 m.
  - Keine anderen Gegenstände auf das Gerät stellen.
- \* **Pour permettre la dissipation de chaleur requise, n'installez pas cette unité dans un espace confiné tel qu'une bibliothèque ou un endroit similaire.**
  - Une distance de plus de 0,3 m est recommandée.
  - Ne placez aucun matériel sur cet appareil.
- \* **Per una dispersione adeguata del calore, non installare questa apparecchiatura in uno spazio ristretto, come ad esempio una libreria o simili.**
  - Si raccomanda una distanza superiore ai 0,3 m.
  - Non posizionare alcun altro oggetto o dispositivo su questo dispositivo.
- \* **Para la dispersión del calor adecuadamente, no instale este equipo en un lugar confinado tal como una librería o unidad similar.**
  - Se recomienda dejar más de 0,3 m alrededor.
  - No coloque ningún otro equipo sobre la unidad.
- \* **Plaats dit toestel niet in een kleine afgesloten ruimte, zoals een boekenkast e.d., omdat anders de warmte niet op gepaste wijze kan worden afgevoerd.**
  - Meer dan 0,3 m is aanbevolen.
  - Plaats geen andere apparatuur op het toestel.
- \* **För att tillförsäkra god värmeavledning får utrustningen inte installeras i instängda utrymmen, som t.ex. en bokhylla eller liknande.**
  - Mer än 0,3 m rekommenderas.
  - Placera ingen annan utrustning ovanpå den här enheten.
- \* **Чтобы не препятствовать отводу тепла, не устанавливайте блок в закрытое ограниченное пространство, например, в книжный шкаф и т.п.**
  - Рекомендуемое расстояние - не менее 0,3 м.
  - Не размещайте какое-либо другое оборудование на этом модуле.
- \* **Ze względu na prawidłowe odprowadzanie ciepła, należy pamiętać o zachowaniu odpowiedniej przestrzeni wokół urządzenia. Nie należy umieszczać urządzenia w zamkniętych szafkach lub podobnych ograniczonych przestrzeniach.**
  - Zalecane jest zachowanie odległości powyżej 0,3 metra.
  - Nie należy stawiać na tym urządzeniu żadnego innego sprzętu.
- \* **Isının düzgün şekilde dağılması için, bu üniteyi kitaplık veya benzeri alanlara yerleştirmeyiniz.**
  - 0,3 m'den daha fazlası önerilir.
  - Bu ünitenin üzerine başka herhangi bir ekipman yerleştirmeyin.

# Erste Schritte

Vielen Dank für den Kauf dieses DENON-Produkts. Lesen Sie diese Bedienungsanleitung vor der Inbetriebnahme des Geräts sorgfältig durch, damit Sie das Gerät richtig bedienen können. Bewahren Sie das Handbuch nach der Lektüre zum späteren Nachschlagen auf.

## Inhalt

<b>Erste Schritte</b> .....	1
Zubehör .....	1
Zu diesem Handbuch .....	1
Merkmale .....	2
Warnhinweise zur Handhabung .....	2

## Einfache Variante (Einfache Installationsanleitung) .....

3

## Basisausführung .....

11

<b>Anschlüsse</b> .....	12
Wichtige Information .....	12
HDMI-kompatible Geräte anschließen .....	12
TV-Gerät anschließen .....	13
Blu-ray Disc-Player / DVD-Player anschließen .....	14
Set-Top-Box (Satelliten- oder Kabelfernsehempfänger) anschließen .....	14
Digitalen Camcorder anschließen .....	15
Anschließen eines tragbaren Geräts .....	15
Steuerungsdock für den iPod anschließen .....	16
Antenne anschließen .....	16
<b>Wiedergabe (Grundfunktionen)</b> .....	17
Wichtige Information .....	17
Wiedergabe Blu-ray Disc/DVD-Player .....	17
Abspielen eines tragbaren Geräts .....	17
Abspielen iPod® .....	18
Senderabstimmung von Radiostationen .....	20
<b>Auswahl eines Audiomodus (Surround-Modus)</b> .....	23
Standardwiedergabe .....	23
Mehrkanal-Stereowiedergabe .....	25
Virtuelle Wiedergabe .....	25
Stereo-Wiedergabe .....	25
Direkte Wiedergabe .....	25

## Anleitung für Fortgeschrittene .....

26

<b>Lautsprecherinstallation/-Anschluss (Andere als 5.1-Kanal)</b> .....	27
Installation .....	27
Anschluss .....	28
<b>Wiedergabe (Fortgeschrittene Bedienung)</b> .....	29
Praktische Funktionen .....	29
<b>Detaillierte Einstellungen vornehmen</b> .....	31
Menüplan .....	31
Beispiele des Front-Displays .....	32
Eingangs-Setup (Input Setup) .....	33
Optionen (Option Setup) .....	35
Einstellen der Klangfeldeffekte .....	36
Informationen .....	39

## Informationen .....

40

<b>Bezeichnung und Funktionen der Teile</b> .....	41
Vorderseite .....	41
Display .....	41
Rückseite .....	42
Fernbedienung .....	43
<b>Sonstige Informationen</b> .....	45
Informationen über Warenzeichen .....	45
Surround .....	46
Erklärung der Fachausdrücke .....	50
<b>Fehlersuche</b> .....	51
Zurücksetzen des Mikroprozessors .....	53
<b>Technische Daten</b> .....	53

## Zubehör

Überprüfen Sie, ob folgendes Zubehör im Lieferumfang des Produkts enthalten ist.

① Bedienungsanleitung .....	1
② Liste des Servicenetzes .....	1
③ Netzkabel (Kabellänge: Etwa 1,7 m) .....	1
④ Fernbedienung (RC-1149) .....	1
⑤ R03/AAA-Batterien .....	2
⑥ MW-Rahmenantenne .....	1
⑦ UKW-Zimmerantenne .....	1

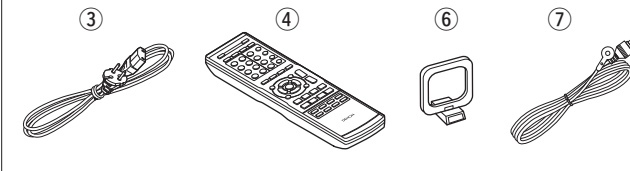

## Zu diesem Handbuch

### ☐ Funktionstasten

Die in diesem Handbuch erläuterten Funktionen beziehen sich im Wesentlichen auf die Tasten der Fernbedienung.

### ☐ Symbole



Dieses Symbol verweist auf eine Referenzseite, auf welcher die entsprechenden Informationen zu finden sind.



Dieses Symbol weist auf Zusatzinformationen und Bedienungshinweise hin.

### HINWEIS

Dieses Symbol weist auf Betriebs- oder Funktionseinschränkungen hin.

### ☐ Abbildungen

Die Abbildungen in dieser Anleitung dienen zu Erläuterungszwecken und können sich vom tatsächlichen Gerät unterscheiden.

## Merkmale

### Volldiskrete, identische Qualität und Leistung für alle 5 Kanäle (110 W x 5 ch)

Das Gerät ist mit einem Leistungsverstärker mit klanggetreuer Wiedergabe im Surround-Modus und gleicher Qualität und Leistung für alle Kanäle mit hoher Wiedergabetreue zum Original ausgestattet.

Der Leistungsverstärker verfügt über eine diskrete Schaltungskonfiguration, durch die eine hochwertige Surround-Wiedergabe erreicht wird.

### Unterstützt HDMI 1.4a mit den Funktionen 3D, Deep Color und x.v.Color

Dieses Gerät ist geeignet für die Ausgabe von 3D-Videosignalformaten, die von einem Blu-ray Disc-Player auf ein 3D-System unterstützendes Fernsehgerät übermittelt wurden.

### 4 HDMI-Eingänge und 1 -Ausgang

Das Gerät ist mit 4 HDMI-Eingangsanschlüssen zum Anschluss von Geräten mit HDMI-Anschlüssen, wie Blu-ray Disc-Player, Spielekonsolen, HD-Videokamera usw., ausgestattet.

### Unterstützung von High Definition Audio

Dieses Gerät ist mit einem Decoder ausgestattet, welcher hochklassiges digitales Audioformat für Blu-ray Disc-Player, wie Dolby TrueHD, DTS-HD Master Audio usw., unterstützt.

### Dock-Anschlussfähigkeit für iPod® und Netzwerk-Streaming

Falls an diesem Gerät ein DENON Steuerungsdock für den iPod (ASD-3N, ASD-3W, ASD-51N oder ASD-51W) angeschlossen wird, können Sie Internet-Radio hören oder sich an den in Ihrem PC gespeicherten Musikstücken oder Bildern erfreuen.

\* Ein Internetanschluss ist erforderlich.

## Warnhinweise zur Handhabung

### • Vor dem Einschalten des Netzschalters

Prüfen Sie erneut, dass alle Verbindungen korrekt sind und es keine Probleme mit den Verbindungskabeln gibt.

- Manche Schaltkreise verbrauchen auch dann Strom, wenn sich das Gerät im Standby-Modus befindet. Wenn Sie in Urlaub gehen oder längere Zeit nicht zuhause sind, sollten Sie den Stecker aus der Steckdose ziehen.

### • Hinweis zur Kondensation

Wenn zwischen der Temperatur im Inneren des Geräts und der Außentemperatur ein großer Unterschied besteht, kann es auf Bauteilen im Inneren des Geräts zu Kondensation (Taubildung) kommen, wodurch das Gerät nicht ordnungsgemäß funktioniert. Lassen Sie das Gerät in diesem Fall ein bis zwei Stunden ausgeschaltet stehen und warten Sie, bis sich der Temperaturunterschied ausgeglichen hat, bevor Sie das Gerät benutzen.

### • Warnhinweise bezüglich Handys

Die Verwendung eines Handys in der Nähe dieses Geräts kann zu Rauschen führen. Verwenden Sie in diesem Fall das Handy weiter vom Gerät entfernt.

### • Transportieren des Geräts

Schalten Sie die Stromversorgung aus und ziehen Sie das Netzkabel aus der Netzsteckdose. Trennen Sie die Anschlusskabel anderer Systemgeräte, bevor Sie das Gerät transportieren.

### • Reinigung

- Wischen Sie das Gehäuse und die Steuerkonsole mit einem weichen Tuch sauber.
- Wenn Sie ein chemisches Reinigungsmittel verwenden, folgen Sie bitte den Anweisungen.
- Benzin, Farbverdünner oder andere organische Lösungsmittel sowie Insektizide können bei Kontakt mit dem Gerät Materialveränderungen und Entfärbung verursachen und sollten deshalb nicht verwendet werden.



# Einfache Variante (Einfache Installationsanleitung)

Im Folgenden wird die komplette Einrichtung des Geräts vom Auspacken bis zur Verwendung in einer Heimkinoumgebung erläutert. Werkseitig wurden Standardeinstellungen für den Lautsprecher vorgenommen.

Für eine optimale Surround-Wiedergabe müssen Sie den Abstand der Lautsprecher ändern und den Klangpegel der einzelnen Kanäle mithilfe des Testtons einstellen; die jeweils beste Ausrichtung hängt von der verwendeten Umgebung der Lautsprecher ab.

- Vor dem Anschließen des Geräts müssen alle Geräte abgeschaltet werden.
- Hinweise zur Bedienung der angeschlossenen Geräte entnehmen Sie bitte den jeweiligen Geräteanleitungen.



## Lautsprecher einrichten

Lautsprecher-Konfig.  
(Speaker Configuration)

Bass-Einstellung  
(Bass Setting)

Abstand  
(Distance)

Kanalpegel  
(Channel Level)

Übergangsfrequenz  
(Crossover Frequency)

# 1 Installation



Dieses Gerät ermöglicht die 2.0/2.1 bis 7.1-Kanal-Surround-Wiedergabe.

Als Beispiel erläutern wir die Einrichtung einer 5.1-Kanal-Lautsprecherwiedergabe.

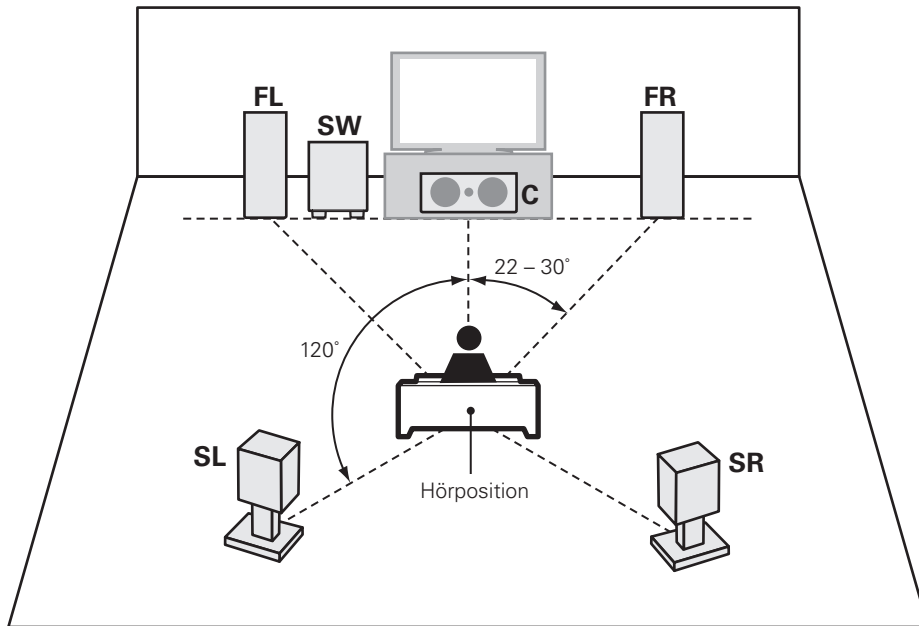

**FL** Front-Lautsprecher (L)  
**FR** Front-Lautsprecher (R)  
**C** Center-Lautsprecher  
**SW** Subwoofer  
**SL** Surround-Lautsprecher (L)  
**SR** Surround-Lautsprecher (R)

- Die Surround-Lautsprecher müssen 60 bis 90 cm über Ohrhöhe positioniert werden.

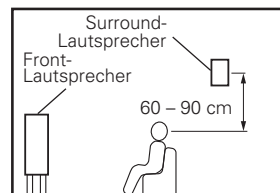

[GAnsicht von der Seite]

# 2 Anschluss



## Lautsprecher

Überprüfen Sie sorgfältig, dass der linke (L) und der rechte (R) Kanal und die Pole + (rot) und – (schwarz) an den Lautsprechern richtig an dieses Gerät angeschlossen wurden und dass die Kanäle und Pole richtig miteinander verbunden werden.

### Anschluss der Lautsprecherkabel

Isolieren Sie ca. 10 mm des Lautsprecherkabelendes ab, verzwirbeln Sie das Ende der Ader fest oder versehen Sie es mit einem Kabelschuh.

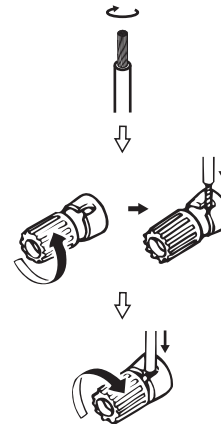

### HINWEIS

- Schließen Sie die Lautsprecherkabel so an, dass sie an den Anschlussbuchsen nicht überstehen. Die Schutzschaltung kann u. U. aktiviert werden, wenn die Adern die Schalttafel berühren oder wenn die Plus- und Minuspole einander berühren (siehe Seite 51 "Überlastschutz").
- Berühren Sie die Anschlussbuchsen der Lautsprecher nicht, wenn das Gerät an das Stromnetz angeschlossen ist. Dies kann zu einem Stromschlag führen.
- Verwenden Sie die Lautsprecher mit der unten dargestellten Lautsprecher-Impedanz.

Lautsprecheranschlüsse	Lautsprecher-Impedanz
FRONT	6 – 16 Ω
CENTER	
SURROUND	

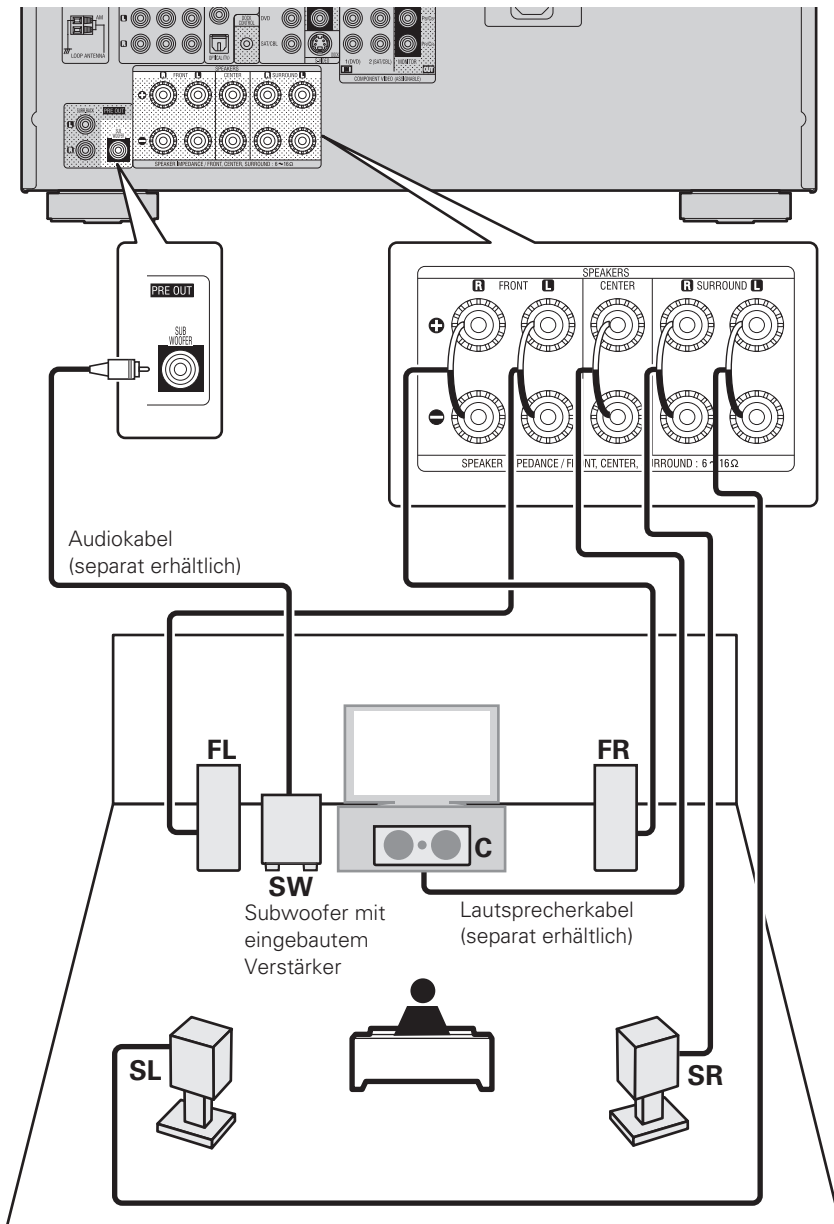

### Blu-ray Disc-Player und TV

Verwenden Sie nur HDMI-Kabel (High Definition Multimedia Interface), die das HDMI-Logo (Original-HDMI-Produkt) tragen. Die Verwendung von Kabeln ohne HDMI-Logo (nicht authentisches HDMI-Produkt) kann zu unregelmäßiger Wiedergabe führen. Bei Ausgabe von Deep Color oder 1080p usw. empfehlen wir für eine verbesserte Wiedergabe in hoher Qualität die Verwendung des "High Speed HDMI-Kabel" oder "High Speed HDMI-Kabel mit Ethernet".

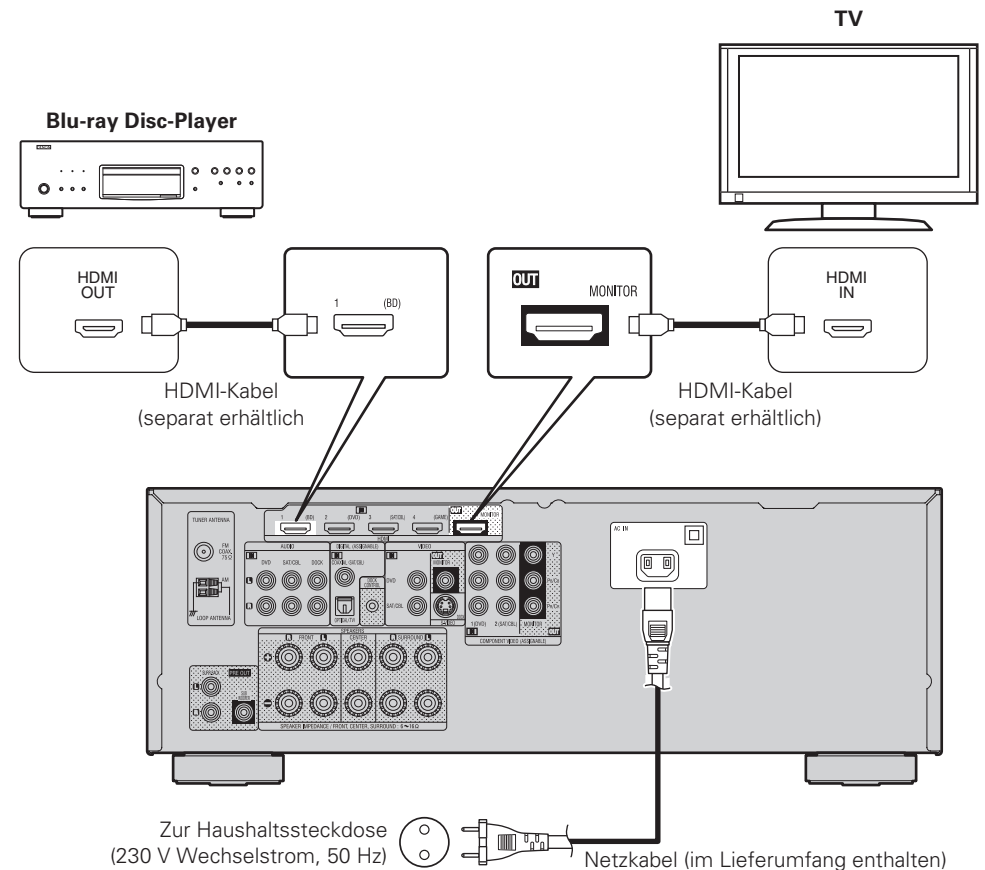

#### HINWEIS

- **Stecken Sie das Netz Kabel erst dann an, wenn alle Geräte angeschlossen wurden.**
- Bündeln Sie Netz Kabel und Anschlusskabel nicht zusammen. Anderenfalls kann es zu Brumm- oder anderen Störgeräuschen kommen.

Bei der "Einfachen Variante" werden die Installation, der Anschluss sowie die Einrichtungsmöglichkeiten für 5.1-Kanal-Lautsprecher erläutert. Auf Seite 27 finden Sie Informationen zur Installation und zum Anschluss von anderen Lautsprechern als 5.1-Kanal-Lautsprechern.

## 3 Gerät einschalten



- 1** Schalten Sie den Fernseher und den Subwoofer ein.



Einschalten

- 2** Stellen Sie die TV-Eingabe auf die Eingabe dieses Gerätes.

- 3** Drücken Sie zum Einschalten des Geräts auf **POWER ON**.

Der Netzanzeige blinkt grün und das Gerät schaltet sich ein.

Einschalten

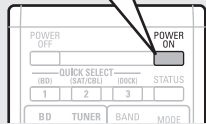

Einschalten

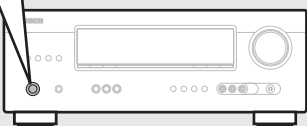

## 4 Lautsprecher einrichten



Die folgenden 5 Punkte müssen eingestellt werden:

**Lautsprecher-Konfig.  
(Speaker Config.)**

Hier können Sie die Lautsprecherkonfiguration und die Größe auswählen (Basswiedergabefähigkeit).

**Bass-Einstellung  
(Bass Setting)**

Einstellungen für die Wiedergabe per Subwoofer sowie im LFE Tonbereich.

**Abstand  
(Distance)**

Hier können Sie die Entfernung zwischen Hörposition und Lautsprechern einstellen. Messen Sie, bevor Sie die Einstellungen vornehmen, den Abstand von der Hörposition zu den verschiedenen Lautsprechern.

**Kanalpegel  
(Channel Level)**

Stellen Sie die Lautstärke für jeden einzelnen Kanal ein.

**Übergangsfrequenz  
(Crossover Freq.)**

Stellen Sie die maximale Frequenz der Bass-Signalausgabe von jedem Kanal zum Subwoofer ein. Passen Sie die Einstellung der Bass-Resonanz Ihrer verwendeten Lautsprecher an.

### Menübedienung

- 1** Drücken Sie **MENU**.

Auf dem Display dieses Geräts wird das Menü angezeigt.

Speaker Setup

- 2** Drücken Sie **ENTER**.

- 3** Wählen Sie mit  $\Delta$ / $\nabla$  das einzustellende oder zu verwendende Menü aus und drücken Sie dann **ENTER**.

- 4** Wählen Sie mit  $\triangleleft$ / $\triangleright$  eine Detaileinstellung aus und drücken Sie dann **ENTER**.

- Mit **RETURN** kehren Sie zur vorhergehenden Option zurück.
- Um das Menü zu verlassen, drücken Sie während der Anzeige des Menüs auf **MENU**.

Das Menü kehrt zur Normalanzeige zurück.

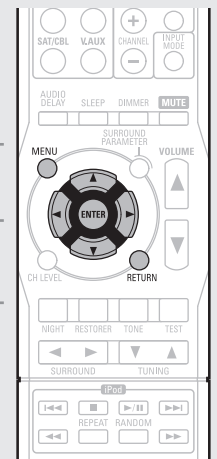

## Lautsprecher-Konfig. (Speaker Config.)

Standard-Einstellungen sind unterstrichen.

**1 Drücken Sie MENU.**

Auf dem Display dieses Geräts wird das Menü angezeigt.

Speaker Setup

**2 Wählen Sie "Speaker Setup" über  $\Delta$ / $\nabla$  und drücken Sie anschließend ENTER.**

Speaker Config.

**3 Wählen Sie "Speaker Config." über  $\Delta$ / $\nabla$  und drücken Sie anschließend ENTER.**Front Large**HINWEIS**

Legen Sie nicht die äußere Form eines Lautsprechers zugrunde, ob ein Lautsprecher "Large" oder "Small" ist. Verwenden Sie stattdessen die Frequenzen, die unter "Crossover Frequency" (☞ Seite 9) festgelegt wurden, als Standard für die Bestimmung der Basswiedergabefähigkeit.

**4 Wählen Sie mit  $\Delta$ / $\nabla$  einen Lautsprecher aus und mit  $\triangleleft$ / $\triangleright$  eine Detaileinstellung.**

Die einzustellenden Punkte werden unten angezeigt.

**Front** Stellen Sie die Größe der Front-Lautsprecher ein.

- **Large** : Wählen Sie diese Einstellung, wenn Sie große Lautsprecher verwenden, die auch Tiefbass unverfälscht wiedergeben können.
- **Small** : Verwenden Sie einen kleinen Lautsprecher mit unzureichender Wiedergabe-Kapazität für niedrige Frequenzen.



- Wenn "SW" auf "No" gesetzt wurde, wird "Front" automatisch auf "Large" gestellt.
- Wenn "Front" auf "Small" eingestellt ist, kann für "Center", "Surround" und "S.B(Pre)" nicht "Large" ausgewählt werden.

**Center** Stellen Sie ein, ob Sie einen Center-Lautsprecher verwenden und geben Sie ggf. dessen Größe an.

- **Large** : Wählen Sie diese Einstellung, wenn Sie große Lautsprecher verwenden, die auch Tiefbass unverfälscht wiedergeben können.
- **Small** : Verwenden Sie einen kleinen Lautsprecher mit unzureichender Wiedergabe-Kapazität für niedrige Frequenzen.
- **None** : Einstellen, wenn kein Center-Lautsprecher angeschlossen ist.



- "Large" wird nicht angezeigt, wenn "Front" auf "Small" eingestellt ist.

**Surround** Stellen Sie ein, ob Sie Surround-Lautsprecher verwenden und geben Sie ggf. deren Größe an.

- **Large** : Wählen Sie diese Einstellung, wenn Sie große Lautsprecher verwenden, die auch Tiefbass unverfälscht wiedergeben können.
- **Small** : Verwenden Sie einen kleinen Lautsprecher mit unzureichender Wiedergabe-Kapazität für niedrige Frequenzen.
- **None** : Einstellen, wenn die Surround-Lautsprecher nicht angeschlossen sind.



- Wenn "Surround" auf "Large", "S.B(Pre)" eingestellt ist, können "Front Height" auf "Large" gestellt werden.
- Wenn "Surround" auf "None" gesetzt wurde, werden "Surround", "S.B(Pre)" automatisch auf "None" gestellt.

**S.B(Pre)** (Surround Back) Stellen Sie ein, ob Sie Surround Back-Lautsprecher verwenden und geben Sie ggf. Anzahl und Größe an.

- **Large** : Wählen Sie diese Einstellung, wenn Sie große Lautsprecher verwenden, die auch Tiefbass unverfälscht wiedergeben können.
- **Small** : Verwenden Sie einen kleinen Lautsprecher mit unzureichender Wiedergabe-Kapazität für niedrige Frequenzen.
- **None** : Einstellen, wenn die hinteren Surround-Lautsprecher nicht angeschlossen sind.



- Auch wenn die Einstellungen für "S.Back" nicht auf "None" eingestellt sind, ist es je nach Wiedergabequelle möglich, dass die Surround Back-Lautsprecher keinen Klang abgeben. Wählen Sie in diesem Fall über die Menübefehle "Surround Parameter" – "SB CH OUT" (☞ Seite 37) einen anderen

**SW (Subwoofer)** Geben Sie an, ob Sie einen Subwoofer verwenden.

- **Yes** : Ein Subwoofer wird verwendet.
- **No** : Einstellen, wenn kein Subwoofer angeschlossen ist.



- Wenn "Front" auf "Small" gesetzt wurde, wird "SW" automatisch auf "Yes" gestellt.

**5 Drücken Sie ENTER, um die Einstellung aufzurufen.**

Speaker Config.



## Bass-Einstellung (Bass Setting)

Standard-Einstellungen sind unterstrichen.

Ist die Option "SW" in "Speaker Config." auf "No" gesetzt, sind die Einstellungen für "Bass Setting" deaktiviert.

### 1 Wählen Sie "Bass Setting" über $\triangle$ / $\nabla$ und drücken Sie anschließend ENTER.

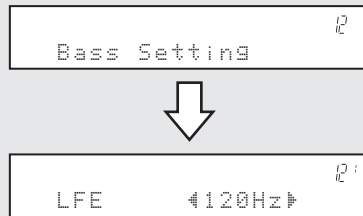

### 2 Wählen Sie mit $\triangleleft$ / $\triangleright$ die Frequenz aus.

**LFE** Stellen Sie den LFE-Signal Wiedergabebereich ein.

- 80Hz / 90Hz / 100Hz / 110Hz / 120Hz / 150Hz / 200Hz / 250Hz

### 3 Wählen Sie mit $\triangle$ / $\nabla$ "Mode" aus und mit $\triangleleft$ / $\triangleright$ eine Detaileinstellung.



**Mode** Hier können Sie die Signale für die Wiedergabe durch den Subwoofer auswählen.

- **LFE** : Das Niedrigbereichssignal des Kanals, der auf Lautsprechergröße "Small" gestellt ist, wird dem LFE-Signalausgang vom Subwoofer hinzugefügt.
- **LFE+Main** : Das Niedrigbereichssignal aller Kanäle wird dem LFE-Signalausgang vom Subwoofer hinzugefügt.



- "Mode" kann aktiviert werden, wenn "Speaker Config." – "SW" (Seite 7) auf "Yes" eingestellt ist.
- Spielen Sie eine Musik- oder Videoquelle ab und wählen Sie den Modus mit dem stärksten Bass aus.
- Wählen Sie "LFE+Main" aus, wenn die Basssignale immer über den Subwoofer wiedergegeben werden sollen.

#### HINWEIS

Wenn "Front" und "Center" für "Speaker Config." auf "Large" gestellt sind und für "Mode" "LFE" eingestellt ist, erfolgt je nach Eingangssignal oder gewähltem Surround-Modus u. U. keine Klangwiedergabe durch die Subwoofer.

### 4 Drücken Sie ENTER, um die Einstellung aufzurufen.



## Abstand (Distance)

Standard-Einstellungen sind unterstrichen.

### 1 Wählen Sie "Distance" über $\triangle$ / $\nabla$ und drücken Sie anschließend ENTER.

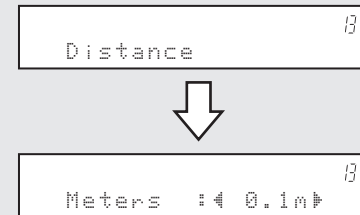

### 2 Ändern Sie mit $\triangleleft$ / $\triangleright$ den Schritt (kleinste Variable für die Entfernung).

- 0.1m : Für Änderung in 0,1-Meter-Schritten.
- 0.01m : Für Änderung in 0,01-Meter-Schritten.

### 3 Wählen Sie mit $\triangle$ / $\nabla$ einen Lautsprecher aus und mit $\triangleleft$ / $\triangleright$ die Entfernung.

**FL / FR / C / SW / SL / SR / SBL\* / SBR\***

Lautsprecher auswählen.

\* Wenn die "Speaker Config."-Einstellung – "S.B(Pre)" (Seite 7) auf "None" gestellt ist, werden "SBL" und "SBR" nicht angezeigt.

- **0.00m – 18.00m** : Stellen Sie die Entfernung ein.



- Die auswählbaren Lautsprecher hängen von den Einstellungen unter "Speaker Config." ab (Seite 7).
- Standardeinstellungen :  
FL / FR / C / SW : 3,6 m  
SL / SR / SBL / SBR : 3,0 m
- Setzen Sie die Differenz der Entfernung zwischen den Lautsprechern auf weniger als 6,0 m.

#### HINWEIS

Lautsprecher, die in der "Speaker Config." (Seite 7) auf "None" gestellt wurden, werden nicht angezeigt.

### 4 Drücken Sie ENTER, um die Einstellung aufzurufen.

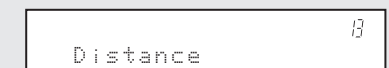

## Kanalpegel (Channel Level)

Standard-Einstellungen sind unterstrichen.

- 1** Wählen Sie "Cannel Level" über  $\Delta$ / $\nabla$  und drücken Sie anschließend **ENTER**.

Channel Level 14



Test Tone Start 14

- 2** Drücken Sie **ENTER**.  
Ausgabe Testsound.

- 3** Wählen Sie mit  $\Delta$ / $\nabla$  einen Lautsprecher aus und stellen Sie mit  $\triangleleft$ / $\triangleright$  die einzelnen Lautsprecher auf die gleiche Lautstärke ein.

**FL / C / FR / SR / SBR \* / SBL \* / SL / SW**

- Lautsprecher auswählen.
- \* Wenn die "Speaker Config."-Einstellung – "S.B(Pre)" (☞ Seite 7) auf "None" gestellt ist, werden "SBL" und "SBR" nicht angezeigt.
- **-12.0dB – +12.0dB (0.0dB)** : Lautstärke regulieren.



- Wenn  $\triangleleft$  gedrückt wird, während die Subwoofer-Lautstärke auf "-12 dB" eingestellt wird, schaltet die "SW"-Einstellung auf "OFF" um.
- Bei Einstellung von "Channel Level" werden die eingestellten Werte auf alle Surround-Modi angewendet. Eine Beschreibung, wie die Lautstärkewerte für jeden Surround-Modus einzeln einzustellen sind, finden Sie auf Seite 29.

### HINWEIS

- Lautsprecher, die in der "Speaker Config." (☞ Seite 7) auf "None" gestellt wurden, werden nicht angezeigt.
- Wenn ein Kopfhörer-Stecker in die PHONES-Buchse dieses Gerätes eingesteckt ist, wird der "Channel Level" nicht angezeigt.

**Default** Die Einstellungen "Channel Level" werden auf die Standardeinstellungen zurückgesetzt.

- **Yes** : Auf Standardeinstellung zurücksetzen.
- **No** : Nicht auf Standardeinstellung zurücksetzen.

- 4** Drücken Sie **ENTER**, um die Einstellung aufzurufen.

Test Tone Start 14

- 5** Drücken Sie **RETURN**.

Channel Level 14

- Direkte Ausgabe eines Testtons mit der Fernbedienungsfunktion**

Dies ist bei den Surround-Modi Dolby Pro Logic II, Dolby Pro Logic IIx, oder DTS NEO:6 möglich.

- ① Drücken Sie **TEST**.  
Der Testton wird über den Kanal "L" der Front-Lautsprecher ausgegeben.
- ② Stellen Sie mit  $\triangleleft$ / $\triangleright$  die Lautstärke der einzelnen Lautsprecher auf die gleiche Höhe ein.
- ③ Wählen Sie mit  $\Delta$ / $\nabla$  den nächsten Lautsprecher für die Ausgabe des Testtons aus.
- ④ Sobald die Einstellung abgeschlossen ist, drücken Sie erneut **TEST**.

## Übergangsfrequenz (Crossover Freq.)

Standard-Einstellungen sind unterstrichen.

- 1** Wählen Sie "Crossover Freq." über  $\Delta$ / $\nabla$  und drücken Sie anschließend **ENTER**.

Crossover Freq. 15



Front : 4 80Hz 15

- 2** Wählen Sie mit  $\Delta$ / $\nabla$  einen Lautsprecher und mit  $\triangleleft$ / $\triangleright$  die Frequenz aus.

**Front / Center / Surround / S.Back**

Übergangsfrequenz für jeden Lautsprecher einzeln einstellen.

- **40Hz / 60Hz / 80Hz / 90Hz / 100Hz / 110Hz / 120Hz / 150Hz / 200Hz / 250Hz**  
: Übergangsfrequenz einstellen.



- Die Einstellung für "Crossover Freq." kann vorgenommen werden, wenn die Einstellung für "Bass Setting" – "Mode" (☞ Seite 8) auf "LFE+Main" gesetzt ist oder wenn Sie einen Lautsprecher haben, der auf "Small" eingestellt ist.
- Stellen Sie die Übergangsfrequenz immer auf "80Hz". Wenn Sie jedoch kleine Lautsprecher verwenden, empfehlen wir, die Übergangsfrequenz auf eine höhere Frequenz zu stellen.
- Bei Lautsprechern, die auf "Small" gestellt wurden, werden Töne unterhalb der Übergangsfrequenz nicht ausgegeben. Die nicht ausgegebenen Bässe werden über den Subwoofer oder die Front-Lautsprecher ausgegeben.
- Die Einstellung "Mode" (☞ Seite 8) bestimmt, welche Lautsprecher eingestellt werden können.
- Wenn "LFE" ausgewählt ist, werden die Lautsprecher auf "Small" in "Speaker Config." eingestellt. Wenn die Lautsprecher auf "Large" eingestellt sind, wird "- Full -" angezeigt, und die Einstellung kann nicht vorgenommen werden.
- Wenn "LFE+Main" ausgewählt ist, können die Lautsprecher unabhängig von der Lautsprechergröße eingestellt werden.

- 3** Drücken Sie **ENTER**, um die Einstellung aufzurufen.

Crossover Freq. 15

- 4** Drücken Sie **MENU**.  
Das Menü kehrt zur Normalanzeige zurück.

Fernbedienungstasten



Den Cursor bewegen  
(Oben / Unten / Links / Rechts)



ENTER Einstellung bestätigen



RETURN Zum vorherigen Menü zurückkehren

# 5 Disc-Wiedergabe starten



**1** Drücken Sie **BD**, um den entsprechenden Player für die Wiedergabe zu wählen.

**2** Spielen Sie die Komponente, die mit diesem Gerät verbunden ist, ab.

Nehmen Sie vorher die notwendigen Einstellungen auf dem Player vor (Spracheinstellung, Untertitelleinstellung usw.)

**3** Stellen Sie die Lautstärke ein.

**VOL ▲** ..... Lauter  
**VOL ▼** ..... Leiser  
**MUTE** ..... Ton aus

**4** Stellen Sie den Audiomodus ein.

Stellen Sie den Audiomodus entsprechend dem Wiedergabeinhalt (Kino, Musik, usw.) oder Ihres Geschmacks ein (☞ Seite 23 "Auswahl eines Audiomodus (Surround-Modus)").

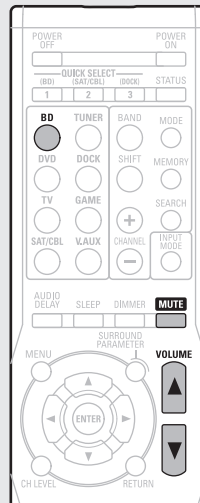

**Wenn das Gerät in den Standby-Modus geschaltet werden soll**

Drücken Sie **POWER OFF**.

**[Netzanzeigestatus im Standby-Modus]**

- Normales Standby : Aus

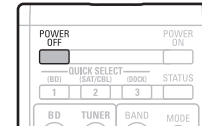

Sie können das Gerät auch auf Standby schalten, indem Sie **ON/STANDBY** auf dem Gerät drücken.





## HINWEIS

Im Standby-Modus wird eine kleine Menge Strom verbraucht. Um die Stromversorgung vollständig zu trennen, ziehen Sie den Netzstecker aus der Steckdose.

















## Basisausführung

Im Folgenden werden die Anschlüsse sowie die üblichen Bedienfunktionen dieses Geräts erläutert.

- **Anschlüsse**  Seite 12
- **Wiedergabe (Grundfunktionen)**  Seite 17
- **Auswahl eines Audiomodus (Surround-Modus)**  Seite 23

- Auf den folgenden Seiten finden Sie Informationen über Anschluss- und Wiedergabemöglichkeiten von verschiedenen Medien und externen Geräten.

Audio und Video	Anschlüsse	Wiedergabe
TV	 Seite 12, 13	-
Blu-ray Disc-Player	 Seite 12, 14	 Seite 17
DVD-Player	 Seite 12, 14	 Seite 17
Set-Top-Box (Satelliten- oder Kabel-TV-Empfänger)	 Seite 12, 14	-
Spielekonsole	 Seite 12	-
Digitaler Camcorder	 Seite 15	-
Steuerungsdock für den iPod	 Seite 16	 Seite 18
Tragbares Gerät	 Seite 15	 Seite 17
Audio	Anschlüsse	Wiedergabe
Radio	 Seite 16	 Seite 20

Informationen über die Lautsprecher-Anschlüsse finden Sie auf Seite 4.

# Anschlüsse

## Wichtige Information

- Schliessen Sie das Gerät vor dem Gebrauch wie folgt an: Richten Sie die Verbindungen entsprechend der Gerätekomponenten, die Sie anschliessen, ein.
- Je nach Anschlussweise müssen an dem Gerät bestimmte Einstellungen vorgenommen werden. Weitere Informationen werden im Zusammenhang mit den einzelnen Anschlüssen erläutert.
- Wählen Sie die Kabel (separat erhältlich) entsprechend der anzuschließenden Komponenten.

### HINWEIS

- Stecken Sie das Netzkabel erst dann an, wenn alle Geräte angeschlossen wurden.
- Lesen Sie sich vor der Verkabelung auch die Bedienungsanleitungen der anderen anzuschließenden Komponenten durch.
- Achten Sie auf den richtigen Anschluss des linken und des rechten Kanals (links an links und rechts an rechts).
- Bündeln Sie Netzkabel und Anschlusskabel nicht zusammen. Anderenfalls kann es zu Brumm- oder anderen Störgeräuschen kommen.

## HDMI-kompatible Geräte anschließen

Es können bis zu fünf HDMI-kompatible Geräte angeschlossen werden.

### HDMI-Funktion

- 3D
- Deep Color (☞ Seite 50)
- x.v.Color, sYCC601 color, Adobe RGB color, Adobe YCC601color (☞ Seite 50, 51)
- High Definition digitales Audioformat

### Kopierschutz

Um die Wiedergabe digitaler Video- und Audioinhalte wie etwa BD-Video oder DVD-Video über eine HDMI-Verbindung zu ermöglichen, muss der Copyright-Schutz HDCP (High-bandwidth Digital Content Protection System) sowohl von diesem Gerät als auch vom TV-Gerät unterstützt werden. Bei HDCP handelt es sich um ein Kopierschutzverfahren, das mit einer Datenverschlüsselung und Authentifizierung des angeschlossenen AV-Geräts arbeitet. Dieses Gerät unterstützt HDCP.

- Wenn ein Gerät ohne HDCP-Unterstützung angeschlossen ist, werden Video und Audio nicht korrekt ausgegeben. Weitere Informationen finden Sie auch in den Bedienungsanleitungen zu Ihrem Fernsehgerät.

### Anmerkungen zu HDMI-Kabeln

Wenn ein Gerät angeschlossen wird, welches die Deep Color-Signalübertragung unterstützt, verwenden Sie folgende kompatible Kabel: "High Speed HDMI-Kabel" oder "High Speed HDMI-Kabel mit Ethernet"

### Anmerkungen zur 3D-Funktion

Dieses Gerät unterstützt die Einspeisung und die Ausgabe von 3D (3-dimensionalen)-Videosignalen nach HDMI 1.4a Standard. Um 3D-Videoinhalte abzuspielen, sind zusätzlich ein die 3D-Funktion nach HDMI 1.4a Standard unterstützendes Wiedergabegerät sowie ein solcher Fernseher erforderlich.

## Anschlusskabel

### Audio- und Videokabel (separat erhältlich)

HDMI-Kabel



- Über diese Schnittstelle ist der Transfer von digitalen Video- und Audiosignalen über ein einziges HDMI-Kabel möglich.

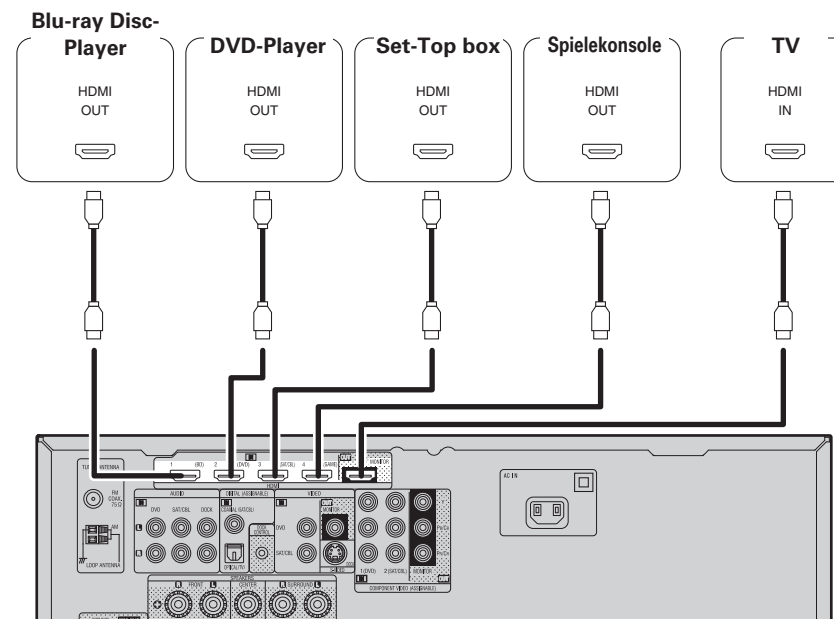

- Wenn dieses Gerät über HDMI-Kabel mit anderen Geräten verbunden ist, müssen auch das Gerät und der Fernseher über HDMI-Kabel angeschlossen werden.
- Bei Anschluss eines Gerätes, das die Deep Color-Übertragung unterstützt, verwenden Sie ein "High Speed HDMI-Kabel" oder "High Speed HDMI-Kabel mit Ethernet".
- Videosignale werden nicht ausgegeben, wenn die eingehenden Videosignale nicht der Auflösung des Monitors entsprechen. Stellen Sie in diesem Fall die Auflösung des Blu-ray Disc-Player/DVD-Players auf eine Auflösung, die mit dem Monitor kompatibel ist.
- Wenn dieses Gerät und der Monitor mit einem HDMI-Kabel verbunden werden und der Monitor nicht in der Lage ist, HDMI-Audiosignale wiederzugeben, werden nur die Videosignale an den Monitor ausgegeben.

### HINWEIS

- Das Audiosignal am HDMI-Ausgang (Sampling-Frequenz, Anzahl der Kanäle usw.) wird unter Umständen durch die HDMI-Audioausstattung des angeschlossenen Geräts im Hinblick auf die zulässigen Eingangsformate eingeschränkt.
- Über den HDMI MONITOR OUT -Anschluss wird nur ein HDMI -Signal ausgegeben.

HDMI-kompatible Geräte anschließen

**Verbindung mit einem Gerät mit DVI-D-Ausgang**

Wenn ein HDMI/DVI Konversionskabel verwendet wird (separat erhältlich), werden die HDMI-Videosignale in DVI-Signale umgewandelt. Auf diese Weise kann ein Gerät mit DVI-D-Ausgang angeschlossen werden.

**HINWEIS**

- Es wird kein Ton ausgegeben, wenn das angeschlossene Gerät einen DVI-D-Ausgang hat. Stellen Sie separate Audioverbindungen her.
- Signale können nicht über DVI-D-Geräte ausgegeben werden, die HDCP nicht unterstützen.
- Je nach Gerätekombination werden die Videosignale unter Umständen nicht ausgegeben.

**Einstellungen im Zusammenhang mit HDMI-Verbindungen**

Diese sind nach Erfordernis einzustellen. Details finden Sie auf den entsprechenden Referenzseiten.

**Weitere Konfiguration (Other Setup) (Seite 36)**

Hier legen Sie fest, welcher HDMI-Audioausgang verwendet werden soll.

- Audio Out

**HINWEIS**

Die Audiosignale, die von den HDMI-Anschlüssen ausgegeben werden, sind nur die HDMI-Eingangssignale.

**TV-Gerät anschließen**

- Wählen Sie den gewünschten Anschluss aus, und schließen Sie das Gerät an.
- Hinweise zu den HDMI-Anschlüssen finden Sie unter "HDMI-kompatible Geräte anschließen" (Seite 12).



Zur Wiedergabe von TV-Audio verwenden Sie den optischen Digitalanschluss.

**HINWEIS**

- Sollen die Eingabeanschlüsse VIDEO und S-VIDEO verwendet werden, müssen Sie unbedingt den Ausgabeanschluss MONITOR des Geräts und den Eingabeanschluss VIDEO des Fernsehgeräts mithilfe eines Videokabels verbinden.
- Sollen die COMPONENT VIDEO-Eingabeanschlüsse verwendet werden, müssen Sie unbedingt die COMPONENT MONITOR -Ausgabeanschlüsse des Geräts und die COMPONENT VIDEO-Eingabeanschlüsse des Fernsehgeräts mithilfe eines Komponenten-Videokabels verbinden.

**Anschlusskabel**

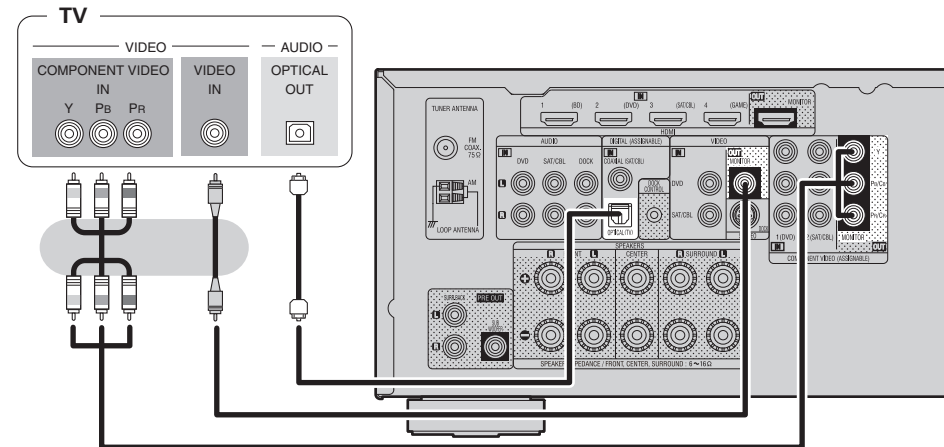
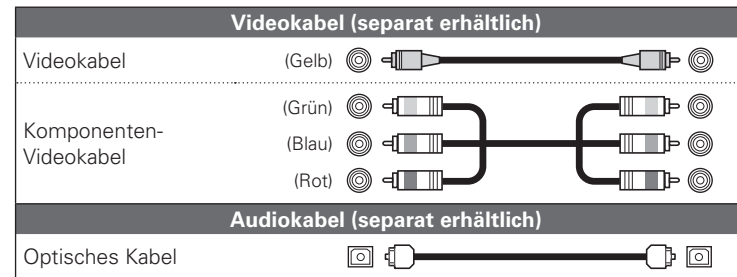

**Erforderliche Einstellungen**

Nehmen Sie diese Einstellungen vor, um den digitalen Eingangsanschluss oder Komponentenvideo-Eingangsanschluss, dem die Eingangsquelle zugewiesen ist, zu ändern.

**"Input Assign"** (Seite 33)

## Blu-ray Disc-Player / DVD-Player anschließen

- Genießen Sie Video und Audio von einer Blu-ray Disc oder DVD.
- Wählen Sie den gewünschten Anschluss aus, und schließen Sie das Gerät an.
- Hinweise zu den HDMI-Anschlüssen finden Sie unter "HDMI-kompatible Geräte anschließen" (☞ Seite 12).

### HINWEIS

- Soll der Eingabeanschluss DVD VIDEO verwendet werden, müssen Sie unbedingt den Ausgabeanschluss MONITOR des Geräts und den Eingabeanschluss VIDEO des Fernsehgeräts mithilfe eines Videokabels verbinden.
- Sollen die DVD COMPONENT VIDEO-Eingabeanschlüsse verwendet werden, müssen Sie unbedingt die COMPONENT MONITORS-Ausgabeanschlüsse des Geräts und die COMPONENT VIDEO-Eingabeanschlüsse des Fernsehgeräts mithilfe eines Komponentenvideokabels verbinden.

### Anschlusskabel

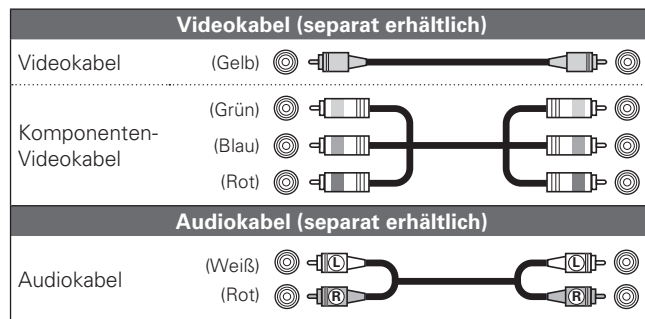

### Blu-ray Disc-Player / DVD-Player

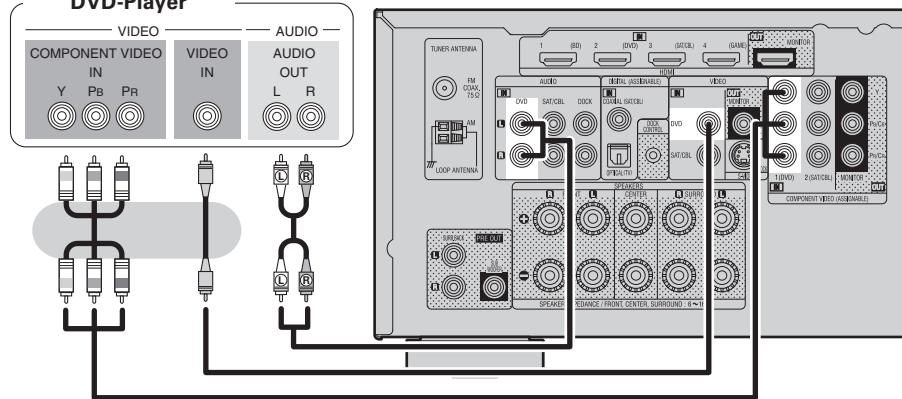

### Erforderliche Einstellungen

Nehmen Sie diese Einstellungen vor, um den digitalen Eingangsanschluss oder Komponentenvideo-Eingangsanschluss, dem die Eingangsquelle zugewiesen ist, zu ändern.

"Input Assign" (☞ Seite 33)

- ☞ Wenn Sie HD-Audio (Dolby TrueHD, DTS-HD und Dolby Digital Plus und DTS Express) Audio-Wiedergabe abspielen, verwenden Sie den HDMI-Anschluss (☞ Seite 12 "HDMI-kompatible Geräte anschließen").

## Set-Top-Box (Satelliten- oder Kabelfernsehempfänger) anschließen

- Sie können mit diesem Gerät Satelliten- und Kabel-Fernsehprogramme ansehen.
- Wählen Sie den gewünschten Anschluss aus, und schließen Sie das Gerät an.
- Hinweise zu den HDMI-Anschlüssen finden Sie unter "HDMI-kompatible Geräte anschließen" (☞ Seite 12).

### HINWEIS

- Soll der Eingabeanschluss SAT/CBL VIDEO verwendet werden, müssen Sie unbedingt den Ausgabeanschluss MONITOR des Geräts und den Eingabeanschluss VIDEO des Fernsehgeräts mithilfe eines Videokabels verbinden.
- Sollen die SAT/CBL COMPONENT VIDEO-Eingabeanschlüsse verwendet werden, müssen Sie unbedingt die COMPONENT MONITOR-Ausgabeanschlüsse des Geräts und die COMPONENT VIDEO-Eingabeanschlüsse des Fernsehgeräts mithilfe eines Videokabels verbinden.

### Anschlusskabel

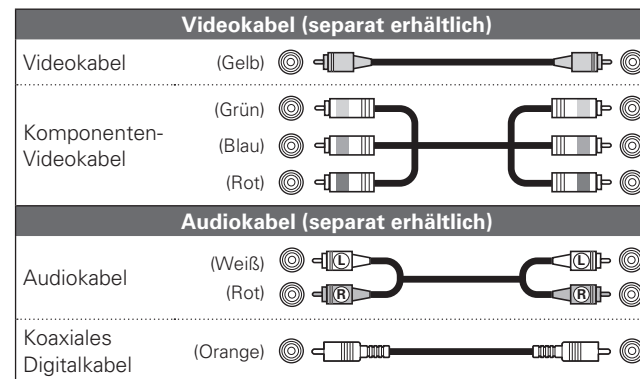

### Satelliten- oder Kabelfernsehempfänger

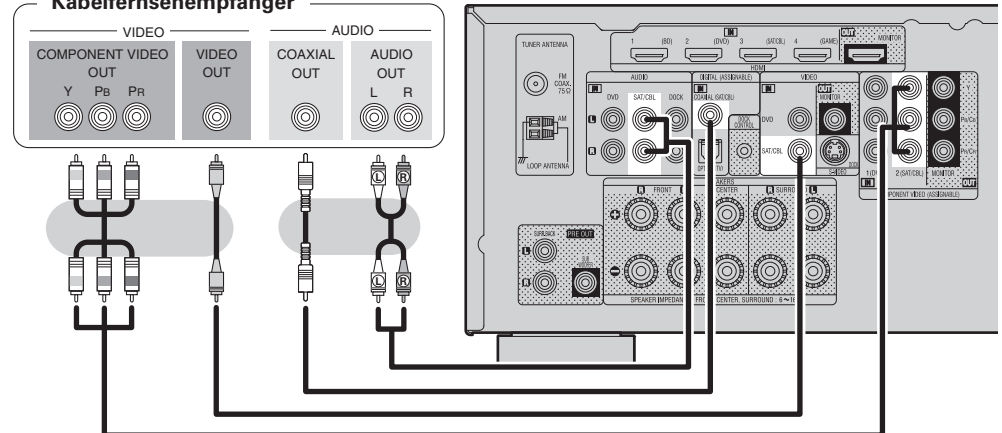

### Erforderliche Einstellungen

Nehmen Sie diese Einstellungen vor, um den digitalen Eingangsanschluss oder Komponentenvideo-Eingangsanschluss, dem die Eingangsquelle zugewiesen ist, zu ändern.

"Input Assign" (☞ Seite 33)

## Digitalen Camcorder anschließen

- Genießen Sie Video und Audio von einem digitalen Camcorder.
- Hinweise zu den HDMI-Anschlüssen finden Sie unter "HDMI-kompatible Geräte anschließen" (☞ Seite 12).

### Anschlusskabel

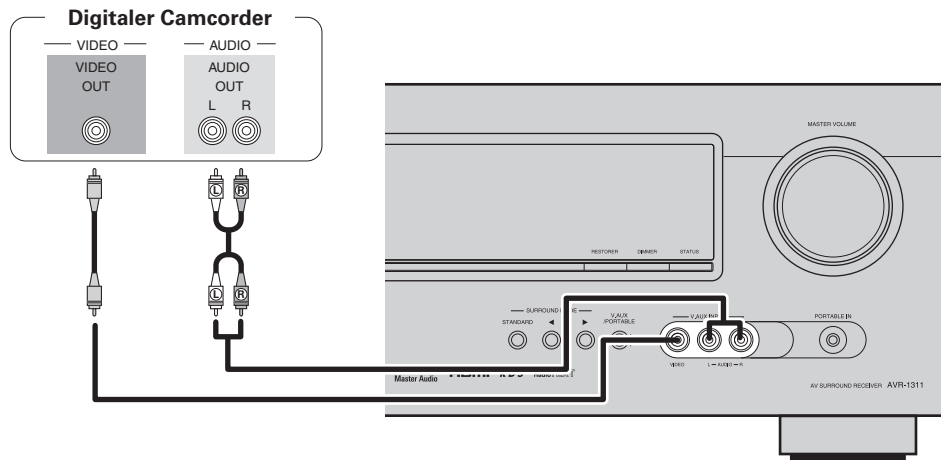
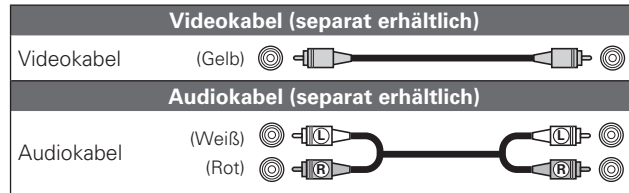

### Erforderliche Einstellungen

Nehmen Sie diese Einstellungen vor, um den digitalen Eingangsanschluss oder Komponentenvideo-Eingangsanschluss, dem die Eingangsquelle zugewiesen ist, zu ändern.

**"Input Assign"** (☞ Seite 33)



- Genießen Sie Spiele, indem Sie eine Spielkonsole über den V.AUX-Eingangsanschluss anschließen. Stellen Sie in diesem Fall die Eingangsquelle auf "V.AUX" ein.
- Wird ein tragbares Gerät über die Buchse PORTABLE IN auf der Vorderseite angeschlossen, hat die Wiedergabe durch das tragbare Gerät Vorrang.

## Anschließen eines tragbaren Geräts

Wird ein tragbares Gerät über die Buchse PORTABLE IN des Geräts angeschlossen, kann über das tragbare Gerät Musik abgespielt werden.

### Anschlusskabel

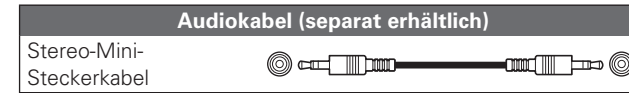

### Tragbares Gerät

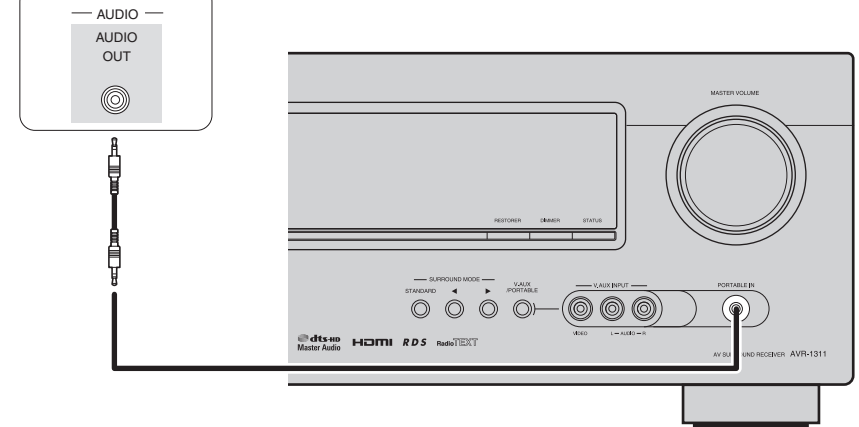

## Steuerungsdock für den iPod anschließen

- Schließen Sie das Steuerungsdock für den iPod am Gerät an, um Videos und Musik abzuspielen, die auf einem iPod gespeichert sind.
- Zur Nutzung eines Steuerungsdocs für den iPod, ist das ASD-11R, ASD-3N, ASD-3W, ASD-51N und ASD-51W von DENON (separat erhältlich) erforderlich.
- Hinweise zu den Einstellungen für das Steuerungsdock für den iPod finden Sie in der Bedienungsanleitung des Steuerungsdocs für den iPod.

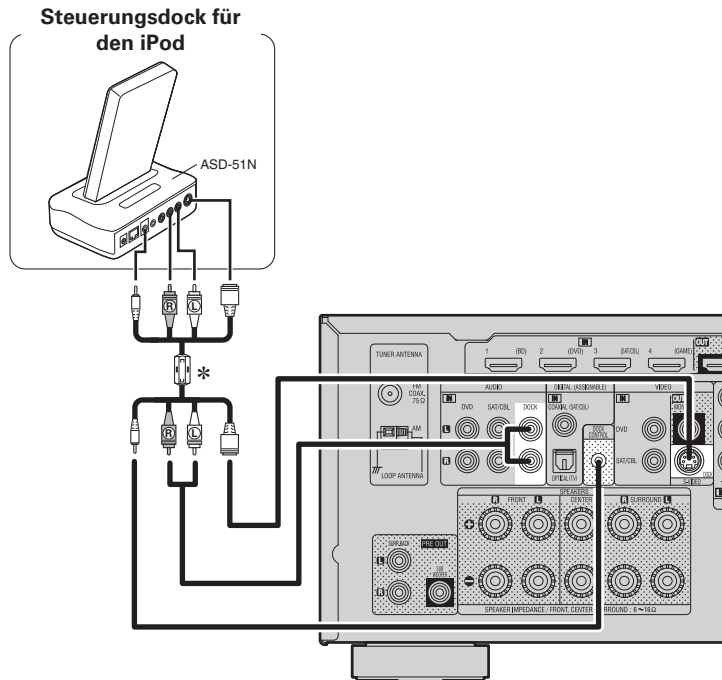

### Erforderliche Einstellungen

Nehmen Sie diese Einstellungen vor, um den digitalen Eingangsanschluss, dem die Eingangsquelle zugewiesen ist, zu ändern.  
**"Input Assign"** (☞ Seite 33)

## Antenne anschließen

- Schließen Sie die dem Gerät beiliegende UKW-Antenne bzw. MW-Rahmenantenne an, um Radiosender über das Gerät zu empfangen.
- Wenn der Radioempfang (☞ Seite 20 "Wiedergabe von UKW/MW-Sendungen"), nach dem Anschließen der Antenne einwandfrei funktioniert, fixieren Sie die Antenne mit Klebeband an einer Stelle, an der das Rauschen am geringsten ist.

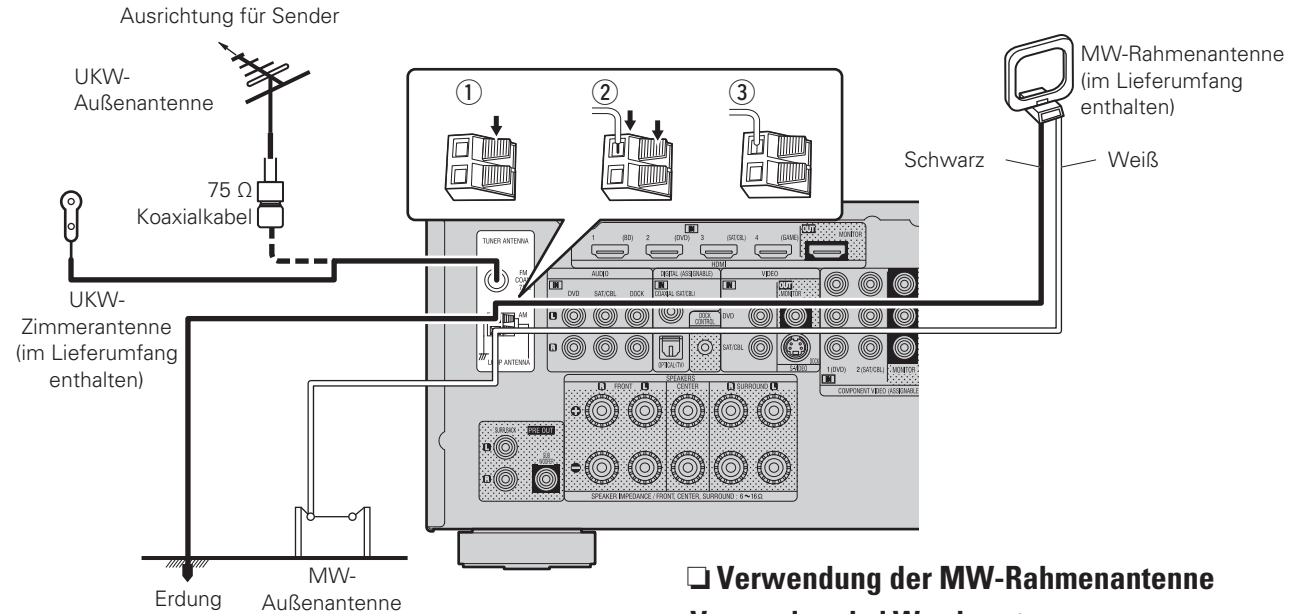

### Zusammenbau der MW-Rahmenantenne

- 1 Führen Sie den Standfußteil auf der Rückseite unten an der Rahmenantenne ein, und biegen Sie ihn nach vorne um.

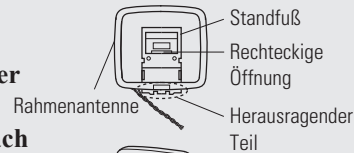

- 2 Führen Sie den herausragenden Teil in die rechteckige Öffnung im Standfuß hindurch.

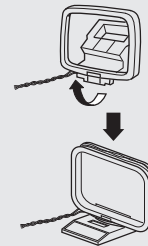

### Verwendung der MW-Rahmenantenne

#### Verwendung bei Wandmontage

Ohne Zusammenbau direkt an der Wand montieren.



#### Verwendung bei freier Aufstellung

Wie dargestellt zusammenbauen.

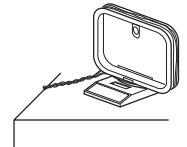

### HINWEIS

- Schließen Sie nicht zwei UKW-Antennen gleichzeitig an.
- Lassen Sie die MW-Rahmenantenne auch dann angeschlossen, wenn eine MW-Außenantenne verwendet wird.
- Die stromführenden Anschlüsse der MW-Rahmenantenne dürfen die Metallteile der Anschlussstafel nicht berühren.
- Wenn das Empfangssignal gestört ist, schließen Sie die Erdung (GND) mit an, um die Empfangsstörungen zu verringern.
- Wenn der Radioempfang gestört bleibt, ist eine Außenantenne zu empfehlen. Einzelheiten erfahren Sie in dem Fachgeschäft, in dem Sie das Gerät gekauft haben.

# Wiedergabe (Grundfunktionen)

- ❑ Die Eingangsquelle auswählen (☞ Seite 17)
- ❑ Einstellung der Hauptlautstärke (☞ Seite 17)
- ❑ Vorübergehendes Ausschalten des Tons (☞ Seite 17)

- ❑ Wiedergabe Blu-ray Disc/DVD-Player (☞ Seite 17)
- ❑ Abspielen eines tragbaren Geräts (☞ Seite 17)
- ❑ Abspielen iPod® (☞ Seite 18)
- ❑ Senderabstimmung von Radiostationen (☞ Seite 20)

**Auswahl eines Audiomodus (Surround-Modus)**  
(☞ Seite 23)

**Wiedergabe (Fortgeschrittene Bedienung)** (☞ Seite 29)

## Wichtige Information

Bevor Sie die Wiedergabe starten, müssen Sie die verschiedenen Komponenten verbinden und die Einstellungen auf dem Receiver vornehmen.

### HINWEIS

Halten Sie sich auch an die Betriebsanleitung der angeschlossenen Geräte, wenn Sie sie benutzen.

## Die Eingangsquelle auswählen

Drücken Sie die Auswahltaste zur Wiedergabe der gewünschten Eingangsquelle (BD, TUNER, DOCK, SAT/CBL, GAME, V.AUX, CD, TV).

Die gewünschte Eingangsquelle kann direkt ausgewählt werden.

- \* Verwenden Sie für eine Bedienung mit dem Hauptgerät **V.AUX/PORTABLE**.

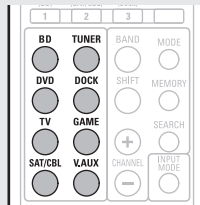

## Einstellung der Hauptlautstärke

Stellen Sie die Lautstärke mit **VOL** ▲▼ ein.

- ❑ Wenn "Volume Display" (☞ Seite 35) auf "Relative" eingestellt ist [Einstellbereich]

--- -80.5dB – 18.0dB

- ❑ Wenn "Volume Display" (☞ Seite 35) auf "Absolute" eingestellt ist [Einstellbereich] 0.0 – 99.0

• Der Einstellbereich ist dem Eingangssignal und den Pegelinstellungen des Kanals entsprechend unterschiedlich.

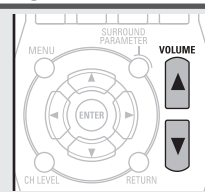

Sie können auch über das Hauptgerät steuern. Nehmen Sie die Einstellungen in diesem Fall wie folgt vor.

Drehen Sie **MASTER VOLUME**, um die Lautstärke zu regeln.

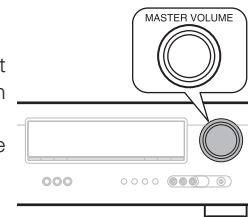

## Vorübergehendes Ausschalten des Tons

Drücken Sie **MUTE**.



- Der Ton wird auf den Pegel, der im Menü unter "Mute Level" (☞ Seite 35) eingestellt wurde, gedämpft.
- Drücken Sie **MUTE** erneut, um den Ton wieder anzustellen. Die Stummschaltung kann auch durch Änderung der Hauptlautstärke aufgehoben werden.

## Wiedergabe Blu-ray Disc/DVD-Player

Nachfolgend wird das Verfahren zur Wiedergabe über Blu-ray Disc/DVD-Player beschrieben.

### 1 Wiedergabe vorbereiten.

- ① Schalten Sie den Fernseher, den Subwoofer und den Player ein.
- ② Stellen Sie die TV-Eingabe auf dieses Gerät.
- ③ Legen Sie die Disk in den Player.



### 2 Drücken Sie zum Einschalten des Geräts auf **POWER ON**.

### 3 Drücken Sie **BD** oder **DVD**, um den entsprechenden Player für die Wiedergabe zu wählen.

### 4 Spielen Sie die Komponente, die mit diesem Gerät verbunden ist, ab.

Nehmen Sie vorher die notwendigen Einstellungen auf dem Player vor (Spracheinstellung, Untertitelleinstellung usw.)

## Abspielen eines tragbaren Geräts

Im Folgenden werden die Schritte zum Abspielen eines tragbaren Geräts beschrieben.

### 1 Schließen Sie das tragbare Gerät an dieses Gerät an (☞ page 15 "Anschließen eines tragbaren Geräts").

### 2 Drücken Sie zum Einschalten des Geräts auf **POWER ON**.

### 3 Drücken Sie **V.AUX**, um die Eingabequelle auf "V.AUX" umzuschalten.

### 4 Spielen Sie die Komponente, die mit diesem Gerät verbunden ist, ab.

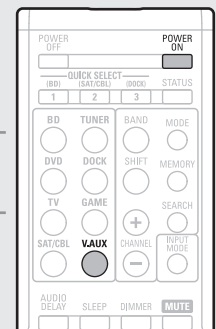

# Abspielen iPod®

Sie können sowohl Videos, Fotos als auch Audio wiedergeben.

## Sie können sich Musik von einem iPod® anhören

Für dieses Gerät geeigneter DENON-Steuerungsdock für den iPod  
 • ASD-11R/ASD-3N/ASD-3W/ASD-51N/ASD-51W

### 1 Wiedergabe vorbereiten.

- Das DENON-Steuerungsdock für den iPod an das Gerät anschließen (Seite 16 "Steuerungsdock für den iPod anschließen").
- Stellen Sie den iPod® in das DENON-Steuerungsdock für den iPod.

### 2 Drücken Sie zum Einschalten des Geräts auf POWER ON.

### 3 Drücken Sie DOCK, um "DOCK" als Eingangsquelle auszuwählen.

- Wird in Schritt 4 "Browser-Modus" ausgewählt, wird auf einem Fernsehbildschirm das folgende Fenster angezeigt. Bei der Verwendung von ASD-11R werden auf dem Fernsehbildschirm keine iPod-Informationen angezeigt. Sie werden stattdessen auf dem Display des Geräts angezeigt.

[Verwendung eines ASD-3N, ASD-3W, ASD-51N und ASD-51W]

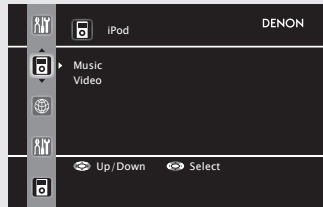

- Im "Browse-Modus" wird die iPod-Anzeige wie rechts dargestellt.

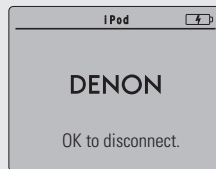

#### HINWEIS

- Wenn der Anschlussbildschirm nicht angezeigt wird, ist der iPod womöglich nicht richtig angeschlossen. Schließen Sie ihn erneut an.
- Wenn Sie während der Anzeige auf einem Fernsehbildschirm einen iPod bedienen möchten, müssen Sie die VIDEO MONITOR-Ausgabeeingänge an diesem Gerät und die VIDEO-Eingabeeingänge am Fernsehgerät mithilfe eines Videokabels verbinden.

### 4 Halten Sie SEARCH mindestens 2 Sekunden lang gedrückt, um den Display-Modus auszuwählen.

- Es gibt zwei Möglichkeiten, um die gespeicherten Inhalte eines iPod anzuzeigen.

**Browse mode** iPod-Informationen werden auf dem Fernsehbildschirm oder im Display dieses Geräts angezeigt.

- Englische Buchstaben, Zahlen und bestimmte Symbole werden angezeigt. Nicht kompatible Zeichen werden als "." (Punkt) ersetzt.

**Remote mode** Anzeige von iPod Informationen im iPod-Display.

- Auf dem Display dieses Geräts wird "Dock Remote" angezeigt.

Anzeigemodus		Browse-Modus	Fernbedienmodus
Abspielbare Dateien	Musikdatei	✓	✓
	Fotodatei		✓ *
	Videodatei	✓	✓ *
Aktive Tasten	Fernbedienung (dieses Gerät)	✓	✓
	iPod®		✓

\* Je nach Kombination aus ASD-11R, ASD-3N, ASD-3W, ASD-51N oder ASD-51W DENON-Steuerungsdock für den iPod und iPod erfolgt keine Videoausgabe.

### 5 Wählen Sie über Δ ∇ den gewünschten Punkt aus und drücken Sie dann auf ENTER oder ▷, um die gewünschte Datei zu starten.

### 6 Drücken Sie ENTER oder ▷. Die Wiedergabe beginnt.



- Um die Wiedergabe komprimierter Audioformate mit angehobenen Bässen oder Höhen zu ermöglichen, empfehlen wir die Wiedergabe im RESTORER-Modus (Seite 38). Die Standardeinstellung ist "ON".
- Wenn Sie im Browse-Modus während der Wiedergabe auf **STATUS** drücken, werden die Namen des Titels, Künstlers und des Albums angezeigt.

#### HINWEIS

- Drücken Sie auf **POWER OFF**, um das Gerät auf Standby umzuschalten. Trennen Sie den iPod erst danach vom Geräteanschluss. Schalten Sie die Eingangsquelle zudem auf "DOCK", bevor Sie den iPod trennen.
- Abhängig von der Art des iPods und der Software-Version funktionieren manche Funktionen eventuell nicht.
- Beachten Sie, dass DENON keinerlei Verantwortung für Probleme übernimmt, die mit den Daten auf dem iPod auftreten, wenn dieses Gerät in Verbindung mit dem iPod verwendet wird.

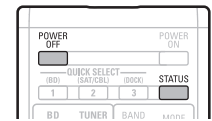

## Videos eines iPod® im Browse-Modus ansehen

Wenn ein iPod an einen Steuerungsdock ASD-11R, ASD-3N, ASD-3W, ASD-51N und ASD-51W von DENON angeschlossen wird, der über eine Videofunktion verfügt, können Videodateien im Browse-Modus abgespielt werden.

### 1 Wählen Sie mit Δ ∇ die Option "Videos", und drücken Sie ENTER oder ▷.

### 2 Verwenden Sie Δ ∇, um den Suchbegriff oder den Ordner auszuwählen, und drücken Sie anschließend ENTER oder ▷.

### 3 Verwenden Sie Δ ∇, um die Videodatei auszuwählen, und drücken Sie anschließend ENTER oder ▷. Die Wiedergabe beginnt.

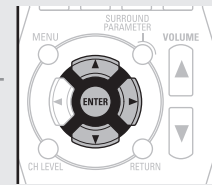



## Fotos und Videos eines iPod® im Fernbedienmodus ansehen

Dieses Gerät kann auf einem TV-Bildschirm Fotos und Daten anzeigen, die auf einem iPod gespeichert sind. Diese Inhalte lassen sich als Diashow oder mittels Videofunktionalität wiedergeben.

### 1 Halten Sie **SEARCH** gedrückt, um den Remote-Modus zu aktivieren.

Auf dem Display des Gerätes wird "Dock Remote" angezeigt.



### 2 Wählen Sie mit $\Delta \nabla$ "Fotos" oder "Videos" auf dem Display des iPods aus.

- Abhängig vom jeweiligen iPod Modell muss der iPod unter Umständen direkt bedient werden.

### 3 Drücken Sie **ENTER**, bis das gewünschte Bild angezeigt wird.



Die Einstellung "TV Ausgang" bei den "Diashow-Einstellungen" oder den "Video-Einstellungen" des iPods muss auf "Ein" gestellt werden, damit die Bilddaten oder Videos des iPods auf einem Monitor angezeigt werden können. Weitere Informationen finden Sie in der Bedienungsanleitung des iPods.

#### HINWEIS

Je nach Kombination aus ASD-11R, ASD-3N, ASD-3W, ASD-51N oder ASD-51W und iPod erfolgt keine Videoausgabe.

## iPod-Betrieb

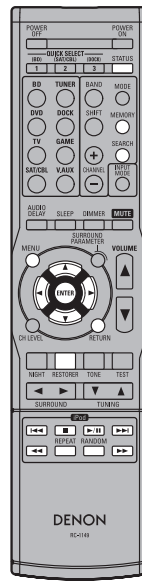

Funktionstasten	Funktion
<b>MENU</b>	Amp-Menü
$\Delta \nabla \triangleleft \triangleright$	Cursorsteuerung
<b>ENTER</b>	Eingabe
<b>SEARCH</b> (Gedrückt halten)	Durchsuchen / Remote-Modus umschalten
<b>RETURN</b>	Zurück
$\triangleleft \triangleright$ (Gedrückt halten)	Manueller Suchlauf (vorspulen/zurückspulen)
$\triangleright / \parallel$	Wiedergabe / Pause
$\triangleleft \triangleright \parallel$	Automatischer Suchlauf (Cue)
$\blacksquare$	Stopp
<b>REPEAT</b>	Wiederholte Wiedergabe
<b>RANDOM</b>	Zufallswiedergabe
<b>RESTORER</b>	RESTORER
<b>MEMORY</b>	Speicher sichern *
<b>STATUS</b>	Überprüfung des Titelnamens/ Interpretennamens/Albumnamens (im Browser-Modus)

- **Wiederholte Wiedergabe** (☞ Seite 35 "Repeat")

- **Zufallswiedergabe** (☞ Seite 35 "Shuffle")

\* Dies ist unter Verwendung eines ASD-3N, ASD-3W, ASD-51N oder ASD-51W möglich.

# Senderabstimmung von Radiostationen

## Wiedergabe von UKW-/MW-Sendungen

**1** Drücken Sie **TUNER**, um "TUNER" als Eingangsquelle auszuwählen.

**2** Drücken Sie **BAND** und wählen Sie "FM" oder "AM" aus.

**FM** Für den UKW-Rundfunkempfang.

**AM** Für den MW-Rundfunkempfang.

**3** Stellen Sie den gewünschten Sender ein.

**1 Automatische Einstellung (Automatischer Suchlauf)**  
Drücken Sie auf **MODE**, um "AUTO" zu wählen. Drücken Sie anschließend auf **TUNING ▲** oder **TUNING ▼**, um den gewünschten Radiosender auszuwählen.

**2 Manuelle Einstellung (Manueller Suchlauf)**  
Drücken Sie auf **MODE**, um die Anzeige "AUTO" im Display abzuschalten. Mit den Tasten **TUNING ▲** und **TUNING ▼** können Sie anschließend den gewünschten Radiosender von Hand einstellen.

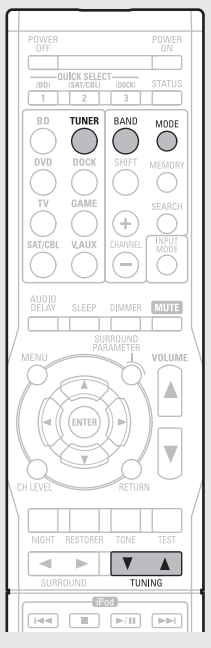

- Wenn der gewünschte Sender nicht über den automatischen Suchlauf eingestellt werden kann, stellen Sie ihn von Hand ein.
- Wenn Sie Sender von Hand einstellen, halten Sie **TUNING ▲** oder **TUNING ▼** gedrückt, um die Frequenz fortlaufend zu ändern.

## Voreinstellung von Radiosendern (Manuelle Speicherung)

Sie können Ihre Lieblingssender speichern, so dass sie einfach eingestellt werden können. Es können bis zu 56 Sender eingestellt werden. Mehrere Sender lassen sich auf diese Weise speichern.

- **Sender können "Auto Preset" automatisch voreingestellt werden (Seite 34).** Wenn nach dem manuellen Suchlauf ("Manuelle Speicherung") ein automatischer Suchlauf ("Auto Preset") durchgeführt wird, geht die "Manuelle Speicherung" verloren.

**1** Stellen Sie den Radiosender ein, den Sie speichern möchten.

**2** Drücken Sie **MEMORY**.

**3** Drücken Sie auf **SHIFT**, um eine Speicherbank (A bis G) zur Voreinstellung des Senders (1 bis 8 pro Speicherbank) auszuwählen, und drücken Sie anschließend auf **CHANNEL +** oder **CHANNEL -** um die Voreinstellungsnummer einzugeben.

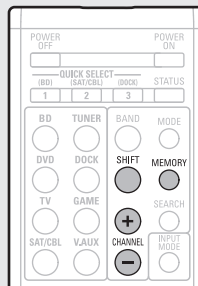

**4** Drücken Sie **MEMORY** erneut, um die Einstellung zu speichern.

- Wiederholen Sie die Schritte 1 bis 4, um andere Sender zu speichern.

## Standardeinstellungen

Speicherbank (A – G) und Speicherplatz (1 – 8)	Standardeinstellungen
A1 – A8	87,5 / 89,1 / 98,1 / 108,0 / 90,1 / 90,1 / 90,1 / 90,1 MHz
B1 – B8	522 / 603 / 999 / 1404 / 1611 kHz, 90,1 / 90,1 / 90,1 MHz
C1 – C8	90,1 MHz
D1 – D8	90,1 MHz
E1 – E8	90,1 MHz
F1 – F8	90,1 MHz
G1 – G8	90,1 MHz

## Wiedergabe von gespeicherten Sendern

**1** Drücken Sie **SHIFT**, um den Speicherblock auszuwählen (A bis G).

**2** Drücken Sie zur Auswahl des gewünschten gespeicherten Senders auf **CHANNEL +** oder **CHANNEL -**.

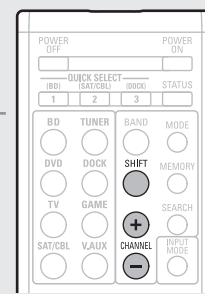

## Radio (UKW/MW)-Betrieb

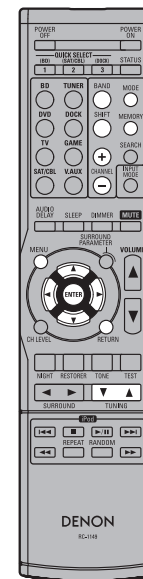

Funktionstasten	Funktion
<b>CHANNEL +/-</b>	Auswahl voreingestellter Sender
<b>MENU</b>	Amp-Menü
<b>Δ ∇ ◀ ▶</b>	Cursorsteuerung
<b>ENTER</b>	Eingabe
<b>RETURN</b>	Zurück
<b>BAND</b>	Umschalten zwischen UKW/MW
<b>MODE</b>	Suchmodus umschalten
<b>TUNING ▲ ▼</b>	Bildwechsel (hoch/runter)
<b>SHIFT</b>	Blockauswahl voreingestellter Sender
<b>MEMORY</b>	Registrierung im Speicher

## RDS (Radio-Data-System)

RDS (nur bei UKW) ist ein Sendedienst, mit dem ein Sender zusätzliche Informationen zusammen mit dem normalen Radiosendesignal übertragen kann.

### HINWEIS

Die im Folgenden beschriebene Bedienung unter Verwendung von **SEARCH** funktioniert nicht in Gebieten, in denen keine RDS-Sendungen empfangen werden.

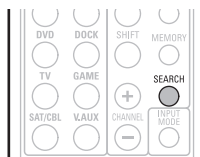

### RDS-suche

Mit dieser Funktion können Sie automatisch UKW-Sender einstellen, die RDS anbieten.

**1 Drücken Sie TUNER, um "TUNER" als Eingangsquelle auszuwählen.**

**2 Drücken Sie SEARCH und wählen Sie "RDS SEARCH" aus.**

**3 Drücken Sie CHANNEL + oder CHANNEL -.**

Die Suche für RDS-Sender wird automatisch aufgenommen.

- Wenn bei dem oben aufgeführten Vorgang keine RDS-Sender gefunden werden, werden alle Frequenzbänder durchsucht.
- Wenn ein Sender gefunden wird, wird dessen Name auf dem Display angezeigt.
- Wenn alle Frequenzen durchsucht wurden und kein RDS-Sender gefunden wurde, wird "NO RDS" angezeigt.

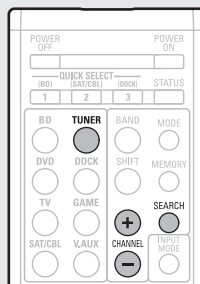

## PTY (Programmtyp)

PTY bezeichnet die Art des RDS-Programms. Die Programmarten werden folgendermaßen angezeigt:

<b>NEWS</b>	Nachrichten	<b>WEATHER</b>	Wetter
<b>AFFAIRS</b>	Aktuelles	<b>FINANCE</b>	Finanzen
<b>INFO</b>	Informationen	<b>CHILDREN</b>	Kinderprogramm
<b>SPORT</b>	Sport	<b>SOCIAL</b>	Soziales
<b>EDUCATE</b>	Ausbildung	<b>RELIGION</b>	Religion
<b>DRAMA</b>	Drama	<b>PHONE IN</b>	Höreranrufe
<b>CULTURE</b>	Kultur	<b>TRAVEL</b>	Reisen
<b>SCIENCE</b>	Wissenschaft	<b>LEISURE</b>	Freizeit
<b>VARIED</b>	Verschiedenes	<b>JAZZ</b>	Jazz-Musik
<b>POP M</b>	Pop-Musik	<b>COUNTRY</b>	Country-Musik
<b>ROCK M</b>	Rock-Musik	<b>NATION M</b>	Volksmusik
<b>EASY M</b>	Easy Listening	<b>OLDIES</b>	Oldies
<b>LIGHT M</b>	Leichte Klassik	<b>FOLK M</b>	Folk-Musik
<b>CLASSICS</b>	Ernste Klassik	<b>DOCUMENT</b>	Dokumentationen
<b>OTHER M</b>	Andere Musik		

### PTY-suche

Mit dieser Funktion können Sie RDS-Sender mit einem bestimmten Programm (PTY) finden.

**1 Drücken Sie TUNER, um "TUNER" als Eingangsquelle auszuwählen.**

**2 Drücken Sie SEARCH und wählen Sie "PTY SEARCH" aus.**

**3 Rufen Sie mit  $\Delta$ / $\nabla$  den gewünschten Programmtyp auf, der jeweils auf dem Display angezeigt wird.**

**4 Drücken Sie CHANNEL + oder CHANNEL -.**

Die PTY-Suche beginnt automatisch.

- Wenn kein Sender mit dem entsprechenden Programmtyp gefunden wird, werden alle Frequenzbänder durchsucht.
- Nach dem Anhalten der Suche wird der Name des Senders auf dem Display angezeigt.
- Wenn alle Frequenzen durchsucht wurden und kein Sender mit dem gewünschten Programmtyp gefunden wurde, wird "NO PROGRAMME" angezeigt.



Wenn Sie innerhalb von 5 Sekunden nach dem Einblenden des Sendernamens im Display auf **CHANNEL +** oder **CHANNEL -** drücken, können Sie einen anderen Sender suchen.



Wenn Sie innerhalb von 5 Sekunden nach dem Einblenden des Sendernamens im Display auf **CHANNEL +** oder **CHANNEL -** drücken, können Sie einen anderen Sender suchen.

## TP (Verkehrsfunk)

TP kennzeichnet Programme mit Verkehrsinformationen.

So können Sie einfach die neuesten Verkehrsinformationen abrufen, bevor Sie das Haus verlassen.

### TP-suche

Mit dieser Funktion können Sie RDS-Sender finden, die Verkehrsfunk übertragen (TP-Sender).

#### 1 Drücken Sie TUNER, um "TUNER" als Eingangsquelle auszuwählen.

#### 2 Drücken Sie SEARCH und wählen Sie "TP SEARCH" aus.

#### 3 Drücken Sie CHANNEL + oder CHANNEL -.

Die TP-Suche beginnt automatisch.

- Wenn bei dem oben aufgeführten Vorgang keine TP-Sender gefunden werden, werden alle Frequenzbänder durchsucht.
- Nach dem Anhalten der Suche wird der Name des Senders auf dem Display angezeigt.
- Wenn alle Frequenzen durchsucht wurden und kein weiterer TP-Sender gefunden wurde, wird "NO PROGRAMME" angezeigt.

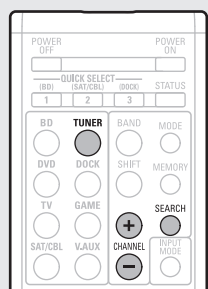

## RT (Radiotext)

Mit RT können RDS-Sender Textnachrichten senden, die auf dem Display erscheinen.

Wenn Radiotext-Daten empfangen werden, wird "RT" auf dem Display angezeigt.

#### 1 Drücken Sie TUNER, um "TUNER" als Eingangsquelle auszuwählen.

#### 2 Drücken Sie SEARCH und wählen Sie "RT" aus.

- Beim Empfang von RDS-Sendern werden die vom Sender übertragenen Textdaten angezeigt.
- Drücken Sie < >, um das Display auszuschalten.
- Wenn keine Textdaten übertragen werden, wird "NO TEXT DATA" angezeigt.



Wenn Sie innerhalb von 5 Sekunden nach dem Einblenden des Sendernamens im Display auf **CHANNEL +** oder **CHANNEL -** drücken, können Sie einen anderen Sender suchen.

# Auswahl eines Audiomodus (Surround-Modus)

Dieses Gerät kann Audioeingangssignale im Mehrkanal-Surround-Modus oder Stereo-Modus wiedergeben. Stellen Sie den Audiomodus entsprechend dem Wiedergabeinhalt (Kino, Musik, usw.) oder Ihrem Geschmack ein.

## Audiomodus

Audioeingangssignal	Wiedergabe	Audiomodus	
2-Kanal Mehrkanal	Surround	Standardwiedergabe (☞ Seite 23)	<p>Für den 2-Kanal-Signaleingang:</p> <ul style="list-style-type: none"> <li>Surround-Kanalsignale werden mit der Surround-Wiedergabe erzeugt und wiedergegeben.</li> </ul> <p>Für den Mehrkanal-Signaleingang:</p> <ul style="list-style-type: none"> <li>Das in der Quelle aufgenommene Surround-Signal wird als Surround-Wiedergabe wiedergegeben. (Der Klang wird entsprechend der in "Speaker Config." vorgenommenen Einstellungen für die Lautsprechergröße wiedergegeben (☞ Seite 7).)</li> <li>Surround-Back-Kanalsignale, die nicht in der Quelle aufgezeichnet sind, können erstellt werden.</li> </ul>
2-Kanal Mehrkanal	Surround	Mehrkanal-Stereowiedergabe (☞ Seite 25)	Modus für den Genuss von Stereo-Klang aus allen Lautsprechern.
2-Kanal Mehrkanal	Surround	Virtuelle Wiedergabe (☞ Seite 25)	Modus zum Genuss von Surround-Effekten, wenn nur Front-Lautsprecher oder Kopfhörer verwendet werden.
2-Kanal Mehrkanal	Stereo	Stereo-Wiedergabe (☞ Seite 25)	<ul style="list-style-type: none"> <li>Eingehende Mehrkanal-Signale werden auf 2-Kanal-Audio heruntergemischt und wiedergegeben.</li> <li>Es werden auch Subwoofer-Signale ausgegeben.</li> </ul>
2-Kanal Mehrkanal	Stereo Surround	Direkte Wiedergabe (☞ Seite 25)	<p>Der Klang des Quellmediums wird wie vorhanden wiedergegeben.</p> <ul style="list-style-type: none"> <li>Es werden keine Surround-Back-Signale erstellt.</li> <li>In diesem Modus können folgende Elemente nicht eingestellt werden.                             <ul style="list-style-type: none"> <li>Tone (☞ Seite 38)</li> <li>RESTORER (☞ Seite 38)</li> </ul> </li> </ul>



- Je nach Audioformat oder Kanalanzahl des Eingangssignals sind einige Audiomodi nicht verfügbar. Einzelheiten finden Sie unter "Arten von Eingangssignalen und die entsprechenden Surround-Modi" (☞ Seite 48).
- Um Ihren bevorzugten Klangmodus zu genießen, stellen Sie den Klangfeldeffekt über das Menü "Surround Parameter" (☞ Seite 36) ein.
- Für die Bedienung können die Tasten auf der Fernbedienung oder dem Gerät genutzt werden.

### [Bedienung über die Fernbedienung]

Durch Drücken von **SURROUND ◀** bzw. **SURROUND ▶** können Sie die Modi wie unten angezeigt umschalten.

### [Bedienung über das Gerät]

Durch Drücken von **SURROUND MODE ◀** bzw. **SURROUND MODE ▶** können Sie die Modi wie unten angezeigt umschalten.



\* Die Anzeige variiert je nach Audioformat oder Kanalanzahl der Eingangssignale.

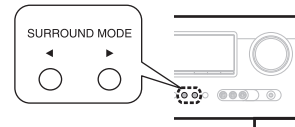
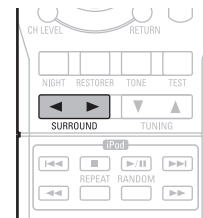

## Standardwiedergabe

### ☐ Surround-Wiedergabe von Zwei-Kanal-Quellen

**1** Quelle abspielen (☞ Seite 17 – 22).

**2** [Bedienung über die Fernbedienung]  
Drücken Sie **SURROUND ◀** oder **SURROUND ▶** um den Surround-Decoder für die Wiedergabe von Mehrkanalton auszuwählen.

Lesen Sie die Anzeige auf dem Display dieses Geräts und wählen Sie den Surround-Modus aus.

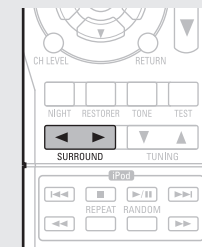

[Bedienung über das Gerät]  
Drücken Sie **STANDARD** um den Surround-Decoder für die Wiedergabe von Mehrkanalton auszuwählen.

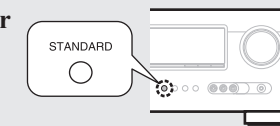

- Welcher Decoder für die Auswahl zur Verfügung steht, hängt von den Einstellungen unter "Speaker Config." ab (☞ Seite 7).

**DOLBY PLIIx** \* Dieser Modus dient der 7.1-Kanal Surround-Wiedergabe mit den Surround-Back-Lautsprechern.  
• Es wird "PLIIx Cinema", "PLIIx Music" oder "PLIIx Game" angezeigt.

**DOLBY PLII** Dieser Modus ist für die Surround-Wiedergabe im 5.1-Kanalverfahren vorgesehen. Wählen Sie diesen Modus, wenn kein hinterer Surround-Lautsprecher verwendet werden soll.  
• Es wird "PLII Cinema", "PLII Music", "PLII Game" oder "Pro Logic" angezeigt.

**DTS NEO:6** Dieser Modus dient der 7.1-Kanal oder 5.1-Kanal Surround-Wiedergabe mit den Surround-Back-Lautsprechern.  
• "DTS NEO:6 Cinema" oder "DTS NEO:6 Music" wird angezeigt.

\* Steht zur Verfügung, wenn "Speaker Config." – "S.B(Pre)" (☞ Seite 7) nicht auf "None" gestellt ist.

**3 Drücken Sie SURROUND PARAMETER und anschließend ENTER.**

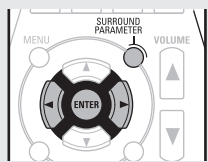

**4 Wählen Sie mit <|> den Modus je nach abzuspielendem Inhalt aus und drücken Sie dann ENTER.**

- Cinema** Dieser Modus ist für Filme geeignet.
  - Music** Dieser Modus ist für Musik geeignet. Es wird mehr Klang auf die Front-Lautsprecher gesendet als im Modus "Cinema".
  - Game** Dieser Modus ist für Spiele geeignet.
  - Pro Logic** \* Dieser Modus ist geeignet für die Wiedergabe von 2-Kanal-Quellen, die in Dolby Pro Logic aufgenommen wurden.
- \* Steht zur Verfügung, wenn "Speaker Config." – "S.B(Pre)" (☞ Seite 7) nicht auf "None" gestellt ist.

**5 Drücken Sie SURROUND PARAMETER.**  
Das Menü kehrt zur Normalanzeige zurück.

**Surround-Wiedergabe von Multikanalquellen (Dolby Digital, DTS, usw.)**

**1 Quelle abspielen** (☞ Seite 17 – 22).

**2 [Bedienung über die Fernbedienung] Drücken Sie SURROUND ◀ oder SURROUND ▶, um den Surround-Decoder für die Wiedergabe von Mehrkanalton auszuwählen.**

Lesen Sie die Anzeige auf dem Display dieses Geräts und wählen Sie den Surround-Modus aus.

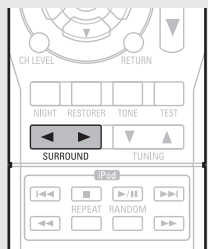

**[Bedienung über das Gerät] Drücken Sie STANDARD, um den Surround-Decoder für die Wiedergabe von Mehrkanalton auszuwählen.**



- Welcher Decoder für die Auswahl zur Verfügung steht, hängt vom Eingangssignal und den Einstellungen unter "Speaker Config." ab (☞ Seite 7).

**Zeigt den aktuell gespielten Surround-Modus an**

Eingangssignal	Surround-Modus	Display
DOLBY DIGITAL (außer 2-Kanal) / DOLBY DIGITAL EX	DOLBY DIGITAL	DOLBY DIGITAL
	DOLBY DIGITAL EX	DOLBY DIGITAL EX
	DOLBY DIGITAL + PLIIx CINEMA	DOLBY D + PLIIx C
	DOLBY DIGITAL + PLIIx MUSIC	DOLBY D + PLIIx M
DOLBY DIGITAL Plus	DOLBY DIGITAL Plus	DOLBY DIGITAL +
DOLBY TrueHD	DOLBY TrueHD	DOLBY TrueHD
DTS (5.1ch) / DTS-ES Discrete 6.1 / DTS-ES Matrix 6.1 / DTS 96/24	DTS SURROUND	DTS SURROUND
	DTS + PLIIx CINEMA	DTS + PLIIx C
	DTS + PLIIx MUSIC	DTS + PLIIx M
	DTS + NEO:6	DTS + NEO:6
	DTS ES MTRX6.1 *1	DTS ES MTRX6.1
	DTS ES DSCRT6.1 *2	DTS ES DSCRT6.1
DTS-HD	DTS 96/24 *3	DTS 96/24
	DTS-HD HI RES	DTS-HD HI RES
	DTS-HD MSTR	DTS-HD MSTR
PCM (Mehrkanal)	DTS Express	DTS Express
	MULTI CH IN	MULTI CH IN
	MULTI IN + PLIIx CINEMA	MULTI IN + PLIIx C
	MULTI IN + PLIIx MUSIC	MULTI IN + PLIIx M
	MULTI CH IN 7.1	MULTI CH IN 7.1

- \*1 Wird angezeigt, wenn das Eingangssignal "DTS-ES Matrix 6.1" ist und die Einstellung "AFDM" des Geräts (☞ Seite 37) aktiviert wurde.
- \*2 Wird beim Eingangssignal "DTS-ES Discrete 6.1" angezeigt.
- \*3 Wird beim Eingangssignal "DTS 96/24" angezeigt.

**[Anzeigen auf dem Bildschirm]**

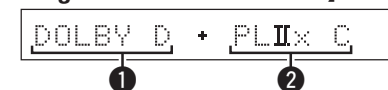

- 1 Zeigt einen Decoder an, der verwendet werden soll.
  - Ein DOLBY DIGITAL-Decoder wird als "DOLBY D" angezeigt.
  - Ein DOLBY DIGITAL Plus-Decoder wird als "DOLBY DIGITAL +" angezeigt.
- 2 Zeigt einen Decoder, der Klang erzeugt, der von den Surround-Back-Lautsprechern ausgegeben wird.



Zu einem Eingangssignal, das in jedem Surround-Modus wiedergegeben werden kann, siehe "Surround-Modi und Surround-Parameter" (☞ Seite 46).

## Mehrkanal-Stereowiedergabe

Modus für den Genuss von Stereo-Klang aus allen Lautsprechern.

**1** Quelle abspielen (☞ Seite 17–22).

**2** Drücken Sie **SURROUND** ◀ oder **SURROUND** ▶ und wählen Sie **“MULTI CH STEREO”** aus.

Die Mehrkanal-Stereowiedergabe beginnt.

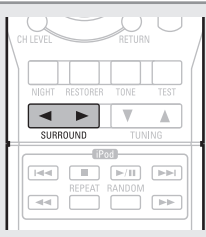

### HINWEIS

Bei den Eingangssignalen Dolby TrueHD, Dolby Digital Plus, DTS-HD oder DTS Express steht der Mehrkanal-Stereomodus nicht zur Verfügung.

## Virtuelle Wiedergabe

Modus für den Genuss von Stereo-Klang aus allen Lautsprechern.

**1** Quelle abspielen (☞ Seite 17–22).

**2** Drücken Sie **SURROUND** ◀ oder **SURROUND** ▶ und wählen Sie **“VIRTUAL”** aus.

Virtual playback begins.

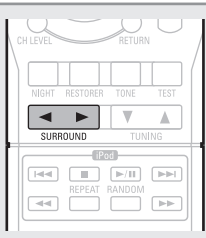

### HINWEIS

Bei den Eingangssignalen Dolby TrueHD, Dolby Digital Plus, DTS-HD oder DTS Express steht der virtuelle Modus nicht zur Verfügung.

## Stereo-Wiedergabe

Dieser Modus ist für die Stereo-Wiedergabe vorgesehen. Der Klang kann angepasst werden.

- Töne werden vom linken und vom rechten Front-Lautsprecher und vom Subwoofer ausgegeben.
- Eingehende Mehrkanal-Signale werden auf 2-Kanal-Audio heruntergemischt und wiedergegeben.

**1** Quelle abspielen (☞ Seite 17–22).

**2** Drücken Sie **SURROUND** ◀ oder **SURROUND** ▶ und wählen Sie **“STEREO”** aus.

Die Stereo-Wiedergabe startet.

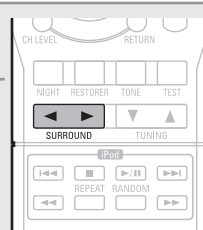

## Direkte Wiedergabe

Der Klang des Quellmediums wird wie vorhanden wiedergegeben.

- Es werden keine Surround-Back-Signale erstellt.
- In diesem Modus können folgende Elemente nicht eingestellt werden.
  - Tone (☞ Seite 38)
  - RESTORER (☞ Seite 38)

**1** Quelle abspielen (☞ Seite 17–22).

**2** Drücken Sie **SURROUND** ◀ oder **SURROUND** ▶ und wählen Sie **“DIRECT”** aus.

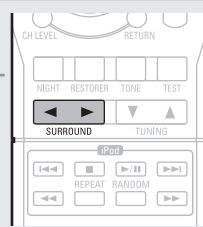

Die Direkte Wiedergabe startet.



## Anleitung für Fortgeschrittene

---

Mit den unten erläuterten Funktionen und Bedienschritten können Sie das volle Leistungspotenzial dieses Geräts ausschöpfen.

- Lautsprecherinstallation/-anschluss (Andere als 5.1-Kanal)  Seite 27
- Wiedergabe (Fortgeschrittene Bedienung)  Seite 29
- Detaillierte Einstellungen vornehmen  Seite 31



# Lautsprecherinstallation/-Anschluss (Andere als 5.1-Kanal)

In diesem Abschnitt werden die Verfahren zur Installation und zum Anschluss von anderen Lautsprechern als 5.1-Kanal-Lautsprechern beschrieben. Das Verfahren der Lautsprechereinstellung ist mit den Schritten in "Einfache Variante (Einfache Installationsanleitung)" (☞ Seite 3) identisch. Anweisungen zur Installation, zum Anschluss und zur Einrichtung von 5.1-Kanal-Lautsprechern werden in der "Einfache Variante (Einfache Installationsanleitung)" (☞ Seite 3).

## Lautsprechereinstellungen Schritt für Schritt

Installation

Anschluss (☞ Seite 28)

Lautsprecher einrichten (☞ Seite 6)

## Installation



Die Surround-Back-Lautsprecher müssen 60 bis 90 cm über Ohrhöhe positioniert werden.

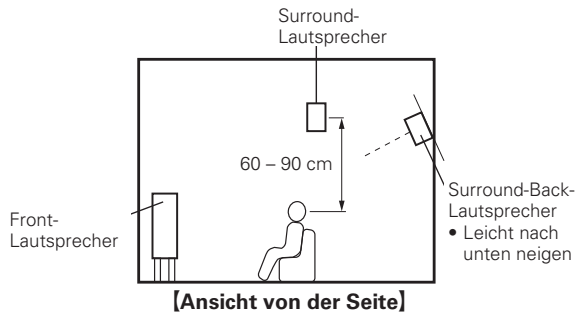

## 7.1-Kanal-Anordnung (Surround-Back-Lautsprecher)

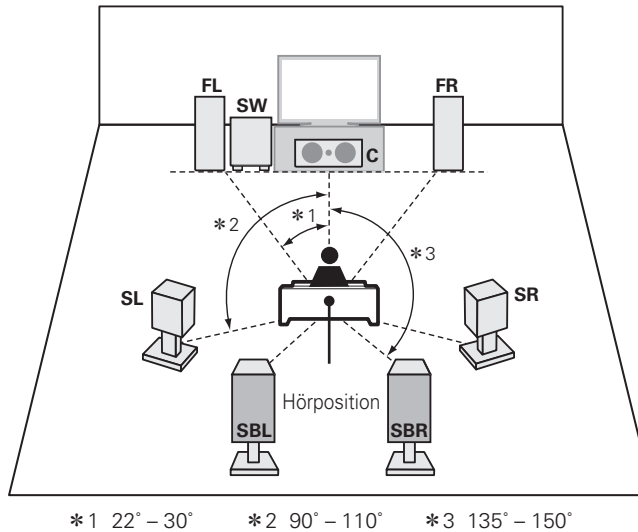

## 2.1-Kanal-Anordnung

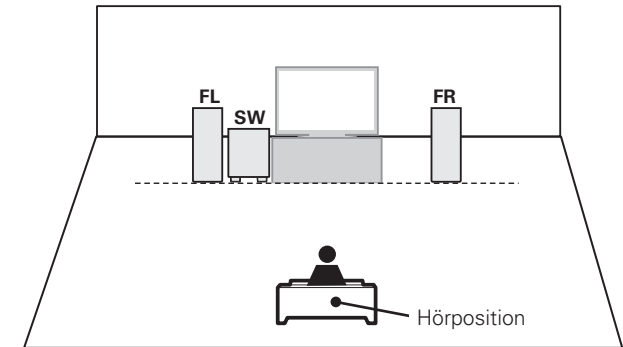

- |                                  |   |
|----------------------------------|---|
| <b>FL</b> Front-Lautsprecher (L) | <b>SL</b> Surround-Lautsprecher (L)       |
| <b>FR</b> Front-Lautsprecher (R) | <b>SR</b> Surround-Lautsprecher (R)       |
| <b>C</b> Center-Lautsprecher     | <b>SBL</b> Surround-Back-Lautsprecher (L) |
| <b>SW</b> Subwoofer              | <b>SBR</b> Surround-Back-Lautsprecher (R) |

# Anschluss

- Hinweise zum Anschluss von 5.1-Kanal-Lautsprechern finden Sie auf Seite 4.
- Hinweise zum Anschluss eines TV-Geräts finden Sie auf Seite 5.

## 7.1-Kanal-Anschluss (Fronthochtöner)

- Für diesen Anschluss ist ein Leistungsverstärker (separat erhältlich) erforderlich.

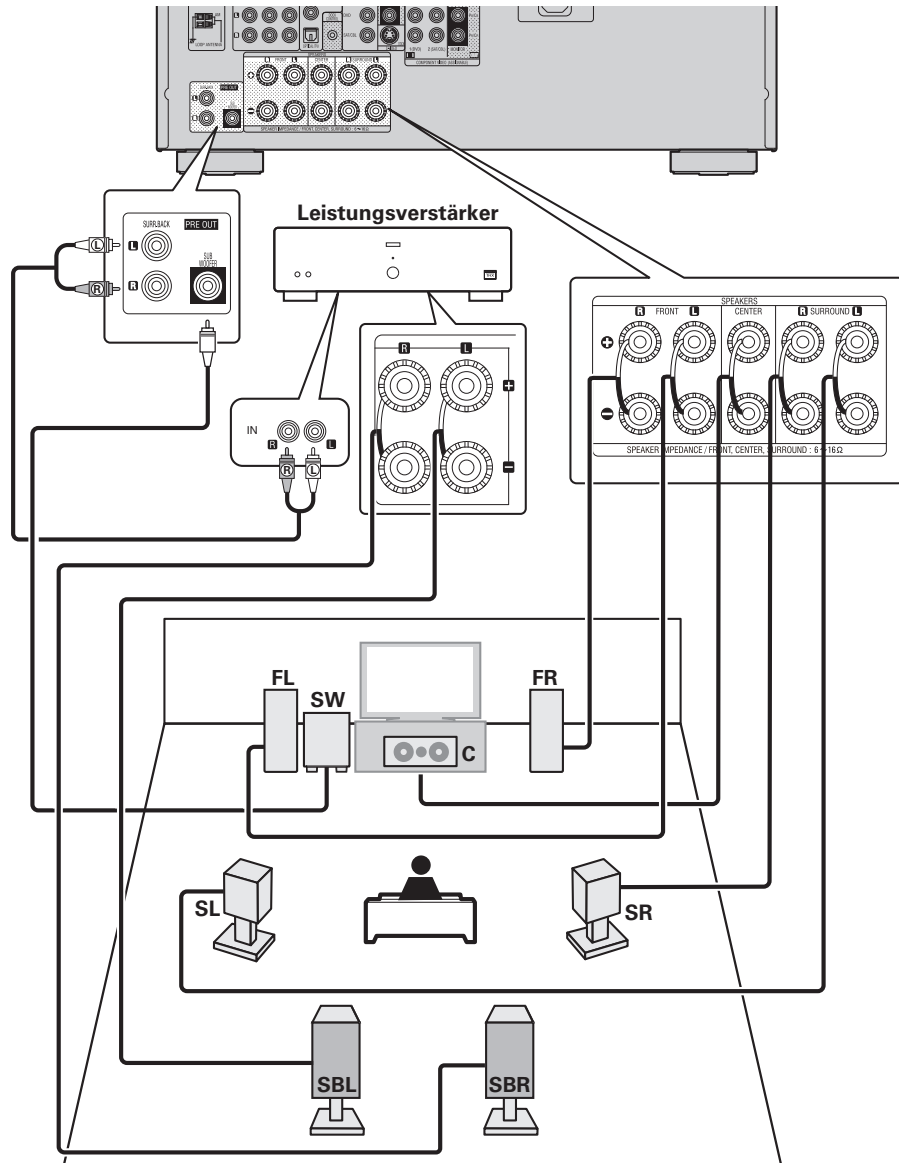

## 2.1-Kanal /2-Kanal -Anschluss

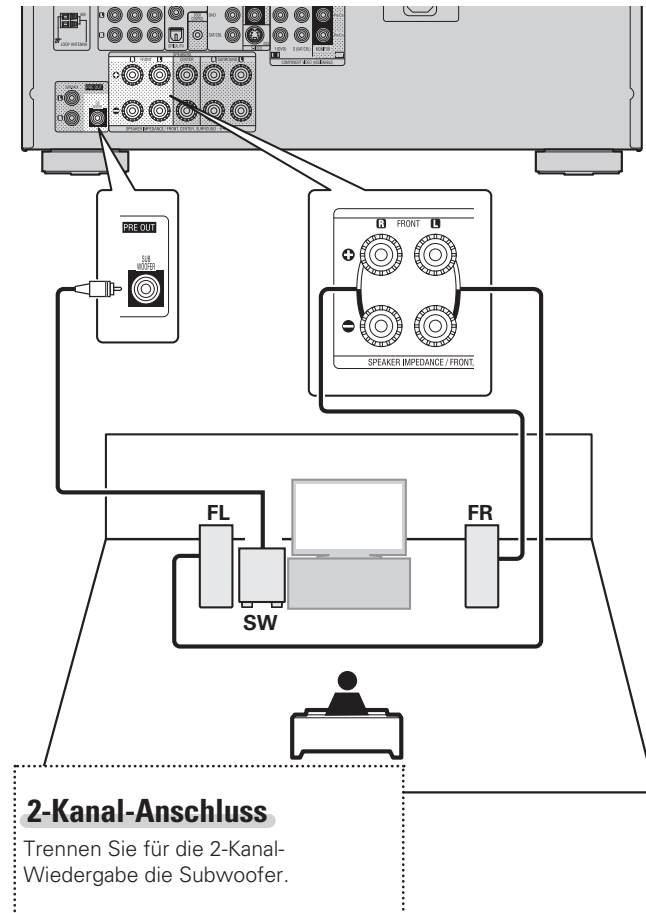

### 2-Kanal-Anschluss

Trennen Sie für die 2-Kanal-Wiedergabe die Subwoofer.

# Wiedergabe (Fortgeschrittene Bedienung)

Wiedergabe (Grundfunktionen) (☞ Seite 17)

Auswahl eines Audiomodus (Surround-Modus)  
(☞ Seite 23)

- ☐ Regeln der Lautsprecherlautstärke (☞ Seite 29)
- ☐ Funktion Sleep Timer (☞ Seite 30)
- ☐ Schnellwahl-Funktion (☞ Seite 30)
- ☐ Verschiedene Speicherfunktionen (☞ Seite 30)

## Praktische Funktionen

### Regeln der Lautsprecherlautstärke

Sie können den Kanalpegel entweder anhand der Wiedergabequelle oder nach eigenen Vorstellungen wie unten beschrieben einstellen.

#### ☐ Regeln der Lautstärke der verschiedenen Lautsprecher

##### 1 Drücken Sie CH LEVEL.

FL :4 0.0dB

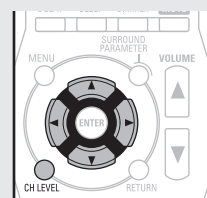

##### 2 Wählen Sie mit $\Delta$ / $\nabla$ den Lautsprecher aus.

Der Lautsprecher, für den die Einstellung vorgenommen werden kann, schaltet jedes Mal, wenn die Taste gedrückt wird, um.

##### 3 Stellen Sie die Lautstärke mit $\triangleleft$ / $\triangleright$ ein.

- Wenn ein Subwoofer angeschlossen ist, drücken Sie  $\triangleleft$ , wenn er auf "-12 dB" steht. Die Einstellung wird dann auf "OFF" gestellt.



- Wird etwa 5 Sekunden lang keine Taste betätigt, kehrt das Display zur Normalanzeige zurück.  
Nach der Registrierung kehrt das Display zur Normalanzeige zurück.
- Wenn eine Kopfhörerbuchse eingesteckt wird, können die Kopfhörer-Kanalpegel angepasst werden.

#### ☐ Regeln der Lautstärke von Lautsprechergruppen (Fader-Funktion)

Über diese Funktion können Sie mit einem Mal die Lautstärke der Vorderseite (Front-Lautsprecher/Fronthochtöner/Center-Lautsprecher) oder Rückseite (Surround-Lautsprecher/Surround-Back-Lautsprecher) einstellen (ausblenden).

##### 1 Drücken Sie CH LEVEL.

FL :4 0.0dB

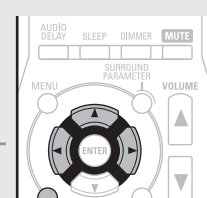

##### 2 Drücken Sie $\Delta$ .

Front4:Rear

##### 3 Stellen Sie mit $\triangleleft$ / $\triangleright$ die Lautstärke der Lautsprecher ein.

( $\triangleleft$  : Vorderseite,  $\triangleright$  : Rückseite)



- Wird etwa 5 Sekunden lang keine Taste betätigt, kehrt das Display zur Normalanzeige zurück.  
Nach der Registrierung kehrt das Display zur Normalanzeige zurück.
- Der Subwoofer ist von der Fader-Funktion nicht betroffen.
- Der Fader kann so lange eingestellt werden, bis die Lautstärke des leisesten Lautspechters -12 dB beträgt.

## Funktion Sleep Timer

Sobald das eingestellte Intervall verstrichen ist, schaltet das Gerät automatisch auf Standby um.

Dies ist besonders angenehm, wenn man eine Quelle zum Einschlafen abspielt.

**Drücken Sie SLEEP und lassen Sie sich die Zeit anzeigen, die Sie einstellen möchten.**

Die "SLEEP" Anzeige auf dem Display leuchtet.

- Jedes Mal wenn **SLEEP** gedrückt wird, verändert sich die Zeit, wie weiter unten gezeigt.

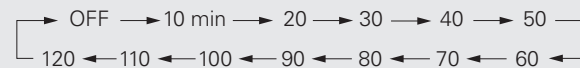

### Sleep Timer löschen

Drücken Sie **SLEEP**, um "OFF" einzustellen.

Die "SLEEP" Anzeige auf dem Display erlischt.



- Wird etwa 5 Sekunden lang keine Taste betätigt, kehrt das Display zur Normalanzeige zurück.  
Nach der Registrierung kehrt das Display zur Normalanzeige zurück.
- Der Schlafzeitschalter wird gelöscht, wenn der Betrieb dieses Gerätes auf Standby gestellt oder ausgeschaltet wird.

## Schnellwahl-Funktion

Alle Einstellungen unter Schritt 1 können zusammen gespeichert werden. Durch Speichern häufig verwendeter Einstellungen haben Sie einen schnellen Zugriff und können eine Wiedergabeumgebung genießen, die stets die selbe ist.

### Einstellungen speichern

#### 1 Fügen Sie die Elemente weiter unten zu den Einstellungen hinzu, die Sie speichern möchten.

- Eingangsquelle (☞ Seite 17)
- Lautstärke (☞ Seite 17)
- Surround-Modus (☞ Seite 23)
- Video Select (☞ Seite 34)

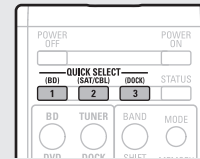

#### 2 Halten Sie die gewünschte QUICK SELECT solange gedrückt, bis das Display "Memory" anzeigt.

Die aktuellen Einstellungen werden gespeichert.

#### [Schnellwahl-Standardereinstellungen]

	Eingangsquelle	Lautstärke
<b>QUICK SELECT 1</b>	BD	-40 dB
<b>QUICK SELECT 2</b>	SAT/CBL	-40 dB
<b>QUICK SELECT 3</b>	DOCK	-40 dB

### Einstellungen aufrufen

**Drücken Sie auf QUICK SELECT bei den Einstellungen, die Sie speichern möchten.**

Die **Q1**, **Q2** oder **Q3** Anzeige auf dem Display leuchtet.

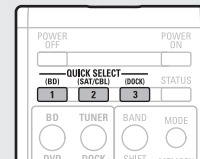

Diese Funktion ist auch durch Drücken von **QUICK SELECT** auf dem Gerät möglich.

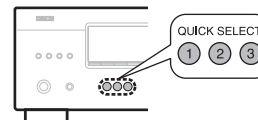

## Verschiedene Speicherfunktionen

### ☐ Persönliche Speicher-Plus-Funktion

Über diese Funktion werden die für die einzelnen Eingangsquellen zuletzt gewählten Einstellungen (Eingangsmodus, Surround-Modus, HDMI-Ausgangsmodus, Audio Delay usw.) verwendet.



Die Surround-Parameter, Klangeinstellungen und Lautstärken der verschiedenen Lautsprecher werden für die jeweiligen Surround-Modi gespeichert.

### ☐ Speicher der letzten Funktion



Mit dieser Funktion werden die Einstellungen gespeichert, die verwendet wurden, bevor das Gerät in den Bereitschaftsmodus geschaltet wurde.

Wenn das Gerät wieder eingeschaltet wird, werden diese Einstellungen wiederhergestellt.

# Detaillierte Einstellungen vornehmen

## Menüplan

Hinweise zur Menübedienung finden Sie auf der nächsten Seite.

Einstellungspunkte		Ziffern	Einzelne Punkte	Beschreibung	Seite
1	<b>Speaker Setup</b>  <p>Sobald diese Elemente eingestellt sind, brauchen sie nicht mehr geändert werden, bis das Lautsprecher-Layout oder die angeschlossenen Lautsprecher geändert werden.</p>	1-1	<b>Speaker Config.</b>	Hier können Sie die Lautsprecherkonfiguration und die Größe auswählen (Basswiedergabefähigkeit).	7
		1-2	<b>Bass Setting</b>	Einstellungen für die Wiedergabe per Subwoofer sowie im LFE Tonbereich.	8
		1-3	<b>Distance</b>	Hier können Sie die Entfernung zwischen Hörposition und Lautsprechern einstellen. Messen Sie, bevor Sie die Einstellungen vornehmen, den Abstand von der Hörposition zu den verschiedenen Lautsprechern.	8
		1-4	<b>Channel Level</b>	Stellen Sie die Lautstärke für jeden einzelnen Kanal ein.	9
		1-5	<b>Crossover Freq.</b>	Stellen Sie die maximale Frequenz der Bass-Signalausgabe von jedem Kanal zum Subwoofer ein. Passen Sie die Einstellung der Bass-Resonanz Ihrer verwendeten Lautsprecher an.	9
2	<b>Input Setup</b>  <p>Je nach gewählter Eingangsquelle unterscheiden sich die Punkte im Menü "Input Setup".</p>	2-1	<b>Input Assign</b>	Ändert die Vorgaben für die Eingabeverbinding.	33
		2-2	<b>Auto Preset</b>	Hier starten Sie die automatische Senderspeicherung.	34
		2-3	<b>Preset Skip</b>	Legt die gespeicherten Sender fest, die beim Einstellen der Sender nicht angezeigt werden sollen.	34
		2-4	<b>Video Select</b>	Legt Videoeinstellungen fest.	34
		2-5	<b>Input Mode</b>	Stellt den Audio-Eingabemodus und den Decode-Modus ein.	34
		2-6	<b>Source Level</b>	Regeln Sie das Wiedergabenniveau für die Audioeingabe.	35
		2-7	<b>Playback Mode</b>	Nehmen Sie Einstellungen für die iPod-Wiedergabe vor.	35
3	<b>Option Setup</b>	3-1	<b>Volume Control</b>	Stellt die Lautstärke ein.	35
		3-2	<b>Other Setup</b>	Hier können Sie verschiedene andere Einstellungen vornehmen.	36
A-1	<b>Surround Parameter</b>			Hier können Sie die Surround-Parameter einstellen.	36
A-2	<b>Tone</b>			Hier können Sie den Klang regeln.	38
A-3	<b>NIGHT MODE</b>			Optimierte Einstellung für den Musikgenuss am späten Abend. Dynamik-Kompression ein- und ausschalten.	38
A-4	<b>RESTORER</b>			Dekomprimieren Sie die komprimierten Quellen und geben Sie Bässe für einen volleren Sound hinzu.	38
A-5	<b>Audio Delay</b>			Kompensieren Sie das inkorrekte Timing von Video und Audio.	38

## Beispiele des Front-Displays

Im Folgenden werden typische Beispiele der Anzeigen im Display-Fenster des Produkts beschrieben.

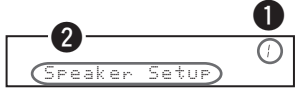
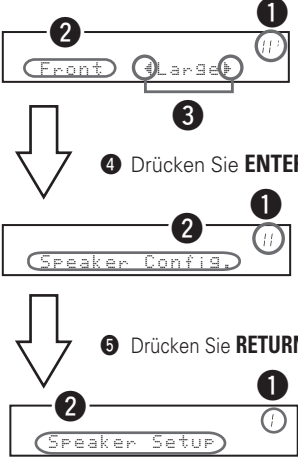
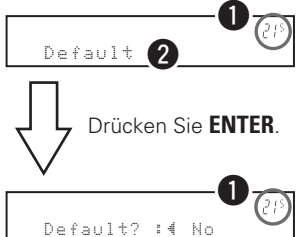
	Anzeige auf der Vorderseite	Beschreibung
<b>Anzeige Top-Menü</b>		<ol style="list-style-type: none"> <li>1 Die Nummer des aktuell ausgewählten Einstellungsmenüs wird angezeigt.</li> <li>2 Der aktuell ausgewählte Punkt wird auf dem Display anzeigen. Verwenden Sie <math>\Delta</math> <math>\nabla</math>, um zu dem gewünschten Element zu gelangen.</li> </ol>
<b>Wird angezeigt, wenn die Einstellungen geändert werden</b>		<ol style="list-style-type: none"> <li>1 Die Nummer des aktuell ausgewählten Einstellungsmenüs wird angezeigt.</li> <li>2 Verwenden Sie <math>\Delta</math> <math>\nabla</math>, um zu dem gewünschten Element zu gelangen.</li> <li>3 <math>\blacktriangleleft</math> <math>\blacktriangleright</math> wird an den Seiten der Elemente angezeigt, deren Einstellungen geändert werden können. Verwenden Sie <math>\blacktriangleleft</math> <math>\blacktriangleright</math>, um die gewünschten Einstellungen vorzunehmen.</li> <li>4 Drücken Sie <b>ENTER</b>, um den Modus einzustellen, in dem die Einstellung gemacht werden kann.</li> <li>5 Drücken Sie <b>RETURN</b>, um zum vorherigen Menü zurückzukehren.</li> </ol>
<b>Wird bei der Neueinstellung angezeigt</b>		<ol style="list-style-type: none"> <li>1 Die Nummer des derzeit ausgewählten Einstellungsmenüs wird angezeigt.</li> <li>2 Drücken Sie <math>\nabla</math>, um "Default" auszuwählen und drücken Sie dann <b>ENTER</b> für die Einstellung.</li> </ol>

# Eingangs-Setup (Input Setup)

Einstellungen, die die Wiedergabe verschiedener Eingangsquellen betreffen.

- Zur Nutzung des Geräts brauchen Sie die Einstellungen nicht zu ändern. Sie können die Einstellungen bei Bedarf vornehmen.

## Menübedienung

- 1 Drücken Sie MENU.**  
Auf dem Display dieses Geräts wird das Menü angezeigt.
- 2 Wählen Sie mit  $\Delta$ / $\nabla$  "Input Setup" aus und drücken Sie dann ENTER.**
- 3 Wählen Sie mit  $\Delta$ / $\nabla$  das einzustellende oder zu verwendende Menü aus und drücken Sie dann ENTER.**
- 4 Registrieren Sie mit  $\Delta$ / $\nabla$  die Einstellungen bzw. ändern Sie die Einstellungen mit  $\triangleleft$ / $\triangleright$ .**
  - Mit **RETURN** kehren Sie zur vorhergehenden Option zurück.
  - Um das Menü zu verlassen, drücken Sie während der Anzeige des Menüs auf **MENU**.  
Das Menü kehrt zur Normalanzeige zurück.

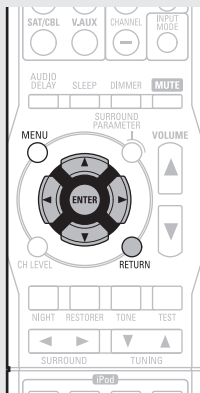

## Elemente, die mit dem Verfahren "Input Setup" eingestellt werden

- Input Assign** (👉 Seite 33)
- Auto Preset** (👉 Seite 34)
- Preset Skip** (👉 Seite 34)
- Video Select** (👉 Seite 34)
- Input Mode** (👉 Seite 34)
- Source Level** (👉 Seite 35)
- Playback Mode** (👉 Seite 35)

## Wichtige Information

### ☐ Anmerkungen zur Anzeige von Eingangsquellen

Die konfigurierbaren Eingangsquellen werden in diesem Abschnitt folgendermaßen dargestellt.



## Input Assign

Standard-Einstellungen sind unterstrichen.

### Eingangszuordnungs-Menübetrieb

- 1 Wählen Sie mit  $\Delta$ / $\nabla$  das einzustellende Menü aus.**
- 2 Wählen Sie mit  $\triangleleft$ / $\triangleright$  den Eingabeanschluss aus, der zugewiesen werden soll.**
- 3 Drücken Sie ENTER, um die Einstellung aufzurufen.**

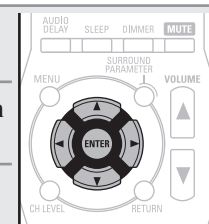

### HINWEIS

Wenn die gesamte Zuweisung für "Digital" der TV-Quelle auf "None" gesetzt ist, kann die TV-Quelle nicht über die Auswahl der Eingabequelle festgelegt werden.

Einstellungspunkte	Einstellungsangaben																																					
<b>Opt (Optical)</b> Stellen Sie hier die Änderung der optischen (digitalen) Eingabeanschlüsse ein, die den Eingabequellen zugeordnet sind.	<b>OFF</b> : Einstellen, wenn kein optischer Eingabeanschluss verwendet werden soll. • Beim Kauf sind die Einstellungen der unterschiedlichen Eingabequellen wie unten angegeben.																																					
<table border="1"> <tr> <td>BD</td><td>DVD</td><td>TV</td><td>SAT/CBL</td><td>GAME</td><td>V.AUX</td><td>DOCK</td> </tr> <tr> <td colspan="2">SAT/CBL</td><td colspan="2">GAME</td><td colspan="3"></td> </tr> <tr> <td colspan="2">V.AUX</td><td colspan="2">DOCK</td><td colspan="3"></td> </tr> </table>	BD	DVD	TV	SAT/CBL	GAME	V.AUX	DOCK	SAT/CBL		GAME					V.AUX		DOCK					<table border="1"> <tr> <th>Eingangsquelle</th> <th>BD</th> <th>DVD</th> <th>TV</th> <th>SAT/CBL</th> <th>GAME</th> <th>V.AUX</th> <th>DOCK</th> </tr> <tr> <td>Standard-Einstellung</td> <td>-</td> <td>-</td> <td>Opt</td> <td>-</td> <td>-</td> <td>-</td> <td>-</td> </tr> </table>	Eingangsquelle	BD	DVD	TV	SAT/CBL	GAME	V.AUX	DOCK	Standard-Einstellung	-	-	Opt	-	-	-	-
BD	DVD	TV	SAT/CBL	GAME	V.AUX	DOCK																																
SAT/CBL		GAME																																				
V.AUX		DOCK																																				
Eingangsquelle	BD	DVD	TV	SAT/CBL	GAME	V.AUX	DOCK																															
Standard-Einstellung	-	-	Opt	-	-	-	-																															
<b>Coax (Coaxial)</b> Stellen Sie hier die Änderung der koaxialen (digitalen) Eingabeanschlüsse ein, die den Eingabequellen zugeordnet sind.	<b>OFF</b> : Einstellen, wenn kein koaxialer Eingabeanschluss verwendet werden soll. • Beim Kauf sind die Einstellungen der unterschiedlichen Eingabequellen wie unten angegeben.																																					
<table border="1"> <tr> <td>BD</td><td>DVD</td><td>TV</td><td>SAT/CBL</td><td>GAME</td><td>V.AUX</td><td>DOCK</td> </tr> <tr> <td colspan="2">SAT/CBL</td><td colspan="2">GAME</td><td colspan="3"></td> </tr> <tr> <td colspan="2">V.AUX</td><td colspan="2">DOCK</td><td colspan="3"></td> </tr> </table>	BD	DVD	TV	SAT/CBL	GAME	V.AUX	DOCK	SAT/CBL		GAME					V.AUX		DOCK					<table border="1"> <tr> <th>Eingangsquelle</th> <th>BD</th> <th>DVD</th> <th>TV</th> <th>SAT/CBL</th> <th>GAME</th> <th>V.AUX</th> <th>DOCK</th> </tr> <tr> <td>Standard-Einstellung</td> <td>-</td> <td>-</td> <td>-</td> <td>Coax</td> <td>-</td> <td>-</td> <td>-</td> </tr> </table>	Eingangsquelle	BD	DVD	TV	SAT/CBL	GAME	V.AUX	DOCK	Standard-Einstellung	-	-	-	Coax	-	-	-
BD	DVD	TV	SAT/CBL	GAME	V.AUX	DOCK																																
SAT/CBL		GAME																																				
V.AUX		DOCK																																				
Eingangsquelle	BD	DVD	TV	SAT/CBL	GAME	V.AUX	DOCK																															
Standard-Einstellung	-	-	-	Coax	-	-	-																															



Einstellungspunkte	Einstellungsangaben																									
<b>Component</b> Stellen Sie hier die Änderung der Komponentenvideo-Eingangsanschlüsse ein, die den Eingangsquellen zugeordnet sind.	<b>Comp1/Comp2</b> (Komponenten-Video) <b>OFF</b> : Einstellen, wenn keine Komponentenvideo-Eingangsanschlüsse verwendet werden sollen.																									
<table border="1"> <tr> <td>BD</td> <td>DVD</td> <td>TV</td> </tr> <tr> <td>SAT/CBL</td> <td>GAME</td> <td></td> </tr> <tr> <td>V.AUX</td> <td>DOCK</td> <td></td> </tr> </table>	BD	DVD	TV	SAT/CBL	GAME		V.AUX	DOCK		<ul style="list-style-type: none"> <li>Beim Kauf sind die Einstellungen der unterschiedlichen Eingabequellen wie unten angegeben.</li> </ul> <table border="1"> <tr> <th>Eingangsquelle</th> <th>BD</th> <th>DVD</th> <th>TV</th> <th>SAT/CBL</th> <th>GAME</th> <th>V.AUX</th> <th>DOCK</th> </tr> <tr> <td>Standard-Einstellung</td> <td>-</td> <td>Comp1</td> <td>-</td> <td>Comp2</td> <td>-</td> <td>-</td> <td>-</td> </tr> </table>	Eingangsquelle	BD	DVD	TV	SAT/CBL	GAME	V.AUX	DOCK	Standard-Einstellung	-	Comp1	-	Comp2	-	-	-
BD	DVD	TV																								
SAT/CBL	GAME																									
V.AUX	DOCK																									
Eingangsquelle	BD	DVD	TV	SAT/CBL	GAME	V.AUX	DOCK																			
Standard-Einstellung	-	Comp1	-	Comp2	-	-	-																			
<b>Default</b> Die Einstellungen "Input Assign" werden auf die Standardeinstellungen zurückgesetzt.	<ul style="list-style-type: none"> <li>Auch wenn der Eingangsquelle "Dock" ein Komponenteneingangsanschluss zugeordnet ist, wird "Dock" auch verwendet, wenn ein Steuerungsdock für iPod angeschlossen wird.</li> </ul> <p><b>Yes</b> : Auf Standardeinstellung zurücksetzen.  <b>No</b> : Nicht auf Standardeinstellung zurücksetzen.</p> <ul style="list-style-type: none"> <li>Wenn Sie "Default" auswählen und dann <b>ENTER</b> drücken, wird die Meldung "Default?"-angezeigt. Wählen Sie entweder "Yes" oder "No", und drücken Sie <b>ENTER</b>.</li> </ul>																									

## Auto Preset

Die automatische Sendervoreinstellung dient zum Einprogrammieren von Radiosendern.

Einstellungspunkte	Einstellungsangaben	
<b>Start</b> Automatische Senderspeicherung starten.	Drücken Sie <b>ENTER</b> , um "Auto Preset" zu starten.	
<table border="1"> <tr> <td>TUNER</td> </tr> </table>	TUNER	<ul style="list-style-type: none"> <li>Drücken Sie <b>RETURN</b> oder <b>MENU</b> um ohne "Auto Preset" zum Einstellungsmenü zurückzukehren.</li> <li>Wenn ein UKW-Sender nicht automatisch voreingestellt werden kann, stellen Sie den gewünschten Sender von Hand ein und speichern Sie ihn.</li> </ul>
TUNER		

## Preset Skip

Standard-Einstellungen sind unterstrichen.

Legen Sie den voreingestellten Speicherblock (von A bis G) fest, der nicht angezeigt werden soll.

Einstellungspunkte	Einstellungsangaben	
<b>Block A – Block G</b> Wählen Sie unter den voreingestellten Blöcken (von A bis G) einen Block aus, der übersprungen werden soll.	<p><u>ON</u> : Den ausgewählten voreingestellten Speicherblock anzeigen.  <u>Skip</u> : Den ausgewählten voreingestellten Speicherblock nicht anzeigen.</p>	
<table border="1"> <tr> <td>TUNER</td> </tr> </table>	TUNER	
TUNER		

## Video Select

Standard-Einstellungen sind unterstrichen.

Sprache für Disc-Dialoge, Untertitel und Menüs einstellen.

Einstellungspunkte	Einstellungsangaben
<b>Video Select</b> Das Video einer anderen Eingangsquelle wird zusammen mit der Audiowiedergabe wiedergegeben.	<p><b>Source</b> : Spielen Sie das Bild und den Sound der Eingangsquelle ab.  <b>DVD / SAT/CBL / V.AUX / DOCK</b> : Wählen Sie die Video-Eingangsquelle aus. Dies kann für individuelle Eingabequellen eingestellt werden.</p> <p><b>HINWEIS</b></p> <ul style="list-style-type: none"> <li>Es können keine HDMI-Eingangssignale ausgewählt werden.</li> </ul>

## Input Mode

Standard-Einstellungen sind unterstrichen.

Die zur Auswahl stehenden Eingangsmodi hängen von der jeweils gewählten Eingangsquelle ab.

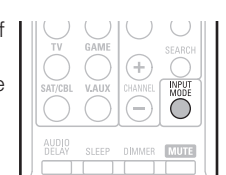
Einstellungspunkte	Einstellungsangaben
<b>Input</b> Stellen Sie die Audio-Eingabemodi für die unterschiedlichen Eingabequellen ein.	<p><b>Auto</b> : Eingang automatisch erkennen und wiedergeben.  <b>HDMI</b> : Nur Signale vom HDMI-Eingang wiedergeben.  <b>Digital</b> : Nur Signale vom Digital-Eingang wiedergeben. (OPTICAL/COAXIAL).  <b>Analog</b> : Nur Signale vom analogen Eingang wiedergeben.</p> <ul style="list-style-type: none"> <li>Bei der Eingabequelle "BD", "GAME" oder "DOCK" kann "Digital" ausgewählt werden, indem "Input Assign" (Seite 33) der Einstellung "Opt" oder "Coax" zugeordnet wird (die auswählbaren Optionen variieren je nach Eingabequelle).</li> <li>Bei der Eingabequelle "TU" ist die Einstellung fest auf "Digital" gesetzt.</li> <li>Wenn die Eingangsquelle auf "BD", "TV" oder "Game" eingestellt ist, kann sie nicht auf "Analog" gesetzt werden.</li> <li>Wenn ein digitales Signal ordnungsgemäß eingespeist wird, leuchtet die Anzeige <b>DIG.</b> auf dem Display. Wenn die Anzeige <b>DIG.</b> nicht leuchtet, überprüfen Sie die Zuweisung der digitalen Eingänge und die Verbindungen.</li> <li>Für die Bedienvorgänge können die Tasten auf der Fernbedienung genutzt werden. Mit jedem Drücken von <b>INPUT MODE</b> wird die Einstellung wie unten dargestellt geändert.</li> </ul>
	
	<p>Auto → HDMI → Digital → Analog</p>





## Eingangs-Setup (Input Setup)

Einstellungspunkte	Einstellungsangaben									
<b>Decode</b> Stellen Sie den Erkennungsmodus für die Eingangsquelle ein. <table border="1" style="margin-top: 10px;"> <tr> <td>BD</td> <td>DVD</td> <td>TV</td> </tr> <tr> <td>SAT/CBL</td> <td>DOCK</td> <td></td> </tr> <tr> <td>GAME</td> <td>V.AUX</td> <td></td> </tr> </table>	BD	DVD	TV	SAT/CBL	DOCK		GAME	V.AUX		<b>Auto</b> : Eingangssignal-Typ automatisch erkennen und wiedergeben. <b>PCM</b> : Nur PCM-Eingangssignale dekodieren und wiedergeben. <b>DTS</b> : Nur DTS-Eingangssignale dekodieren und wiedergeben. <p> • Diese Option kann für Eingabequellen eingestellt werden, denen "OPT" oder "COAX" über "Input Assign" (Seite 33) zugewiesen wird.</p> <p>• Dieses Element kann für HDMI-Eingabequellen (BD, DVD, SAT/CBL oder GAME) festgelegt werden.</p> <p>• Normalerweise ist dieser Modus auf "Auto" gestellt. Stellen Sie "PCM" und "DTS" nur ein, wenn die entsprechenden Signale wiedergegeben werden.</p>
BD	DVD	TV								
SAT/CBL	DOCK									
GAME	V.AUX									

## Source Level

**Standard-Einstellungen sind unterstrichen.**

- Mit dieser Funktion wird der Wiedergabepegel für die analoge Audioeingabe korrigiert.
- Nehmen Sie diese Einstellung vor, wenn es Unterschiede in den Eingabelautstärkepegeln bei den verschiedenen Quellen gibt.

## Einstellungsangaben

**-12dB – +12dB (0dB)**

-  Der analoge Eingangspegel und der digitale Eingangspegel können unabhängig voneinander, für die Eingangsquellen, denen ein "OPT" oder ein "COAX" als "Input Assign" (Seite 33) zugewiesen wird, angepasst werden.

## Playback Mode

Diese Option kann für die "DOCK"-Eingangsquellen eingestellt werden.

Einstellungspunkte	Einstellungsangaben
<b>Repeat</b> Hier nehmen Sie Einstellungen für den Wiederholungsmodus vor.	<b>All</b> : Alle Dateien werden wiederholt. <b>One</b> : Eine Datei wird wiederholt. <b>OFF</b> : Wiederholungs-Modus ausschalten.
<b>Shuffle</b> Hier nehmen Sie Einstellungen für die Zufallswiedergabe vor.	<input type="checkbox"/> <b>Wenn das DENON-Steuerungsdock für den iPod ASD-11R angeschlossen ist</b> <b>Songs</b> : All Dateien werden im Zufallswiedergabe-Modus wiedergegeben. <b>Albums</b> : Dateien im Album werden im Zufallswiedergabe-Modus wiedergegeben. <b>OFF</b> : Der Zufallswiedergabe-Modus wird deaktiviert. <input type="checkbox"/> <b>Wenn das DENON-Steuerungsdock für den iPod ASD-3N, ASD-3W, ASD-51N oder ASD-51W angeschlossen ist</b> <b>ON</b> : Der Zufallswiedergabe-Modus wird aktiviert. <b>OFF</b> : Der Zufallswiedergabe-Modus wird deaktiviert.



## Optionen (Option Setup)

Sie können verschiedene Optionseinstellungen vornehmen.

## Volume Control

**Standard-Einstellungen sind unterstrichen.**

Stellt die Lautstärke ein.

Einstellungspunkte	Einstellungsangaben
<b>Disp. (Volume Display)</b> Art der Lautstärkeanzeige festlegen.	<b>Relative</b> : Anzeige von –dB (Min) im Bereich von –80,5 dB – 18 dB. <b>Absolute</b> : Anzeige im Bereich von 0 (Min) – 99. <p> Die "Volume Display"-Einstellung wird auch auf die "Volume Limit"- und "Power On Level"-Anzeigemethode angewandt.</p>
<b>Limit (Volume Limit)</b> Maximale Lautstärke festlegen.	<b>OFF</b> : Keine maximale Lautstärke festlegen. <b>-20dB (61) / -10dB (71) / 0dB (81)</b> <p> Ist "Disp." auf "Absolute" gesetzt, wird der Wert in ( ) angezeigt.</p>
<b>P.On (Power On Level)</b> Legen Sie die Lautstärke fest, die beim Einschalten automatisch eingestellt wird.	<b>Last</b> : Gespeicherte Lautstärke der letzten Session wird wiederhergestellt. <b>---</b> ( <b>0</b> ) : Nach dem Einschalten wird immer stummgeschaltet. <b>-80dB – +18dB (1 – 99)</b> : Die Lautstärke wird an den eingestellten Pegel angepasst.
<b>Mute (Mute Level)</b> Legen Sie den Pegel fest, der im Stummschaltmodus eingestellt wird.	<b>Full</b> : Der Ton wird vollständig abgeschaltet. <b>-40dB</b> : Die aktuelle Lautst. wird um 40 dB gesenkt. <b>-20dB</b> : Die aktuelle Lautst. wird um 20 dB gesenkt.



## Other Setup

Standard-Einstellungen sind unterstrichen.

Diverse Einstellungen.

Einstellungspunkte	Einstellungsangaben
<b>Audio Out</b> Wählen Sie das HDMI-Audio-Ausgabegerät.	<b>Amp</b> : Wiedergabe durch Lautsprecher, die an dem Receiver angeschlossen sind. <b>TV</b> : Wiedergabe durch TV, die an dem Receiver angeschlossen sind. Ist "TV" ausgewählt, wird nur ein HDMI-Audiosignal über das Fernsehgerät ausgegeben.
<b>Auto Surr. (Auto Surround Mode)</b> Hier können Sie für jeden Eingangssignaltyp die Surround-Modus-Einstellungen speichern.	<b>ON</b> : Die Einstellungen werden automatisch mit dem zuletzt verwendeten Surround-Modus abgespielt. <b>OFF</b> : Einstellungen werden nicht gespeichert, Surround-Modus ändert sich nicht mit Signal. Mit der Funktion Auto-Surround-Modus können Sie den Surround-Modus, der zuletzt zur Wiedergabe der vier verschiedenen Eingangssignale verwendet wurde, speichern. ① Analoge und PCM 2-Kanal-Signale ② Dolby Digital- und DTS 2-Kanal-Signale ③ Dolby Digital- und DTS-Mehrkanalsignale ④ LPCM-Mehrkanal-Signale
<b>Display</b> Displayhelligkeit dieses Geräts einstellen.	<b>Bright</b> : Normale Anzegehelligkeit. <b>Dim</b> : Reduzierte Anzegehelligkeit. <b>Dark</b> : Sehr geringe Anzegehelligkeit. <b>OFF</b> : OSD-Menü nicht anzeigen. Für die Bedienung können die Tasten auf dem Gerät genutzt werden. Mit jedem Drücken von <b>DIMMER</b> wird die Einstellung wie unten dargestellt geändert.
<b>Setup Lock</b> Hier können Sie die Setup-Einstellungen vor ungewollten Änderungen schützen.	<b>ON</b> : Setup-Schutz einschalten. <b>OFF</b> : Setup-Schutz ausschalten. Wenn Sie "Setup Lock" aufheben möchten, halten Sie <b>MENU</b> gedrückt, bis im Display "Setup Lock ON" angezeigt wird.

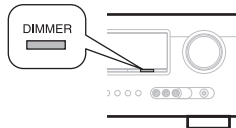

## Einstellen der Klangfeldeffekte

Der im Surround-Modus abgespielte Sound kann entsprechend Ihrer Verbindungen eingestellt werden.

Die Elemente (Parameter) die eingestellt werden können, sind abhängig von dem eingegebenen Signal und den aktuellen Einstellungen des Surround-Modus. Details zu den einstellbaren Parametern finden Sie unter "Surround-Modi und Surround-Parameter" (Seite 46).

### Elemente, die mit dem Verfahren der Audio-Einstellungen festgelegt werden

- Surround Parameter (Seite 36)
- Tone (Seite 38)
- NIGHT MODE (Seite 38)
- RESTORER (Seite 38)
- Audio Delay (Seite 38)

## Surround Parameter

Standard-Einstellungen sind unterstrichen.

Hier können Sie die Surround-Parameter einstellen. Je nach Eingangssignal kann diese Eigenschaft eventuell nicht eingestellt werden.

### Funktionen des Surround-Parameter-Menüs

**1 Drücken Sie SURROUND PARAMETER und anschließend ENTER.**  
 Auf dem Display dieses Geräts wird das Menü angezeigt.

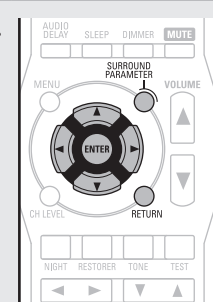
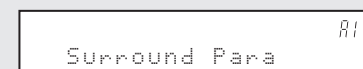







**2 Wählen Sie je nach Wiedergabeinhalt mit Δ ∇ den Modus aus.**

**3 Wählen Sie mit ◀ ▶ ein einzustellendes Element aus und drücken Sie dann ENTER, um die Einstellung zu übernehmen.**

- Mit **RETURN** kehren Sie zur vorhergehenden Option zurück.
- Verlassen Sie das Menü und drücken Sie **SURROUND PARAMETER**, solange das Menü angezeigt wird. Das Menü kehrt zur Normalanzeige zurück.

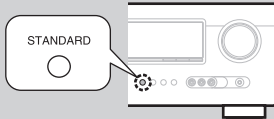

Einstellungspunkte	Einstellungsangaben
<b>Mode</b> Stellen Sie die Spielmodi für die unterschiedlichen Surround Modi ein.	<input type="checkbox"/> <b>Im Modus PLIIx oder PLII</b> <b>Cinema</b> : Optimierter Surround-Klangmodus für Filmquellen. <b>Music</b> : Optimierter Surround-Klangmodus für Musikquellen. <b>Game</b> : Optimierter Surround-Klangmodus für Spiele. <b>Pro Logic</b> : Dolby Pro Logic-Wiedergabemodus (nur im Modus PLII).  <input type="checkbox"/> <b>Im Modus DTS NEO:6</b> <b>Cinema</b> : Optimierter Surround-Klangmodus für Filmquellen. <b>Music</b> : Optimierter Surround-Klangmodus für Musikquellen.   Der "Music"-Modus ist auch für Filme mit viel Stereo-Musik geeignet.
<b>LFE</b> Hier stellen Sie den LFE-Pegel (Tief Frequenz-Effekt-Kanal) ein.	<b>-10dB - 0dB</b>  Zur ordnungsgemäßen Wiedergabe der verschiedenen Programmquellen empfehlen wir die Einstellung der unten aufgeführten Werte. <ul style="list-style-type: none"> <li>• Dolby Digital-Quellen : "0dB"</li> <li>• DTS-Filme : "0dB"</li> <li>• DTS-Musik : "-10dB"</li> </ul>
<b>Center Image</b> Hiermit können Sie das Center-Signal auf die Kanäle Front L und Front R verteilen.	<b>0.0 - 1.0 (0.3)</b>
<b>Panorama</b> Hiermit können Sie die Front-L/R-Signale auch auf die Surround-Kanäle verteilen.	<b>ON</b> : Einstellen. <b>OFF</b> : Nicht einstellen.
<b>Dimension</b> Hiermit können Sie die Balance zwischen Front- und Surround-Lautsprecher verschieben.	<b>0 - 6 (3)</b>
<b>Center Width</b> Hiermit können Sie das Center-Signal auf die Kanäle Front L und Front R verteilen.	<b>0 - 7 (3)</b>
<b>AFDM (Automatischer Markierungserkennungsmodus)</b> Hiermit erkennen Sie das Surround Back-Kanalsignal und stellen automatisch den optimalen Surround-Modus ein.	<b>ON</b> : Einstellen. <b>OFF</b> : Nicht einstellen.  <b>[Beispiel] Wiedergabe von Dolby-Digital-Software (mit EX-Markierung)</b> <ul style="list-style-type: none"> <li>• Wenn "AFDM" auf "ON" gestellt wird, wird der Surround-Modus automatisch auf den Modus DOLBY D + PLIIx C gestellt.</li> <li>• Setzen Sie zur Wiedergabe des Modus DOLBY DIGITAL EX "AFDM" auf "OFF" und "Surround Parameter" - "SB CH OUT" auf "MTRX ON".</li> </ul>  Einige Dolby Digital EX-Quellen enthalten keine EX-Markierungen. Wenn der Wiedergabemodus nicht automatisch umschaltet, obwohl "AFDM" aktiviert wurde, setzen Sie "Surround Parameter" - "SB CH OUT" auf "MTRX ON" oder "PLIIx CINEMA".

Einstellungspunkte	Einstellungsangaben
<b>D.Comp</b> Komprimiert die Dynamik (Differenz zwischen lauten und leisen Klängen).	<b>Low / Mid / High</b> : Dies stellt das Komprimierungsniveau ein. <b>OFF</b> : Dynamikkompression ausschalten.
<b>DRC</b> Komprimiert die Dynamik (Differenz zwischen lauten und leisen Klängen).	<b>Auto</b> : Autom. Ein- und Ausschalten der Dynamik-Kompression je nach Quelle. Diese Einstellung steht im Modus Dolby TrueHD zur Verfügung. <b>Low / Mid / High</b> : Dies stellt das Komprimierungsniveau ein. <b>OFF</b> : Dynamik-Kompression immer ausschalten.
<b>SB CH OUT</b> Hiermit stellen Sie die Methode zur Generierung des Surround Back Kanals ein.	<input type="checkbox"/> <b>Für Zweikanalquellen</b> <b>ON</b> : Der Surround Back-Kanal wird verwendet. <b>OFF</b> : Über die Surround-Back-Kanäle wird kein Signal ausgegeben.  <input type="checkbox"/> <b>Für Mehrkanalquellen</b> Stellen Sie die Entschlüsselungsmethode für den Surround Back-Kanal ein. <b>DSCRT ON</b> : Spielen Sie die Surround Back Signale inklusive der 7.1 Kanalquelle ab. <b>MTRX ON</b> : Generieren Sie die Surround Back Signale der Surround Kanalsignale und spielen Sie sie ab. <b>ES MTRX *1</b> : Generieren Sie die Surround Back Signale der Surround Kanalsignale der DTS Quelle und spielen Sie sie ab. <b>ES DSCRT *2</b> : Spielen Sie die Surround Back Signale inklusive der 6.1 Kanal DTS Quelle ab. <b>PLIIx CINEMA *3</b> : Generieren Sie die Surround Back Signale durch Decodieren der Signale im "Dolby Pro Logic IIx Cinema" Modus und spielen Sie sie ab. <b>PLIIx MUSIC</b> : Generieren Sie die Surround Back Signale durch Decodieren der Signale im "Dolby Pro Logic IIx Music" Modus und spielen Sie sie ab. <b>OFF</b> : Das Surround-Back-Kanalsignal ertönt nicht.
 Dies kann auch eingestellt werden, indem am Hauptgerät <b>STANDARD</b> gedrückt wird.	
<b>HINWEIS</b> Ist die Einstellung unter "Speaker Config." - "S.B(Pre)" (☞ Seite 7) auf "None" gesetzt, wird "SB CH OUT" nicht angezeigt.	*1 Diese Option steht bei der Wiedergabe von DTS-Quellen zur Verfügung. *2 Diese Option steht bei der Wiedergabe von DTS-Quellen mit einem diskreten Identifikationssignal für 6.1-Kanal-Signale zur Verfügung. *3 Steht zur Verfügung, wenn "Speaker Config." - "S.B(Pre)" (☞ Seite 7) auf einen anderen Wert als "None" gestellt ist.
 Wenn die Quelle, die abgespielt wird, ein Surround Back-Signal enthält, wird der Entschlüsselungstyp automatisch durch die AFDM-Funktion ausgewählt. Stellen Sie den "AFDM" auf "OFF" ein, um zu Ihrem bevorzugtem Decoder zu wechseln.	
<b>Subwoofer</b> SW-Ausgang ein- und ausschalten.	<b>ON</b> : Der Subwoofer wird verwendet. <b>OFF</b> : Der Subwoofer wird nicht verwendet.  <b>HINWEIS</b> Einstellung möglich im Surround-Modus "DIRECT" (☞ Seite 46, 47), und im "Subwoofer Mode" (☞ Seite 8) "LFE+Main".
<b>Default</b> Die Einstellungen "Surround Parameter" werden auf die Standardeinstellungen zurückgesetzt.	<b>Yes</b> : Auf Standardeinstellung zurücksetzen. <b>No</b> : Nicht auf Standardeinstellung zurücksetzen.



- Wird etwa 5 Sekunden lang keine Taste betätigt, kehrt das Display zur Normalanzeige zurück. Nach der Registrierung kehrt das Display zur Normalanzeige zurück.

## Tone Standard-Einstellungen sind unterstrichen.

Hier können Sie den Klang regeln.

### 1 Drücken Sie TONE.

ToneControl 4 OFF

### 2 Wählen Sie mit ◀ ▶ "ON" aus.

**ON** : Klangreglung zulassen (Höhen, Bässe).  
**OFF** : Wiedergabe ohne Klangreglung.

#### HINWEIS

- Der Ton kann nicht im DIRECT-Modus angepasst werden.

### 3 Drücken Sie TONE, um ein festzulegendes Element auszuwählen, und wählen Sie mit ◀ ▶ einen Einstellungswert aus.

**Bass** : Bässe (tiefe Frequenzen) einstellen.

- **-6dB – +6dB (0dB)**

**Treble** : Höhen (hohe Frequenzen) einstellen.

- **-6dB – +6dB (0dB)**

✎ "Bass" oder "Treble" kann aktiviert werden, wenn "Tone Control" auf "ON" eingestellt ist.

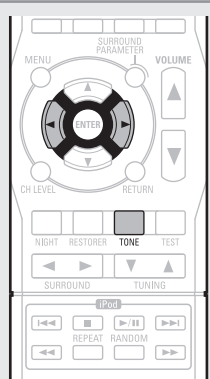

## NIGHT MODE Standard-Einstellungen sind unterstrichen.

Optimierte Einstellung für den Musikgenuss am späten Abend.

### Drücken Sie NIGHT, um Ihren gewünschten Modus auszuwählen.

D. Comp : OFF

- OFF** : Nicht eingestellt.
- Low** : Den angepassten Wert auf "Low" stellen.
- Mid** : Den angepassten Wert auf "Middle" stellen.
- High** : Den angepassten Wert auf "High" stellen.

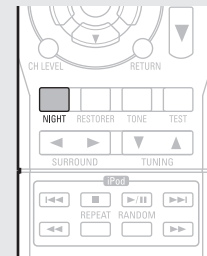

Wird ein Dolby TrueHD-Signal ausgegeben, wird im Display des Hauptgeräts "DRC" angezeigt. Außerdem ändert sich der Einstellungsmodus wie unten angezeigt.

- **OFF** : Nicht eingestellt.
- **Low** : Den angepassten Wert auf "Low" stellen.
- **Mid** : Den angepassten Wert auf "Middle" stellen.
- **High** : Den angepassten Wert auf "High" stellen.
- **Auto** : Autom. Ein- und Ausschalten der Dynamik-Kompression je nach Quelle.

## RESTORER

Komprimierte Audioformate wie z. B. MP3, WMA (Windows Media Audio) und MPEG-4 AAC reduzieren den Datenumfang, indem Signalkomponenten ausgelassen werden, die für das menschliche Ohr kaum wahrnehmbar sind. Die RESTORER-Funktion stellt die Signale, die bei der Komprimierung gelöscht wurden, wieder her, so dass der Klang dem ursprünglichen Klang vor der Komprimierung sehr nahe kommt. Er korrigiert auch die Lautstärkewahrnehmung für den Bass so, dass auch bei komprimierten Audiosignalen vollerer Klang erzielt wird.

### Drücken Sie RESTORER, um "ON" oder "OFF" auszuwählen.

RESTORER: ON

- ON** : RESTORER verwenden.
- OFF** : RESTORER nicht verwenden.

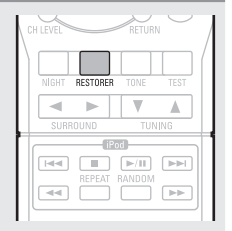

- Diese Option kann analog zu den Signalen eingestellt werden oder wenn ein PCM Signal (fs = 44,1/48 kHz) eingegeben wird.
- Diese Einstellungen können nicht vorgenommen werden, wenn der Surround-Modus auf "DIRECT" eingestellt ist.
- Die Standardeinstellung für "iPod" ist "ON". Alle anderen Optionen sind auf "OFF" gestellt.
- Bei der Einstellung "ON", **RSTR** wird angezeigt.

## Audio Delay Standard-Einstellungen sind unterstrichen.

Während Sie sich ein Video ansehen, können Sie manuell die Zeit für die Audioausgabe verzögern.

### 1 Drücken Sie AUDIO DELAY.

A. Delay : 0ms

### 2 Wählen Sie mit ◀ ▶ den einzustellenden Wert aus und drücken Sie dann ENTER, um die Einstellung zu übernehmen.

**0ms – 200ms**

✎ Speichern Sie die "Audio Delay" für jede Eingangsquelle.

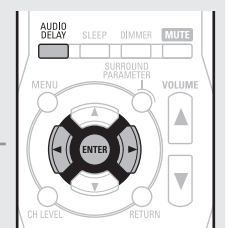

## Informationen

Auf dem Display werden Informationen zu den verschiedenen Einstellungen (Status) des Hauptgeräts und zu den Eingangssignalen (Audioeingangssignal) angezeigt.

Die angezeigten Informationen ändern sich bei jeder Betätigung der Taste **STATUS**.

Die Informationen werden einige Sekunden lang angezeigt und anschließend kehrt das Display wieder zur ursprünglichen Anzeige zurück.

**[Zu prüfende Punkte]**

- Eingangsquelle
- Surround-Modus
- Digitaler Eingangsanschluss
- Eingangsmodus
- Decoder-Modus
- Video-Quelle
- Dialog-Normalisierung usw.

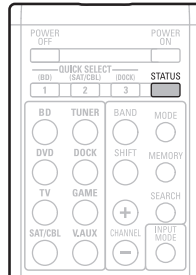

### HINWEIS

Die angezeigten Informationen sind von der Eingangsquelle abhängig.

#### Dialog-Normalisierung

Diese Funktion wird automatisch bei der Wiedergabe von Dolby-Digital-Quellen aktiviert.

Sie korrigiert automatisch den Standard-Signalpegel für einzelne Programmquellen.

Der Korrekturwert kann über **STATUS** geprüft werden.





Offset - 4dB

Bei der Zahl handelt es sich um den korrigierten Wert. Dieser kann nicht geändert werden.

## Informationen

---

Im Folgenden haben wir einige Informationen zu diesem Gerät zusammengetragen. Heben Sie die Informationen für den Bedarfsfall gut auf.

- **Bezeichnung und Funktionen der Teile**  **Seite 41**
- **Sonstige Informationen**  **Seite 45**
- **Fehlersuche**  **Seite 51**
- **Technische Daten**  **Seite 53**
- **Index**  **Seite 54**

# Bezeichnung und Funktionen der Teile

## Vorderseite

Lesen Sie hinsichtlich der hier nicht erklärten Tasten die in Klammern ( ) angegebene Seiten.

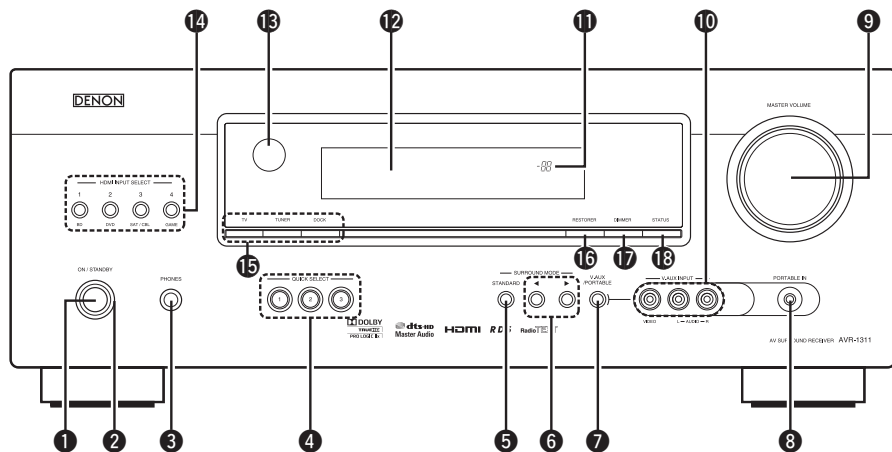

- 1 Netzschalter (ON/STANDBY)** ..... (6, 10)  
Schaltet das Gerät ein und aus (Standby).
- 2 Netzanzeige** ..... (10)
- 3 Kopfhörerbuchse (PHONES)**  
Wenn der Kopfhörer an diese Buchse angeschlossen ist, ist kein Ton mehr aus den angeschlossenen Lautsprechern zu hören, auch nicht über die PRE OUT-Anschlüsse.
- HINWEIS**  
Zur Vermeidung von Gehörschäden sollte die Lautstärke nicht übermäßig hoch eingestellt werden.
- 4 QUICK SELECT-Tasten** ..... (30)
- 5 STANDARD-Taste** ..... (23, 24, 37)
- 6 SURROUND MODE-Tasten** ..... (23, 53)
- 7 V.AUX/PORTABLE-Taste** ..... (17)
- 8 PORTABLE-Buchse** ..... (15)
- 9 MASTER VOLUME-Knopf** ..... (17)
- 10 V.AUX INPUT-Anschlüsse** ..... (15)  
Entfernen Sie die Kappe von den Anschlüssen, um diese zu verwenden.
- 11 Hauptlautstärkeanzeige**
- 12 Display** ..... (41)
- 13 Fernbedienungssensor** ..... (44)
- 14 HDMI INPUT SELECT-Tasten** ..... (17)
- 15 Eingangsquelle wählen-Tasten** ..... (17, 18, 20)
- 16 RESTORER-Taste** ..... (38)
- 17 DIMMER-Taste** ..... (36)
- 18 STATUS-Taste** ..... (18, 39)

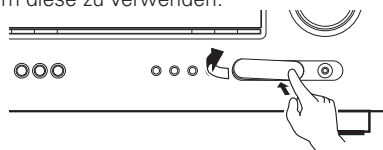

## Display

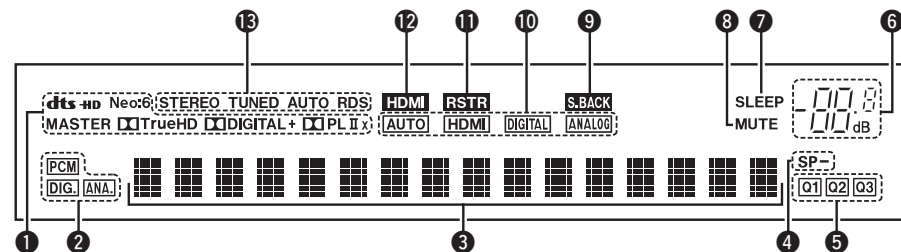

- 1 Decoder-Anzeigen**  
Leuchten, wenn der entsprechende Decoder verwendet wird.
- 2 Anzeigen für das Eingangssignal**
- 3 Informationsdisplay**  
Zeigt den Namen der Eingangsquelle, den Surround-Modus, die Einstellungen und andere Informationen an.
- 4 Front-Lautsprecheranzeigen**  
Leuchtet, wenn Audiosignale von den Lautsprechern ausgegeben werden.
- 5 QUICK SELECT-Anzeigen**  
Die Anzeige, die dem Speicher entspricht, für den die Schnellwahl-Funktion eingestellt wurde, leuchtet ("Schnellwahl-Funktion" (Seite 30)).
- 6 Hauptlautstärkeanzeige**  
Wenn Einstellungen vorgenommen werden, wird die Menünummer im Display angezeigt.
- 7 Schlafzeitschalter-Anzeige**  
Dies Leuchtet, wenn der Schlafmodus ausgewählt ist (Seite 30).
- 8 MUTE-Anzeige**  
Dies Leuchtet, wenn der Stummschaltungsmodus ausgewählt ist (Seite 17).
- 9 Surround-Back-Anzeige**  
Leuchtet, wenn die Audio-Signale von den hinteren Surround-Lautsprechern ausgegeben werden (Seite 7).
- 10 Eingangsmodusanzeigen**  
Audio-Eingangsmodus der einzelnen Eingangsquellen (Seite 34).
- 11 RESTORER-Anzeige**  
Leuchtet, wenn der RESTORER-Modus ausgewählt wurde (Seite 38).
- 12 HDMI-Anzeige**  
Leuchtet, wenn die Wiedergabe über den HDMI-Anschluss erfolgt.
- 13 Anzeigen für den Empfangsmodus des Tuners**  
Leuchten entsprechend der Empfangsbedingungen, wenn der Eingang auf "TUNER" gestellt wurde.  
**STEREO:** Leuchtet im UKW-Modus, wenn analoge Stereosendungen empfangen werden.  
**TUNED:** Leuchtet, wenn das Sendesignal richtig eingestellt ist.  
**AUTO:** Leuchtet, wenn die automatische Sendereinstellung läuft.  
**RDS:** Leuchtet, wenn RDS-Sendungen empfangen werden.

## Rückseite

Lesen Sie die Erläuterungen auf der Seite, die in Klammern angegeben ist ( ).

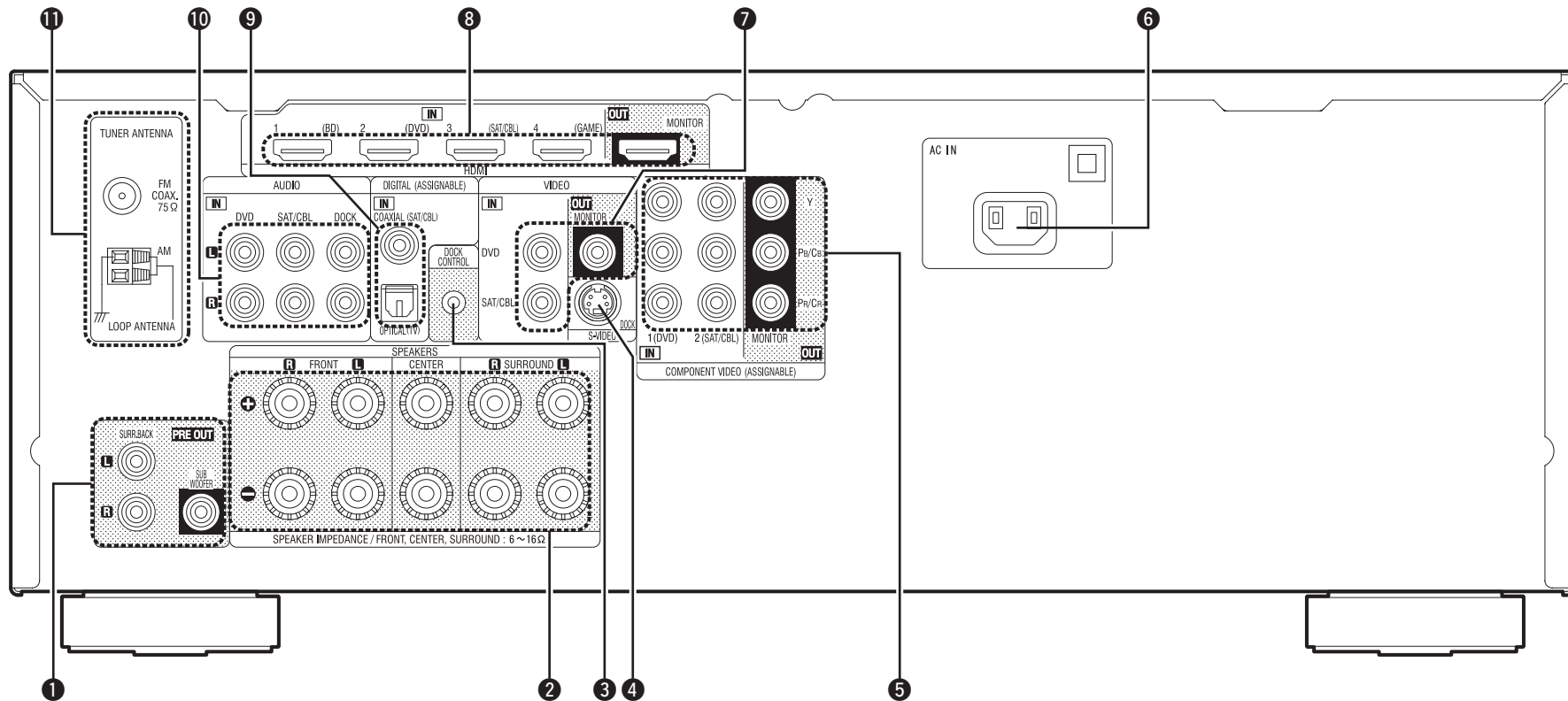

- |                                     |          |                                   |          |
|-------------------------------------|----------|-----------------------------------|----------|
| ① PRE OUT-Anschlüsse .....          | (5, 28)  | ⑦ VIDEO Anschlüsse .....          | (13, 14) |
| ② Lautsprecheranschlüsse .....      | (5, 28)  | ⑧ HDMI-Anschlüsse .....           | (12)     |
| ③ DOCK CONTROL-Buchse .....         | (16)     | ⑨ Digitale Audioanschlüsse .....  | (13, 14) |
| ④ S-VIDEO Anschluss .....           | (16)     | ⑩ Analoge Audioanschlüsse .....   | (14, 16) |
| ⑤ COMPONENT VIDEO-Anschlüsse .....  | (13, 14) | ⑪ UKW/MW-Antennenanschlüsse ..... | (16)     |
| ⑥ Wechselstromeingang (AC IN) ..... | (5)      |                                   |          |

**HINWEIS**

Berühren Sie nicht die inneren Anschlusskontakte auf der Rückseite.  
Elektrostatische Entladung könnte das Gerät beschädigen.



## Fernbedienung

Lesen Sie hinsichtlich der hier nicht erklärten Tasten die in Klammern ( ) angegebenen Seiten.

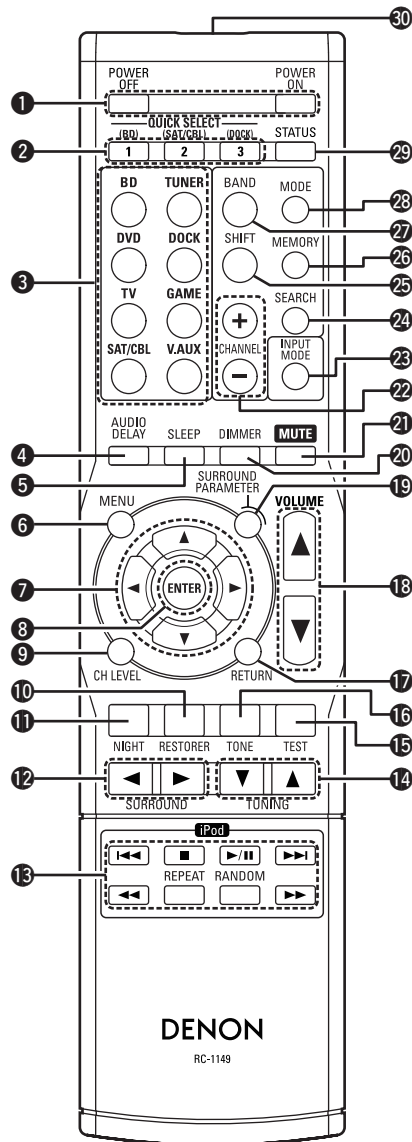

- 1 Ein-/Aus-Schalter (POWER ON / OFF)..... (6, 10)
- 2 QUICK SELECT-Tasten ..... (30)
- 3 Eingangsquelle wahlen-Tasten ..... (17, 18, 20)
- 4 AUDIO DELAY-Taste ..... (38)
- 5 Schlafzeitschalter-Taste (SLEEP) ..... (30)
- 6 MENU-Taste ..... (6, 9, 33, 36)
- 7 Pfeiltasten (Δ ▽ ◀ ▶) ..... (6 – 9, 18, 29, 32 – 38)
- 8 ENTER-Taste ..... (6 – 9, 18, 32 – 38)
- 9 Kanalpegeltaste (CH LEVEL) ..... (29)
- 10 RESTORER-Taste ..... (38)
- 11 NIGHT-Taste ..... (38)
- 12 SURROUND-Tasten (◀ ▶) ..... (23 – 25)
- 13 iPod-Systemtasten ..... (18)
  - Tasten zum Überspringen (⏮ ⏭)
  - Taste für Wiedergabe/Pause (▶/⏸)
  - Stoptaste (■)
  - Suchtasten (◀▶)
  - Taste für wiederholte Wiedergabe (REPEAT)
  - Taste für Zufallswiedergabe (RANDOM)
- 14 TUNING-Tasten (▲ ▼) ..... (20)
- 15 TEST-Taste ..... (9)
- 16 TONE-Taste ..... (38)
- 17 RETURN-Taste ..... (6, 32 – 34, 36)
- 18 Hauptlautstärkeregelung (VOLUME ▲ ▼) ..... (17)
- 19 SURROUND PARAMETER-Taste ..... (24, 36)
- 20 DIMMER-Taste ..... (36)
- 21 Stummschalttaste (MUTE) ..... (17)
- 22 Kanaltasten (CHANNEL +, -) ..... (20)
- 23 INPUT MODE-Taste ..... (34)
- 24 SEARCH-Taste ..... (18, 19)
- 25 SHIFT-Tast ..... (20)
- 26 MEMORY-Taste ..... (20)
- 27 BAND-Taste ..... (20)
- 28 MODE-Taste ..... (20)
- 29 STATUS-Taste ..... (18, 39)
- 30 Fernbedienungssignalsender ..... (44)

## Einlegen der Batterien

- ① Öffnen Sie die Abdeckung auf der Rückseite in Pfeilrichtung und nehmen Sie sie ab.
- ② Legen Sie die zwei Batterien ordnungsgemäß anhand der Markierungen im Batteriefach ein.

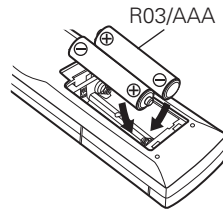
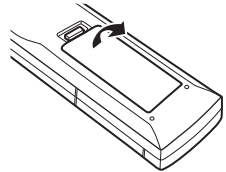

- ③ Setzen Sie die Abdeckung wieder ein.

### HINWEIS

- Legen Sie die vorgeschriebenen Batterien in die Fernbedienung ein.
- Tauschen Sie die Batterien aus, wenn das Gerät nicht bedient werden kann, obwohl die Fernbedienung direkt vor dem Gerät betätigt wird. (Die im Lieferumfang enthaltenen Batterien dienen nur der Überprüfung der Funktionstüchtigkeit.)
- Beachten Sie beim Einsetzen der Batterien die richtige Polung, die mit den Symbolen ⊕ und ⊖ im Batteriefach angegeben ist.
- Beachten Sie folgende Hinweise, um Schäden oder ein Auslaufen der Batterien zu vermeiden:
  - Verwenden Sie neue und alte Batterien nicht zusammen.
  - Verwenden Sie nicht zwei unterschiedliche Batteriearten.
  - Versuchen Sie nicht, Trockenbatterien aufzuladen.
  - Batterien dürfen nicht kurzgeschlossen, zerlegt, aufgeheizt oder ins Feuer geworfen werden.
  - Lagern Sie die Batterie nicht an einem Ort, an dem sie direktem Sonnenlicht oder extrem hohen Temperaturen ausgesetzt ist, wie z. B. in der Nähe eines Heizgeräts.
- Wenn eine Batterie ausläuft, wischen Sie die Flüssigkeit im Batteriefach sorgfältig auf und legen Sie neue Batterien ein.
- Nehmen Sie die Batterien aus der Fernbedienung, wenn diese längere Zeit nicht benutzt wird.
- Verbrauchte Batterien sollten entsprechend der örtlichen Bestimmungen bezüglich Batterie-Abfallbeseitigung entsorgt werden.

## Reichweite der Fernbedienung

Richten Sie die Fernbedienung bei der Bedienung auf den Fernbedienungssensor.

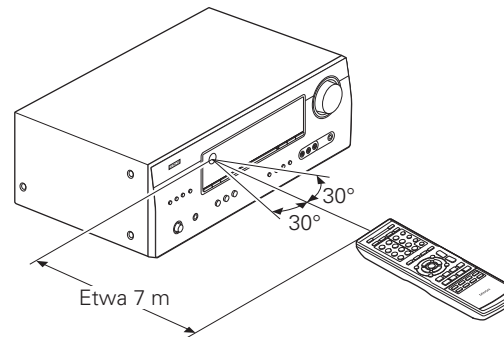

### HINWEIS

Das Gerät oder die Bedienung über die Fernbedienung funktionieren möglicherweise nicht richtig, wenn der Fernbedienungssensor direktem Sonnenlicht, starkem künstlichen Licht aus Leuchtstofflampen oder Infrarotlicht ausgesetzt ist.

# Sonstige Informationen

- ❑ **Informationen über Warenzeichen** (☞ Seite 45)
- ❑ **Surround** (☞ Seite 46)
- ❑ **Erklärung der Fachausdrücke** (☞ Seite 50)

## Informationen über Warenzeichen

Dieses Produkt verwendet folgende Technologien:

	<p>Hergestellt unter Lizenz von Dolby Laboratories. "Dolby", "Pro Logic" und das Doppel-D-Symbol sind Warenzeichen von Dolby Laboratories.</p>
	<p>Hergestellt in Lizenz unter US-Patentnummern 5.451.942; 5.956.674; 5.974.380; 5.978.762; 6.226.616; 6.487.535; 7.212.872; 7.333.929; 7.392.195; 7.272.567 und anderen Patenten bzw. Patentanmeldungen in den USA und weltweit. DTS und das Symbol sind eingetragene Warenzeichen, DTS-HD, DTS-HD Master Audio und die DTS-Logos sind Warenzeichen von DTS, Inc. Zu diesem Produkt gehört Software. © DTS, Inc. Alle Rechte vorbehalten.</p>
	<p>HDMI, das HDMI-Logo und High-Definition Multimedia Interface sind Warenzeichen oder eingetragene Warenzeichen von HDMI Licensing LLC in den USA und anderen Ländern.</p>

## Surround

Dieses Gerät ist mit einem Schaltkreis zur Verarbeitung digitaler Signale ausgestattet, mit dem Programmquellen im Surround-Modus wiedergegeben werden können, um ein Gefühl wie in einem Kino zu vermitteln.

### Surround-Modi und Surround-Parameter

In dieser Tabelle werden die Lautsprecher, die in den einzelnen Surround-Modi verwendet werden können, sowie die Surround-Parameter, die in den einzelnen Surround-Modi eingestellt werden können, aufgeführt.

#### Symbole in der Tabelle

- Zeigt die Audioausgangskanäle oder Surround-Parameter an, die eingestellt werden können.
- ⊙ Zeigt die Audioausgangskanäle an. Die Ausgangskanäle hängen von den Einstellungen unter "Speaker Config." (Seite 7) ab.

Surround-Modus (Seite 23)	Kanalausgangx					Surround Parameter (Seite 36)			
	Front L/R	Center	Surround L/R	Surround Back L/R	Subwoofer	Mode (Seite 37)	D. Comp * 3 (Seite 37)	DRC * 4 (Seite 37)	LFE * 5 (Seite 37)
DIRECT (2-Kanal)	○				⊙ * 2		○	○	
DIRECT (Mehrkanal)	○	⊙	⊙	⊙ * 1	⊙		○	○	○
STEREO	○				⊙		○	○	○
MULTI CH IN	○	⊙	⊙	⊙	⊙				○
DOLBY PRO LOGIC IIx	○	⊙	⊙	⊙	⊙	○	○	○	
DOLBY PRO LOGIC II	○	⊙	⊙		⊙	○	○	○	
DTS NEO:6	○	⊙	⊙	⊙	⊙	○	○	○	
DOLBY DIGITAL	○	⊙	⊙	⊙	⊙		○		○
DOLBY DIGITAL Plus	○	⊙	⊙	⊙	⊙		○		○
DOLBY TrueHD	○	⊙	⊙	⊙	⊙				○
DTS SURROUND	○	⊙	⊙	⊙	⊙		○		○
DTS 96/24	○	⊙	⊙	⊙	⊙		○		○
DTS-HD	○	⊙	⊙	⊙	⊙		○		○
DTS Express	○	⊙	⊙	⊙	⊙		○		○
MULTI CH STEREO	○	⊙	⊙	⊙	⊙		○		○
VIRTUAL	○				⊙ * 2		○		○

- \* 1 Für jeden Kanal eines Eingangssignals wird ein Signal als Audiosignal ausgegeben.
- \* 2 Nur wenn für "Mode" "LFE+Main" eingestellt ist (Seite 8), erfolgt die Klangwiedergabe durch den Subwoofer.
- \* 3 Dieser Punkt kann bei Wiedergabe eines Dolby Digital- oder DTS-Signals ausgewählt werden.
- \* 4 Dieser Punkt kann bei Wiedergabe eines Dolby TrueHD-Signals ausgewählt werden.
- \* 5 Dieser Punkt kann bei Wiedergabe eines Dolby Digital-, DTS- oder DVD-Audio-Signals ausgewählt werden.

Surround-Modus (☞ Seite 23)	Surround Parameter (☞ Seite 36)							Tone (☞ Seite 38)	RESTORER * 7 (☞ Seite 38)
	AFDM * 6 (☞ Seite 37)	S.Back (☞ Seite 37)	Subwoofer (☞ Seite 37)	PRO LOGIC II/IIx Nur Musikmodus			NEO:6 Nur Musikmodus		
				Panorama (☞ Seite 37)	Dimension (☞ Seite 37)	CenterWidth(☞ Seite37)	CenterImage(☞ Seite37)		
DIRECT (2-Kanal)			<input type="radio"/> * 2						
DIRECT (Mehrkanal)									
STEREO								<input type="radio"/>	<input type="radio"/>
MULTI CH IN	<input type="radio"/>	<input type="radio"/>						<input type="radio"/>	
DOLBY PRO LOGIC IIx		<input type="radio"/>		<input type="radio"/>	<input type="radio"/>	<input type="radio"/>		<input type="radio"/>	<input type="radio"/>
DOLBY PRO LOGIC II		<input type="radio"/>		<input type="radio"/>	<input type="radio"/>	<input type="radio"/>		<input type="radio"/>	<input type="radio"/>
DTS NEO:6		<input type="radio"/>					<input type="radio"/>	<input type="radio"/>	<input type="radio"/>
DOLBY DIGITAL	<input type="radio"/>	<input type="radio"/>						<input type="radio"/>	
DOLBY DIGITAL Plus	<input type="radio"/>	<input type="radio"/>						<input type="radio"/>	
DOLBY TrueHD	<input type="radio"/>	<input type="radio"/>							
DTS SURROUND	<input type="radio"/>	<input type="radio"/>						<input type="radio"/>	
DTS 96/24	<input type="radio"/>	<input type="radio"/>						<input type="radio"/>	
DTS-HD	<input type="radio"/>	<input type="radio"/>							
DTS Express	<input type="radio"/>	<input type="radio"/>						<input type="radio"/>	
MULTI CH STEREO		<input type="radio"/>						<input type="radio"/>	<input type="radio"/>
VIRTUAL								<input type="radio"/>	<input type="radio"/>

- \* 2 Nur wenn für "Mode" "LFE+Main" (☞ Seite 8), eingestellt ist, erfolgt die Klangwiedergabe durch den Subwoofer.
- \* 6 Dieser Punkt kann bei Wiedergabe eines Dolby Digital-, DTS- oder DVD-Audio-Signals ausgewählt werden.
- \* 7 Dieser Punkt kann eingestellt werden, wenn das Eingangssignal analog ist bzw. bei einem PCM-Signal von 48 kHz oder 44,1 kHz.

### Arten von Eingangssignalen und die entsprechenden Surround-Modi

In dieser Tabelle werden die Eingangssignale aufgeführt, die in den einzelnen Surround-Modi wiedergegeben werden können. Überprüfen Sie das Audiosignal der Eingangsquelle, und wählen Sie anschließend den Surround-Modus.

#### Symbole in der Tabelle

- Zeigt den Standard-Surround-Modus an.
- ◎ Zeigt den Surround-Modus an, der festgelegt wird, wenn "AFDM" (Seite 37) auf "ON" gestellt wird.
- Zeigt die Surround-Modi an, die ausgewählt werden können.

Surround-Modus (Seite 23)	HINWEIS	Arten und Formate von Eingangssignalen																
		ANALOG	PCM		DTS-HD		DTS					DOLBY		DOLBY DIGITAL				
			LINEAR PCM (Mehrkanal)	LINEAR PCM (2-Kanal)	DTS-HD Master Audio	DTS-HD High Resolution Audio	DTS EXPRESS	DTS ES DSCRT (Mit Markierung)	DTS ES MTRX (Mit Markierung)	DTS (5.1-Kanal)	DTS 96/24	DOLBY TrueHD	DOLBY DIGITAL Plus	DOLBY DIGITAL EX (Mit Markierung)	DOLBY DIGITAL EX (Ohne Markierung)	DOLBY DIGITAL (5.1/5/4-Kanal)	DOLBY DIGITAL (4/3-Kanal)	DOLBY DIGITAL (2-Kanal)
<b>DTS SURROUND</b>																		
DTS-HD MSTR					●													
DTS-HD HI RES						●												
DTS ES DSCRT6.1	*								●◎									
DTS ES MTRX6.1	*								●◎									
DTS SURROUND									○									
DTS 96/24																		
DTS + PLIIx CINEMA	*								○									
DTS + PLIIx MUSIC	*								○									
DTS EXPRESS								●										
DTS + NEO:6	*																	
DTS NEO:6 CINEMA		○		○														○
DTS NEO:6 MUSIC		○		○														○
<b>DOLBY SURROUND</b>																		
DOLBY TrueHD													●					
DOLBY DIGITAL+														●				
DOLBY DIGITAL EX	*														○	○	○	○
DOLBY DIGITAL															○	●	●	●
DOLBY (D) +PLIIx CINEMA	*														●◎	○	○	○
DOLBY (D) +PLIIx MUSIC	*														○	○	○	○
DOLBY PRO LOGIC IIx CINEMA	*	○		○														○
DOLBY PRO LOGIC IIx MUSIC	*	○		○														○
DOLBY PRO LOGIC IIx GAME	*	○		○														○
DOLBY PRO LOGIC II CINEMA		○		○														○
DOLBY PRO LOGIC II MUSIC		○		○														○
DOLBY PRO LOGIC II GAME		○		○														○
DOLBY PRO LOGIC		○		○														○

\* Wenn für "Speaker Config." – "S.B(Pre)" (Seite 7) "None" eingestellt wird, kann dieser Surround-Modus nicht ausgewählt werden.

Surround-Modus (☞ Seite 23)	HINWEIS	Arten und Formate von Eingangssignalen																
		ANALOG	PCM		DTS-HD		DTS				DOLBY		DOLBY DIGITAL					
			LINEAR PCM (Mehrkanal)	LINEAR PCM (2-Kanal)	DTS-HD Master Audio	DTS-HD High Resolution Audio	DTS EXPRESS	DTS ES DSCRT (Mit Markierung)	DTS ES MTRX (Mit Markierung)	DTS (5.1-Kanal)	DTS 96/24	DOLBY TrueHD	DOLBY DIGITAL Plus	DOLBY DIGITAL EX (Mit Markierung)	DOLBY DIGITAL EX (Ohne Markierung)	DOLBY DIGITAL (5.1/5/4-Kanal)	DOLBY DIGITAL (4/3-Kanal)	DOLBY DIGITAL (2-Kanal)
MULTI CH IN																		
MULTI CH IN			●															
MULTI CH IN + PLIIx CINEMA	*		○															
MULTI CH IN + PLIIx MUSIC	*		○															
MULTI CH IN 7.1			● ◎ (7.1)															
DIRECT																		
DIRECT		○	○	○	○	○	○	○	○	○	○	○	○	○	○	○	○	○
DSP SIMULATION																		
MULTI CH STEREO		○	○	○				○	○	○	○			○	○	○	○	○
VIRTUAL		○	○	○				○	○	○	○			○	○	○	○	○
STEREO																		
STEREO		●	○	●	○	○	○	○	○	○	○	○	○	○	○	○	○	○

\* Wenn für "Speaker Config." – "S.B(Pre)" (☞ Seite 7) "None" eingestellt wird, kann dieser Surround-Modus nicht ausgewählt werden.

# Erklärung der Fachausdrücke

## A

### Abtastfrequenz

Bei der Abtastung wird eine Tonamplitude (analoges Signal) in regelmäßigen Abständen eingelesen. Die Amplitudenhöhe wird bei jedem Einlesen in einen digitalen Wert umgewandelt. (Dadurch entsteht ein digitales Signal.)

Die Anzahl der Einlesungen pro Sekunde stellen die "Abtastfrequenz" dar. Je höher der Wert, desto originalgetreuer klingt der reproduzierte Ton.

### Adobe RGB color / Adobe YCC601 color

Wie der x.v.Color-Farbraum, so definiert auch jeder dieser Farb Räume eine Palette von vorhandenen Farben, welche größer als das traditionelle RGB-Farbmodell ist.

## D

### Deep Color

Diese Technologie erlaubt höhere Farbtiefen und damit natürlichere, feinere Farbübergänge als bei konventioneller 8-Bit-Auflösung.

### Dolby Digital

Dolby Digital ist ein digitales Mehrkanal-Signalformat, das von Dolby Laboratories entwickelt wurde.

Es werden insgesamt 5.1 Kanäle wiedergegeben: 3 Front-Kanäle ("FL", "FR" und "C"), 2 Surround-Kanäle ("SL" und "SR") und der "LFE"-Kanal für niedrige Frequenzen.

Aus diesem Grund kommt es nicht zu einer Kreuzkopplung zwischen den Kanälen. Es wird ein realistisches Klangfeld mit einem Gefühl von "Dreidimensionalität" (Entfernungs-, Bewegungs- und Positionsgefühl) erzielt.

Außerdem wird ein realistisches überwältigendes Gefühl des "Mittendrin-Seins" bei der Wiedergabe von Filmen in AV-Räumen erzeugt.

### Dolby Digital EX

Dolby Digital EX ist ein von Dolby Laboratories angebotenes 6.1-Kanal-Surroundformat, mit dem User das "DOLBY DIGITAL SURROUND EX"-Audioformat bei sich Zuhause genießen können, das gemeinsam von Dolby Laboratories und Lucas Films entwickelt wurde.

Der 6.1-Kanal-Sound, einschließlich Surround-Rückseite-Kanäle, liefert verbesserte Soundpositionierung und verbesserten Raumausdruck.

### Dolby Digital Plus

Dolby Digital Plus ist ein verbessertes Dolby Digital-Signalformat, das diskreten digitalen

Klang mit bis zu 7.1 Kanälen unterstützt und die Klangqualität dank zusätzlicher Datenbitrate-Leistung erhöht. Es ist mit herkömmlichen Dolby Digital-Formaten aufwärtskompatibel, so dass es je nach Quellsignal und den Bedingungen der Wiedergabeumgebung größere Flexibilität bietet.

### Dolby TrueHD

Dolby TrueHD ist ein hochauflösendes Audioverfahren, das von Dolby Laboratories entwickelt wurde und verlustfreie Kodierungsverfahren verwendet, um den Klang der Studio-Masteraufnahme originalgetreu wiederzugeben.

Dieses Format bietet die Möglichkeit, bis zu 8 Audiokanäle mit einer Abtastfrequenz von 96 kHz/24 Bit Auflösung und bis zu 6 Audiokanäle mit einer Abtastfrequenz von 192 kHz/24 Bit Auflösung zu unterstützen. Dolby TrueHD wird für Anwendungen eingesetzt, bei denen die Klangqualität sehr wichtig ist.

### Dolby Pro Logic II

Dolby Pro Logic II ist ein matrix-kodiertes Verfahren, das von Dolby Laboratories entwickelt wurde.

Normale Musik wie z. B. auf einer CD wird in 5 Kanäle kodiert, um einen exzellenten Surround-Effekt zu erreichen.

Die Surround-Kanal-Signale werden in Stereo- und Full-Band-Signale (mit einem Frequenzgang von 20 Hz bis 20 kHz oder mehr) umgewandelt, um ein "dreidimensionales" Klangbild mit einem satten Präsenzgefühl für alle Stereoquellen zu erhalten.

### Dolby Pro Logic IIx

Dolby Pro Logic IIx ist eine weiterentwickelte Version des Matrix-Kodierungsverfahrens Dolby Pro Logic II.

Audiosignale, die mit 2 Kanälen aufgenommen wurden, werden dekodiert, um einen natürlichen Klang mit bis zu 7.1 Kanälen zu erzielen.

Es gibt drei Modi: "Music" ist für die Wiedergabe von Musik geeignet, "Cinema" ist für die Wiedergabe von Filmen geeignet, und "Game" ist für Spiele optimiert.

### DTS

Das ist eine Abkürzung für Digital Theater System, ein von DTS entwickeltes digitales Audio-System. Wenn durch den Anschluss dieses Systems an ein Gerät wie einen DTS-Verstärker Audio wiedergegeben wird, kann eine genaue Klangfeld-Position und realistischer Toneffekt erzielt werden, als würden Sie sich in einem Filmtheater befinden.

### DTS 96/24

DTS 96/24 ist ein digitales Audioformat, das die Audiowiedergabe von 5.1 Kanälen mit einer Abtastfrequenz von 96 kHz und 24-Bit-Quantisierung auf DVD-Video mit höchster Qualität ermöglicht.

### DTS Digital Surround

DTS Digital Surround ist das digitale Standard-Surround-Format von DTS, Inc., das eine Abtastfrequenz von 44,1 oder 48 kHz und bis zu digitalen diskreten Surround-Klang mit 5.1 Kanälen unterstützt.

### DTS-ES™ Discrete 6.1

DTS-ES™ Discrete 6.1 ist ein diskretes digitales Audioformat mit 6.1 Kanälen, das den digitalen DTS-Surround-Klang um einen Surround-Back-Kanal (SB) erweitert.

Die Dekodierung von herkömmlichen 5.1-Kanal-Audiosignalen ist je nach Decoder ebenfalls möglich.

### DTS-ES™ Matrix 6.1

DTS-ES™ Matrix 6.1 ist ein diskretes digitales Audioformat mit 6.1 Kanälen, das den digitalen DTS-Surround-Klang durch Matrix-Kodierung um einen Surround-Back-Kanal (SB) erweitert. Die Dekodierung von herkömmlichen 5.1-Kanal-Audiosignalen ist je nach Decoder ebenfalls möglich.

### DTS Express

DTS Express ist ein Audioformat, das niedrige Bit-Raten (max. 5.1-Kanäle, 24 bis 256 kbps) unterstützt.

### DTS-HD

Diese Audio-Technologie bietet höhere Tonqualität und erweiterte Funktionalität als die konventionelle DTS-Technologie. Sie wurde als optionale Audio-Funktion für Blu-ray-Discs aufgenommen. Diese Technologie unterstützt Multikanal, Hochgeschwindigkeits-Datenübertragung, hohe Abtastraten und verlustfreie Audio-Wiedergabe. Maximal 7.1-Kanäle werden auf Blu-ray-Discs unterstützt.

### DTS-HD High Resolution Audio

DTS-HD High Resolution Audio ist eine verbesserte Version der herkömmlichen Signalformate DTS, DTS-ES und DTS 96/24, die Abtastfrequenzen von 96 oder 48 kHz und diskreten Digitalklang mit bis zu 7.1 Kanälen unterstützt. Durch die hohe Daten-Bitrate-Leistung wird eine hohe Klangqualität erzielt. Dieses Format ist mit herkömmlichen Produkten wie z. B. Daten im herkömmlichen digitalen DTS 5.1-Kanal-Surround-Format vollständig kompatibel.

### DTS-HD Master Audio

DTS-HD Master Audio ist ein verlustfreies Audioformat, das von Digital Theater System (DTS) entwickelt wurde. Dieses Format bietet die Möglichkeit, bis zu 8 Audiokanäle mit einer Abtastfrequenz von 96 kHz/24 Bit Auflösung und bis zu 6 Audiokanäle mit einer Abtastfrequenz von 192 kHz/24 Bit Auflösung zu unterstützen. Dieses Format ist mit herkömmlichen Produkten wie z. B. Daten im herkömmlichen digitalen DTS 5.1-Kanal-Surround-Format vollständig kompatibel.

### DTS NEO:6™ Surround

DTS NEO:6™ ist ein Matrix-Dekodierungsverfahren, mit dem 6.1-Kanal-Surround-Wiedergabe bei 2-Kanal-Quellen erreicht werden kann. Es umfasst "DTS NEO:6 Cinema" zur Wiedergabe von Filmen und "DTS NEO:6 Music" zur Wiedergabe von Musik.

### Dynamischer Bereich

Die Differenz zwischen dem maximalen unverzerrten Klangpegel und dem minimalen Klangpegel, der über dem vom Gerät ausgesendeten Geräusch wahrnehmbar ist.

## H

### HDCP

Bei der Übertragung digitaler Signale zwischen Geräten verschlüsselt diese Kopierschutz-Technologie die Signale, um das Kopieren der Inhalte ohne Autorisierung zu verhindern.

### HDMI

Dies ist eine Abkürzung für High-Definition Multimedia Interface (hochauflösende Multimedia-Schnittstelle), eine AV-digitale Schnittstelle, die an ein TV-Gerät oder einen Verstärker angeschlossen werden kann. Video- und Audio-Signale können mit einem Kabel angeschlossen werden.

### Heruntermischen

Diese Funktion konvertiert die Anzahl der Kanäle des Surround-Audio in eine geringere Anzahl von Kanälen und gibt sie wieder.

## L

### Lautsprecher-Impedanz

In  $\Omega$  (Ohm) angegebener Widerstandswert. Je kleiner dieser Wert ist, desto größer ist die Stromstärke.



## Erklärung der Fachausdrücke

**LFE**

Dies ist eine Abkürzung für Low Frequency Effect (Niedrigfrequenz-Effekt), ein Ausgangskanal, der Klang mit Niedrigfrequenz-Effekten betont. Surround-Audio wird durch die Ausgabe von 20 Hz bis 120 Hz tiefen Bässen intensiviert.

**M****MP3 (MPEG Audio Layer-3)**

Dies ist ein international standardisiertes Komprimierungsverfahren für Audiodaten, bei dem der Videokomprimierungsstandard "MPEG-1" verwendet wird. Die Datenmenge wird dabei auf etwa ein Elftel der ursprünglichen Größe geschrumpft. Die Tonqualität bleibt dabei vergleichbar mit einer Musik-CD.

**MPEG (Moving Picture Experts Group), MPEG-2, MPEG-4**

Diese Bezeichnungen stehen für digitale Komprimierungsstandards zur Kodierung von Video- und Audiodaten. Als Videostandards sind "MPEG-1 Video", "MPEG-2 Video", "MPEG-4 Visual", "MPEG-4 AVC" und als Audiostandards die Formate "MPEG-1 Audio", "MPEG-2 Audio", "MPEG-4 AAC" bekannt.

**S****sYCC601 color**

Wie bei x.v.Color legt jeder dieser Farbräume eine Palette verfügbarer Farben fest, die größer ist als das herkömmliche RGB-Farbmodell und dem Gesamtspektrum der Farben, die vom menschlichen Auge wahrgenommen werden, stärker entspricht.

**U****Überlastschutz**

Diese Funktion verhindert Schäden an den Bauteilen innerhalb des Netzteils bei Auftreten einer Störgröße wie z. B. einer Überlastung oder Überspannung.

Bei diesem Gerät blinkt die Netzanzeige und das Gerät wechselt im Störfall in den Standby-Modus.

**W****WMA (Windows Media Audio)**

Dies ist ein Audio-Komprimierungsverfahren, das von Microsoft Corporation entwickelt wurde. WMA Daten lassen sich mit Hilfe von Windows Media® Player Ver.7, 7.1, Windows Media®Player für Windows® XP sowie mit der Windows Media® Player 9 Serie kodieren.

Zur Kodierung von WMA-Dateien dürfen nur Anwendungen genutzt werden, die von Microsoft Corporation genehmigt sind. Bei Verwendung einer nicht genehmigten Anwendung besteht die Gefahr, dass die Datei unbrauchbar ist.

**X****x.v.Color**

Diese Funktion sorgt für eine genauere Farbdarstellung auf HD-Fernsehgeräten. Sie ermöglicht Darstellungen mit natürlichen, lebendigen Farben. "x.v.Color" ist eine von Sony registrierte Handelsmarke.

# Fehlersuche

**Überprüfen Sie beim Auftreten einer Störung zunächst die nachfolgend aufgeführten Punkte:**

- 1. Wurden die Anschlüsse richtig vorgenommen?**
- 2. Wird das Gerät so verwendet wie in der Bedienungsanleitung beschrieben?**
- 3. Funktionieren die anderen Komponenten ordnungsgemäß?**

Sollte dieses Gerät nicht einwandfrei funktionieren, überprüfen Sie bitte die in der folgenden Tabelle aufgeführten Punkte. Wenn sich die Störung nicht beseitigen lässt, liegt vermutlich eine Fehlfunktion vor. Trennen Sie in diesem Fall das Gerät sofort vom Netz und kontaktieren Sie Ihren Händler.

**[Allgemein]**

Symptom	Ursache / Lösung	Seite
Die Stromversorgung schaltet sich nicht ein.	<ul style="list-style-type: none"> <li>• Prüfen Sie, ob der Netzstecker fest in der Steckdose sitzt.</li> <li>• Der Überlastschutz ist aktiv. Ziehen Sie den Netzstecker aus der Steckdose, warten Sie 5 bis 10 Sekunden, und schließen Sie das Netzkabel wieder an.</li> </ul>	5 4, 51
Das Display ist ausgeschaltet.	<ul style="list-style-type: none"> <li>• Wählen Sie für "Display" im Menü eine andere Einstellung als "OFF".</li> </ul>	36
Die Netzanzeige blinkt in Abständen von etwa 2 Sekunden rot.	<ul style="list-style-type: none"> <li>• Die Temperatur im Gerät ist gestiegen. Betätigen Sie den Netzschalter am Gerät einmal, und schalten Sie das Gerät ein, sobald die Gehäusetemperatur in ausreichendem Maße gesunken ist.</li> <li>• Stellen Sie dieses Gerät an einem gut belüfteten Ort neu auf.</li> </ul>	– –
Die Netzanzeige blinkt in Abständen von etwa 0,5 Sekunden rot.	<ul style="list-style-type: none"> <li>• Benutzen Sie Lautsprecher mit der geforderten Impedanz.</li> <li>• Das Lautsprecherkabel hat einen Kurzschluss. Verdrillen Sie die Kabelseele des Lautsprecherkabels, und schließen Sie es wieder an die Lautsprecherklemme an.</li> </ul>	4 4
Nach dem Einschalten des Geräts blinkt die Netzanzeige in Abständen von etwa 0,5 Sekunden rot.	<ul style="list-style-type: none"> <li>• Die Verstärkerstufe des Gerätes ist ausgefallen. Schalten Sie das Gerät aus, und wenden Sie sich an einen DENON Servicedienst.</li> </ul>	–
Das Gerät funktioniert nicht korrekt.	<ul style="list-style-type: none"> <li>• Setzen Sie den Mikroprozessor zurück.</li> </ul>	53

**[Video]**

Symptom	Ursache / Lösung	Seite
Es wird kein Bild angezeigt.	<ul style="list-style-type: none"> <li>• Überprüfen Sie die TV-Geräteverbindung.</li> <li>• Stellen Sie das TV-Gerät auf den richtigen Eingang ein.</li> </ul>	5 6

[Audio]

Symptom	Ursache / Lösung	Seite
Es wird kein Ton ausgegeben.	<ul style="list-style-type: none"> <li>• Kontrollieren Sie sämtliche Geräteanschlüsse.</li> <li>• Überprüfen Sie die Lautsprecheranschlüsse.</li> <li>• Prüfen Sie nach, ob die Audiogeräte eingeschaltet sind.</li> <li>• Regulieren Sie die Master-Lautstärke.</li> <li>• Heben Sie die Stummschaltung auf.</li> <li>• Wählen Sie eine geeignete Eingangsquelle.</li> <li>• Wählen Sie einen geeigneten Eingangsmodus.</li> <li>• Ziehen Sie die Kopfhörer heraus. Es kommt kein Ton aus den Lautsprechern oder aus den PRE OUT Endgeräten, weil Kopfhörer angeschlossen sind.</li> </ul>	5, 12 – 16 5, 28 6 17 17 17 34 41
Aus dem Surround-Lautsprecher kommt kein Ton.	<ul style="list-style-type: none"> <li>• Überprüfen Sie, ob die Surround-Lautsprecher an die SURROUND-Anschlüsse angeschlossen sind.</li> </ul>	–
Aus dem Surround-Back-Lautsprecher kommt kein Ton.	<ul style="list-style-type: none"> <li>• Wählen Sie für "Speaker Config." – "S.B(Pre)" im Menü eine andere Einstellung als "None".</li> <li>• Wählen Sie für "Surround Parameter" – "SB CH OUT" im Menü eine andere Einstellung als "OFF".</li> <li>• Stellen Sie für den Surround-Modus etwas anderes als "STEREO" ein.</li> </ul>	7 37 23
Aus dem Subwoofer kommt kein Ton.	<ul style="list-style-type: none"> <li>• Überprüfen Sie die Subwoofer-Anschlüsse.</li> <li>• Schalten Sie den Subwoofer ein.</li> <li>• Stellen Sie "Speaker Config." – "SW" im Menü auf "Yes".</li> <li>• Wenn "Front" und "Center" für "Speaker Config." auf "Large" gestellt sind und für "Mode" "LFE" eingestellt ist, erfolgt je nach Eingangssignal oder gewähltem Surround-Modus u. U. keine Klangwiedergabe durch die Subwoofer.</li> </ul>	5, 28 6 7 7, 8
Es wird kein DTSKlang ausgegeben.	<ul style="list-style-type: none"> <li>• Stellen Sie "Decode" im Menü auf "Auto" oder "DTS".</li> </ul>	35
Dolby TrueHD, DTS-HD, Dolby Digital Plus Audio wird nicht ausgegeben.	<ul style="list-style-type: none"> <li>• Stellen Sie die HDMI Verbindungen her.</li> </ul>	12

[HDMI]

Symptom	Ursache / Lösung	Seite
Bei HDMI-Verbindung ist kein Ton zu hören.	<ul style="list-style-type: none"> <li>• Kontrollieren die Verbindungen der HDMI Anschlüsse.</li> <li>• Stellen Sie bei der Ausgabe von HDMI Audio über die Lautsprecher "Audio Out" im Menü auf "Amp".</li> <li>• Stellen Sie bei der Ausgabe von HDMI Audio über ein Fernsehgerät "Audio Out" im Menü auf "TV".</li> </ul>	12 36 36
Bei HDMI-Verbindung wird kein Video angezeigt.	<ul style="list-style-type: none"> <li>• Kontrollieren die Verbindungen der HDMI Anschlüsse.</li> <li>• Schalten Sie die Eingangsquelle auf den jeweiligen HDMI-Anschluss.</li> <li>• Kontrollieren Sie, ob das TV-Gerät mit dem Kopierschutz (HDCP) kompatibel ist. Bei einer Verbindung mit einem Gerät, das mit HDCP nicht kompatibel ist, werden die Videodaten nicht korrekt ausgegeben.</li> </ul>	12 12, 17 12

[Radio]

Symptom	Ursache / Lösung	Seite
Der Empfang schlägt fehl, oder das Signal ist zu sehr verrauscht oder verzerrt.	<ul style="list-style-type: none"> <li>• Ändern Sie die Antennenaufrichtung bzw. den Aufstellort.</li> <li>• Ziehen Sie die AM-Rahmenantenne vom Gerät ab.</li> <li>• Benutzen Sie eine FM-Außenantenne.</li> <li>• Verlegen Sie die Antenne getrennt von den übrigen Anschlusskabeln.</li> </ul>	16 16 16 16

[iPod]

Symptom	Ursache / Lösung	Seite
Der iPod kann nicht wiedergegeben werden.	<ul style="list-style-type: none"> <li>• Überprüfen Sie die iPod-Verbindungen.</li> <li>• Stecken Sie den Stecker des Steuerungs docks für den iPod in die Steckdose.</li> <li>• Schalten Sie die Eingangsquelle auf "DOCK".</li> </ul>	16 – 17
"Connection Error" wird angezeigt.	<ul style="list-style-type: none"> <li>• Die Kommunikation läuft nicht korrekt ab. Schalten Sie dieses Gerät aus, ziehen Sie den iPod aus dem Anschluss und stecken Sie ihn wieder ein.</li> </ul>	–
"Not Support" wird angezeigt.	<ul style="list-style-type: none"> <li>• Der mit dem Gerät verbundene iPod ist nicht kompatibel. Stellen Sie sicher, dass der anzuschließende iPod mit diesem Gerät kompatibel ist.</li> <li>• Die Softwareversion des angeschlossenen iPod ist veraltet. Installieren Sie das neueste Update.</li> </ul>	– –
"Connection Error" wird angezeigt.	<ul style="list-style-type: none"> <li>• Der iPod reagiert nicht. Schalten Sie dieses Gerät aus, ziehen Sie den iPod aus dem Anschluss und stecken Sie ihn wieder ein.</li> </ul>	–

[Fernbedienung]

Symptom	Ursache / Lösung	Seite
Die Anlage lässt sich über die Fernbedienung nicht bedienen.	<ul style="list-style-type: none"> <li>• Die Batterien sind leer. Ersetzen Sie die Batterien durch neue.</li> <li>• Verwenden Sie die Fernbedienung in einer Entfernung von 7 m von diesem Gerät und in einem Winkel von 30°.</li> <li>• Entfernen Sie alle Hindernisse zwischen diesem Gerät und der Fernbedienung.</li> <li>• Legen Sie die Batterien richtig und entsprechend der Markierungen ⊕ und ⊖ ein.</li> <li>• Der Fernbedienungssensor des Geräts ist starkem Licht ausgesetzt (direktes Sonnenlicht, Neonlicht usw.). Stellen Sie das Gerät an einem Ort auf, an dem der Fernbedienungssensor nicht starkem Licht ausgesetzt ist.</li> </ul>	44 44 44 44 44

## Zurücksetzen des Mikroprozessors

Setzen Sie den Mikroprozessor zurück, wenn das Display nicht normal anzeigt oder wenn Bedienvorgänge nicht ausgeführt werden können.

Wenn der Mikroprozessor zurückgesetzt wird, werden alle Einstellungen auf ihre Standardwerte zurückgesetzt.

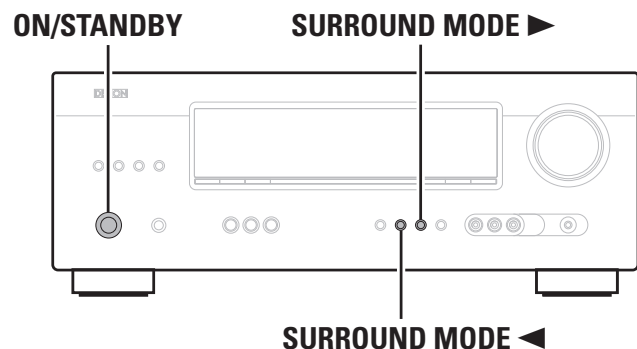

**1** Schalten Sie das Gerät mit **ON/STANDBY** aus.

**2** Drücken Sie **ON/STANDBY** und gleichzeitig **SURROUND MODE** und **SURROUND MODE**.

**3** Lassen Sie die beiden Tasten los, sobald das Display im Sekundentakt zu blinken beginnt.



Wenn in Schritt 3 das Display nicht in Intervallen von ca. 1 Sekunde aufleuchtet, wiederholen Sie alles ab Schritt 1.

## Technische Daten

### Audiobereich

- Leistungverstärker  
Nennausgang:

Front:  
75 W + 75 W (8 Ω, 20 Hz – 20 kHz mit 0,08 % T.H.D.)  
110 W + 110 W (6 Ω, 1 kHz mit 0,7 % T.H.D.)

Center:  
75 W (8 Ω, 20 Hz – 20 kHz mit 0,08 % T.H.D.)  
110 W (6 Ω, 1 kHz mit 0,7 % T.H.D.)

Surround:  
75 W + 75 W (8 Ω, 20 Hz – 20 kHz mit 0,08 % T.H.D.)  
110 W + 110 W (6 Ω, 1 kHz mit 0,7 % T.H.D.)  
6 – 16 Ω

### Ausgänge:

- Analoge

Eingangsempfindlichkeit /  
Eingangsimpedanz:

200 mV/47 kΩ

Frequenzgang:

10 Hz – 100 kHz — +1, –3 dB (DIRECT-Modus)

Störabstand:

98 dB (IHF-A bewertet, DIRECT-Modus)

### Video section

- Standardvideoanschlüsse

Eingangs- / Ausgangspegel und Impedanz: 1 Vp-p, 75 Ω

Frequenzgang: 5 Hz – 10 MHz — +1, –3 dB

- Farbkomponenten-Videoanschluss

Eingangs- / Ausgangspegel und Impedanz: Y-Signal (Helligkeit) — 1 Vp-p, 75 Ω

PB-/Cb-Signal — 0,7 Vp-p, 75 Ω

Pr-/Cr-Signal — 0,7 Vp-p, 75 Ω

Frequenzgang:

5 Hz – 60 MHz — +0, –3 dB

### Tuner

[UKW]

[MW]

(Hinweis:  $\mu\text{V}$  at 75 Ω, 0 dBf =  $1 \times 10^{-15}$  W)

Empfangsfrequenzbereich:

87,5 MHz – 108,0 MHz

522 kHz – 1611 kHz

Empfangsempfindlichkeit:

1,2  $\mu\text{V}$  (12,8 dBf)

18  $\mu\text{V}$

50 dB-Empfindlichkeit:

MONO 2,8  $\mu\text{V}$  (20,2 dBf)

Störabstand (IHF-A):

MONO 70 dB

STEREO 67 dB

Harmonische Gesamtverzerrung

MONO 0,7 %

(bei 1 kHz):

STEREO 1,0 %

### Allgemein

Netzteil:

AC 230 V, 50 Hz

Leistungsverbrauch:

330 W

Weniger als 0,5 W (Standby)

Max. äußere Abmessungen:

435 (W) x 166 (H) x 381 (D) mm

Gewicht:

9,2 kg

### Fernbedienungsgerät (RC-1146)

Batterien:

R03/AAA Type (zwei Batterien)

Max. äußere Abmessungen:

50 (W) x 211 (H) x 22 (D) mm

Gewicht:

110 g (mit Batterien)

Änderung der technischen Angaben und des Designs zum Zwecke der Verbesserung ohne Ankündigung vorbehalten.

Index

**Ziffern**

2.1-Kanal ..... 27, 28  
 3D ..... 12  
 5.1-Kanal ..... 4  
 7.1-Kanal ..... 27, 28

**A**

Abstand ..... 8  
 Abtastfrequenz ..... 50  
 Adobe RGB color / Adobe YCC601 color ..... 50  
 AFDM ..... 37  
 Anschluss  
   Antenne ..... 16  
   Blu-ray Disc-Player ..... 12, 14  
   Digitaler Camcorder ..... 15  
   DVD-Player ..... 12, 14  
   Fernsehgerät ..... 5, 12, 13  
   HDMI ..... 12  
   Kabelfernsehen ..... 14  
   Lautsprecher ..... 4, 28  
   Netzkabel ..... 5  
   Satellitenempfänger ..... 14  
   Set-Top-Box ..... 12, 14  
   Spielekonsole ..... 12  
   Steuerungsdock für den iPod ..... 16  
   Tragbarer Player ..... 15  
 Audio Delay ..... 38  
 Audiokabel ..... 5, 14, 15  
 Audiomodus ..... 23  
 Audio Out ..... 36  
 Auto Preset ..... 34  
 Auto Surround Mode ..... 36

**B**

Bass ..... 38  
 Bass Setting ..... 8  
 Browse mode ..... 18

**C**

Center Image ..... 37  
 Center Width ..... 37  
 Channel Level ..... 9  
 Crossover Freq. .... 9

**D**

D.Comp ..... 37  
 Decode ..... 35  
 Deep Color ..... 12, 50  
 Die Eingangsquelle auswählen ..... 17

Dimension ..... 37  
 Display ..... 36, 41  
 Dolby  
   Dolby Digital ..... 24, 50  
   Dolby Digital EX ..... 24, 50  
   Dolby Digital Plus ..... 24, 50  
   Dolby Pro Logic II ..... 50  
   Dolby Pro Logic IIx ..... 50  
   Dolby TrueHD ..... 24, 50  
 DRC ..... 37  
 DTS ..... 24, 50  
   DTS 96/24 ..... 24, 50  
   DTS Digital Surround ..... 50  
   DTS-ES Discrete 6.1 ..... 24, 50  
   DTS-ES Matrix 6.1 ..... 24, 50  
   DTS Express ..... 50  
   DTS-HD ..... 24, 50  
   DTS-HD High Resolution Audio ..... 50  
   DTS-HD Master Audio ..... 50  
   DTS NEO:6™ Surround ..... 23, 50  
 Dynamischer Bereich ..... 50

**E**

Eingangssignal ..... 24, 48

**F**

Fernbedienmodus ..... 18  
 Fernbedienung ..... 43  
   Einlegen der Batterien ..... 44

**G**

Gerät ausschalten (Standby) ..... 10  
 Gerät einschalten ..... 6

**H**

HDCP ..... 12, 50  
 HDMI ..... 12, 50  
 HDMI 1.4a ..... 12  
 HDMI-Kabel ..... 5, 12  
 Heruntermischen ..... 50

**I**

Informationen ..... 39  
 Input Assign ..... 33  
 Input Mode ..... 34  
 Input Setup ..... 33

**K**

Kabel  
   Audiokabel ..... 5, 14, 15  
   HDMI-Kabel ..... 5, 12  
   Koaxiales Digitalkabel ..... 14  
   Komponenten-Videokabel ..... 13, 14  
   Lautsprecherkabel ..... 5

Optisches Kabel ..... 13  
   Videokabel ..... 13, 14, 15  
 Koaxiales Digitalkabel ..... 14  
 Komponenten-Videokabel ..... 13, 14  
 Kondensation ..... 2  
 Kopfhörer ..... 41

**L**

Lautsprecher  
   Anschluss ..... 4, 28  
   Einrichten ..... 6  
   Installation ..... 4, 27  
 Lautsprecher-Impedanz ..... 4, 50  
 Lautsprecherkabel ..... 5  
 LFE ..... 37, 51

**M**

Menüplan ..... 31  
 Mode ..... 37  
 MP3 ..... 51  
 MPEG ..... 51  
 Mute Level ..... 35  
 MW-Rahmenantenne ..... 16

**N**

NIGHT MODE ..... 38

**O**

Option Setup ..... 35  
   Other Setup ..... 36  
   Volume Control ..... 35  
 Optisches Kabel ..... 13  
 Other Setup ..... 36  
   Audio Out ..... 36  
   Auto Surround Mode ..... 36  
   Display ..... 36  
   Setup Lock ..... 36

**P**

Panorama ..... 37  
 Playback Mode (Steuerungsdock für den iPod) ..... 35  
 Power On Level ..... 35  
 Preset Skip ..... 34  
 PTY ..... 21

**Q**

Quick select ..... 30

**R**

RDS ..... 21  
 Repeat ..... 35  
 RESTORER ..... 38  
 RT ..... 22  
 Rückseite ..... 42

**S**

SB CH OUT ..... 37  
 Setup Lock ..... 36  
 Shuffle ..... 35  
 Sleep Timer ..... 30  
 Source Level ..... 35  
 Speaker Config. .... 7  
 Subwoofer ..... 37  
 Surround-Back-Lautsprecher ..... 27, 28  
 Surround-Modus ..... 23, 46  
 Surround Parameter ..... 36  
 sYCC601 color ..... 51

**T**

Tone ..... 38  
 TP ..... 22  
 Treble ..... 38

**U**

Überlastschutz ..... 51  
 UKW-Zimmerantenne ..... 16

**V**

Video ..... 34  
 Videokabel ..... 13, 14, 15  
 Video Select ..... 34  
 Volume Control ..... 35  
 Volume Limit ..... 35  
 Vorderseite ..... 41  
 Voreinstellung von Radiosendern ..... 20

**W**

Warenzeichen ..... 45  
 Wiedergabe  
   Blu-ray Disc-Player ..... 17  
   Direkt ..... 25  
   DVD-Player ..... 17  
   Mehrkanal-Stereo ..... 25  
   Standard ..... 23  
   Stereo ..... 25  
   Steuerungsdock für den iPod ..... 18  
   Tragbarer Player ..... 17  
   UKW-/MW-Sendungen ..... 20  
   Virtuell ..... 25  
 WMA ..... 51

**X**

x.v.Color ..... 51

**Z**

Zubehör ..... 1  
 Zurücksetzen des Mikroprozessors ..... 53







**DENON**

[www.denon.com](http://www.denon.com)

D&M Holdings Inc.  
Printed in China 5411 10603 005D



## Free Manuals Download Website

<http://myh66.com>

<http://usermanuals.us>

<http://www.somanuals.com>

<http://www.4manuals.cc>

<http://www.manual-lib.com>

<http://www.404manual.com>

<http://www.luxmanual.com>

<http://aubethermostatmanual.com>

Golf course search by state

<http://golfingnear.com>

Email search by domain

<http://emailbydomain.com>

Auto manuals search

<http://auto.somanuals.com>

TV manuals search

<http://tv.somanuals.com>