

Please read and save these instructions. Read carefully before attempting to assemble, install, operate or maintain the product described. Protect yourself and others by observing all safety information. Failure to comply with instructions could result in personal injury and/or property damage! Retain instructions for future reference.



Generator



Table of Contents

- Description 1
- Unpacking 1
- Specifications. 1
- Safety Guidelines 2
- General Safety Information 2 - 3
- Glossary of Terms 3
- Pre-operation 3 - 4
- Operation 5 - 6
- Maintenance 6
- Storage 6
- Troubleshooting Chart 7
- Service Record 8
- Wiring Diagram. 9
- Generator Assembly 10 - 11
- Alternator Assembly 12 - 13
- Control Panel Assembly 14 - 15
- Warranty 16

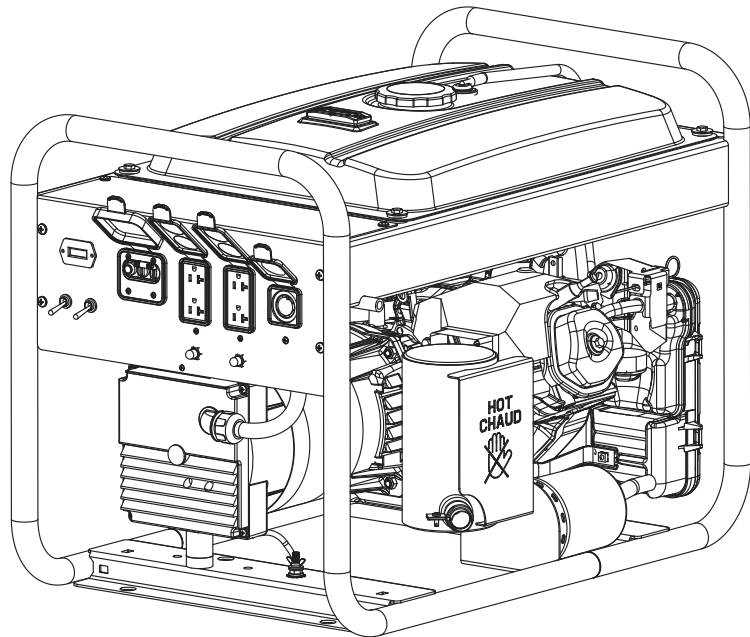

Description

These Campbell Hausfeld generators are powered by gasoline engines. Each unit is equipped with 120V and 230V outlets which provide continuous smooth power for the task at hand. These outlets are protected by GFCI (Ground Fault Circuit Interrupters) and thermal circuit breakers.

Unpacking

When unpacking unit, inspect carefully for any damage that may have occurred during transit. Make sure any loose fittings, bolts, etc., are tightened before putting unit into service. In case of questions, damaged or missing parts, please call 1-800-803-1436 for customer assistance. Have the serial number, model number, and parts list (with missing parts circled) before calling.



DO NOT RETURN THE PRODUCT TO THE RETAILER!

Specifications

Model GN5060

- Engine Honda GX270
- Valve Type OHV
- Engine Size/Type. 270cc/4 Stroke
- Start Type. Manual Recoil
- Alternator Type 2 Pole, Brushless
- Phase/Frequency. 1 PH/60 Hz
- Alternator Rating 5.2 KVA
- Fuel Tank Cap 6 Gallons [22.7 Liter]

Model GN6575

- Engine Honda GX390
- Valve Type OHV
- Engine Size/Type. 390cc/4 Stroke
- Start Type. Manual Recoil
- Alternator Type 2 Pole, Brushless
- Phase/Frequency. 1 PH/60 Hz
- Alternator Rating 6.8 KVA
- Fuel Tank Cap 6 Gallons [22.7 Liter]

**READ & FOLLOW ALL INSTRUCTIONS
SAVE THESE INSTRUCTIONS
DO NOT DISCARD**

**REMINDER: Keep your dated proof of purchase for warranty purposes!
Attach it to this manual or file it for safekeeping.**

Safety Guidelines

This manual contains information that is very important to know and understand. This information is provided for SAFETY and to PREVENT EQUIPMENT PROBLEMS. To help recognize this information, observe the following symbols.

▲ DANGER *Danger indicates an imminent hazardous situation which, if not avoided, WILL result in death or serious injury.*

▲ WARNING *Warning indicates a potentially hazardous situation which, if not avoided, COULD result in death or serious injury.*

▲ CAUTION *Caution indicates a potentially hazardous situation which, if not avoided, MAY result in minor or moderate injury.*

NOTICE *Notice indicates important information, that if not followed, may cause damage to equipment.*

NOTE: Information that requires special attention.

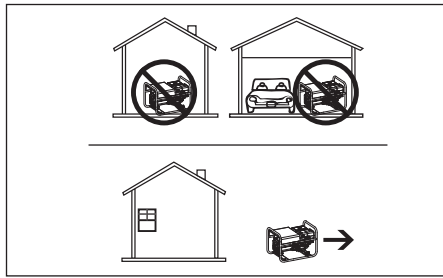

- NEVER use inside a house or garage, EVEN IF doors and windows are open.
- Only use OUTSIDE and far away from windows, doors and vents.

GENERAL SAFETY

- Before starting or servicing any generator, read and understand all instructions. Failure to follow safety precautions or instructions can cause equipment damage and/or serious personal injury or death. Engine instructions for these units are contained in a separate manual. Retain all manuals for future reference.



General Safety Information

CALIFORNIA PROPOSITION 65

▲ WARNING *The engine exhaust from this product contains chemicals known to the State of California to cause cancer, birth defects, or other reproductive harm.*

▲ WARNING *You can create dust when you cut, sand, drill or grind materials such as wood, paint, metal, concrete, cement, or other masonry. This dust often contains chemicals known to cause cancer, birth defects, or other reproductive harm. Wear protective gear.*



EMISSIONS

NOTICE *Engines that are certified to comply with U.S. EPA emission regulations for SORE (Small Off Road Equipment), are certified to operate on regular unleaded gasoline, and may include the following emission control systems: (EM) Engine Modifications and (TWC) Three-Way Catalyst (if so equipped).*

▲ DANGER *Using a generator indoors CAN KILL YOU IN MINUTES. Generator exhaust contains carbon monoxide. This is a poison you cannot see or smell.*

▲ WARNING **FUEL AND VAPORS**

ARE EXTREMELY FLAMMABLE! *Allow engine to cool at least two (2) minutes before refueling. Do not use gasoline/ethanol blends with greater than 15% ethanol.*



▲ WARNING *Never operate this generator in an explosive or flammable atmosphere or poorly ventilated area.*



- Never use this generator for any application other than that specified by the manufacturer. Never operate this generator under conditions not approved by the manufacturer. Never attempt to modify this generator to perform in any manner not intended by the manufacturer.
- For maintenance and repairs, use only products and parts recommended by the manufacturer.
- Be sure that the generator is properly grounded to an external ground path prior to operation. Refer to the section entitled "Grounding Instructions" for proper grounding procedures.
- Be sure that the generator is operated only by persons who have read and understand these instructions.

- Be sure that the generator is placed on a flat level surface prior to and during operation. The generator must not slide or shift during operation.
- Keep all persons away from the generator during operation.
- Do not allow persons wearing loose clothing or jewelry to start or operate the generator. Loose clothing or jewelry may become entangled in moving components, causing equipment damage and or personal injury.
- Keep all persons away from parts that move or become hot during operation.
- Be sure all powered devices are shut off prior to connecting them to the generator.
- Keep the generator clean and well maintained at all times.
- Be sure that all tools and appliances are in good repair and are properly grounded. Use devices that have three prong power cords. If an extension cord is used, be sure that it has three prongs for proper grounding.

▲ WARNING *Do not operate this generator on wet surfaces or in the rain.*

▲ DANGER *Shut off the engine and disconnect the spark plug wire before performing any service or maintenance to the unit.*

- Use only unleaded fuel. Do not refill the fuel tank while the engine is running. Use precautions to prevent fuel spillage during refills. Be sure the fuel tank cap is securely in place before starting the engine. Clean up any spilled fuel before starting the engine. Allow engine to cool for at least two minutes before refueling. Do not add fuel while smoking or if unit is near any sparks or open flames. Do not overfill tank - allow room for fuel to expand. Always keep nozzle in contact with tank during fueling.
- This generator may be used for emergency stand-by service. In such cases, a manual transfer switch must be installed between the electric utilities meter and the electrical distribution box. This switch should be installed by a licensed electrician.

General Safety Information (Continued)

⚠ CAUTION *Never mix oil with gasoline for this engine. This is a four cycle engine designed to run on pure gasoline. Oil is used for engine lubrication purposes only.*

⚠ WARNING *HOT SURFACES! Hot surfaces will severely burn flesh. Do not touch engine, muffler, and alternator until the unit has fully cooled.*



⚠ WARNING *Always keep a fire extinguisher accessible while operating unit.*



- All installation, maintenance, repair and operation of this equipment should be performed by qualified persons only in accordance with national, state, and local codes.

⚠ WARNING *Improper use of electric generators can cause electric shock, injury, and death! Take all precautions described in this manual to reduce the possibility of electric shock.*



- Verify that all components of the generator are clean and in good condition prior to operating the generator. Be sure that the insulation on all cables and power cords is not damaged. Always repair or replace damaged components before operating the generator. Always keep panels, shields, etc. in place when operating the generator.
- Always wear dry protective clothing, gloves, and insulated footwear.
- Always operate the generator in a clean, dry, well ventilated area. Do not operate the generator in wet, rainy, or poorly ventilated areas.
- Never use the generator as a work surface.

⚠ DANGER *If the generator becomes wet for any reason, be absolutely certain that it is completely clean and dry prior to attempting use!*

- Always shut the equipment off prior to moving the unit.

ADDITIONAL SAFETY STANDARDS Safety and Health Standards

OSHA 29 CFR 1910, from Superintendent of Documents, U.S. Government Printing Office, Washington, D.C. 20402

National Electrical Code

NFPA Standard 70, from National Fire Protection Association, Batterymarch Park, Quincy, MA 02269

Glossary of Terms

CC (Cubic Centimeter) - measure of the engine's cylinder volume above the piston when measured with the piston fully retracted by the crankshaft.

Four Stroke Engine - an internal combustion engine in which the piston completes four separate strokes; intake, compression, power, and exhaust during two separate revolutions of the engine's crankshaft.

RPM - Revolutions per Minute. Typically this is for measuring engine crankshaft or alternator rotor speed.

EPA - United States Environmental Protection Agency.

CARB or ARB - California Environmental Protection Agency Air Resources Board.

NEC - National Electrical Code

UL - Underwriters Laboratories

CSA - Canadian Standards Association

NEMA - National Electrical Manufacturers Association

Alternator - an electromechanical device that converts mechanical energy to electrical energy in the form of alternating current.

Hertz (Hz) - a unit of frequency of alternating current measured in cycles per second.

Brushless - an alternator that creates a magnetic field in the rotor that induces electrical current in stationary conductors which are wound as coils. By contrast, brush type generators commute electrical current from the rotor to the stator through carbon spring loaded brushes that make electrical contact through commutator bars.

AC (Alternating Current) - an electrical current that reverses its direction periodically or at a frequency.

DC (Direct Current) - an electrical current that moves in one direction therefore having a polarity.

Volt (V) - a measurement unit of work needed to move an electric charge.

Ampere (A) or (I) - a unit to define the rate of flow of electrical current.

Watt (W) - a unit of electrical power calculated by $W = V \times I$ or $W = \text{volts} \times \text{amps}$.

Kilowatt (KW) - a unit of watt measurement equal to $W/1000$. For example: $5000W = 5KW$.

Power Factor (PF) - the ratio of the real power flowing to the load to the apparent power in the circuit.

Kilo Volt-Ampere (KVA) - the unit used for the apparent power in an electrical circuit. $KVA = KW/PF$.

GFCI (Ground Fault Circuit Interrupter) - a circuit breaker that opens when leakage current is detected.

Thermal Circuit Breaker (CB) - a circuit breaker that opens when current exceeds the circuit breaker's current limit.

Pre-Operation

LOCATION

Selecting the proper location can significantly increase performance, reliability and life of the generator.

For best results locate the generator in an environment that is clean and dry. Dust and dirt in the unit retain moisture and increase wear of moving parts.

INSTRUCTIONS

Check engine oil level. Oil is NOT mixed with the gasoline, however adequate oil supply is necessary for proper engine lubrication. Refer to the Engine Manual for SAE, API and fill quantity specifications. Unit is shipped without oil in engine.

Pre-Operation (Continued)

GROUNDING

1. Use the ground terminal and wing nut on the generator frame to connect the unit to a suitable ground source. Securely fasten the end terminal of the ground wire to the ground terminal on the generators frame. Tighten the washer and wing nut on top of the ground wire end terminal.
2. The ground wire should be made of #8 gauge wire. Do not use wire with a higher gauge number. Higher gauge numbers indicate thinner wire, which may not provide an adequate ground path.
3. The other end of the ground wire must be securely fastened to an approved ground source.

The following are ground sources approved by the National Electric Code. Other ground sources may be acceptable. Refer to the National Electric Code and local regulations for further ground source information. If not sure of regulations or procedures, obtain assistance from a qualified (licensed or certified) electrical technician.

- a. An underground water pipe at least ten feet in length
- b. A non-corrosive underground pipe at least eight feet in length and 3/4 inch diameter
- c. A steel or iron underground rod at least eight feet in length and 5/8 inch diameter
- d. A non-ferrous rod at least eight feet in length, 1/2 inch in diameter, and approved for grounding purposes

Any rod or pipe used for grounding must be driven to eight feet deep or buried in the deepest possible trench.

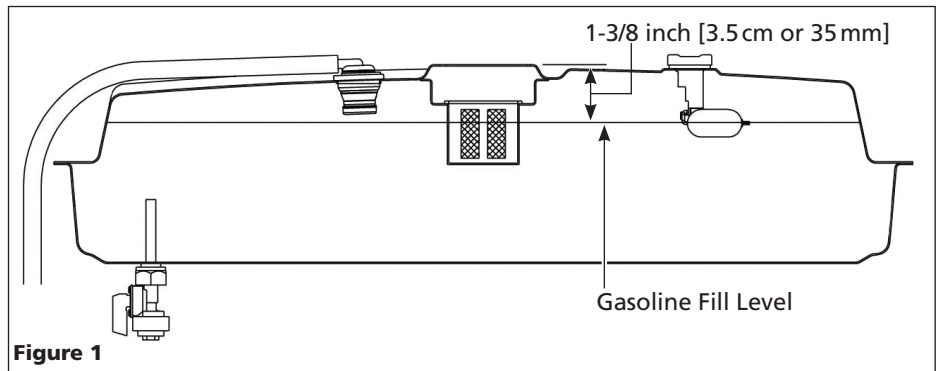

Figure 1

FUELING AND REFUELING (SEE FIGURE 1)

1. Shut-off engine and wait 2 minutes before filling fuel tank.
2. Remove fuel cap and fill fuel tank to bottom of metal filler neck; about 1-3/8 inch [3.5 cm or 35 mm] from top of filler neck opening.
3. Do not overfill fuel tank. Overfilling may damage roll-over valve and carbon canister.
4. Reinstall fuel cap; make sure to rotate cap clockwise until it stops.

STARTING

1. Remove all electrical loads from the generators.
2. Rotate fuel petcock valve lever, located on underside of fuel tank, to the vertical position to open valve.
3. Flip engine toggle switch (on control panel) to the ON position.
4. The engine is equipped with an automatic choke. However, the choke mechanism has a manual override feature for extreme cold weather starting. For extreme cold weather starting, pull choke wire; after engine warms, push choke in to its normal operating position.
5. Pull the starter rope with a brisk, smooth motion.

6. After each start up, allow the engine to run for 2-3 minutes with no load.

CAUTION Engine speed is preset to provide proper output voltage. Never attempt to modify or adjust engine speed or output voltage.

ENGINE BREAK-IN

After initial start-up, the engine should be broken in according to the manufacturer's instructions. Refer to the engine manual for the proper break-in procedure.

SHUT-OFF

1. Shut off and remove all electrical load devices from the generator.
2. Allow the engine to run for 2-3 minutes with no electrical loads.
3. Flip the engine toggle switch (on control panel) to the OFF position.
4. Verify that the generator has completely stopped.
5. Rotate fuel petcock valve lever, located on underside of fuel tank, to the horizontal position to close valve.
6. Allow the unit to cool before installing any covers.

TABLE 1 - ESTIMATED POWER USAGE (WATTS)

LOAD DEVICE	WATTS	LOAD DEVICE	WATTS	LOAD DEVICE	WATTS	LOAD DEVICE	WATTS
Air conditioner	2000-3000	Electric drill (large)	500-1000	Radio	50-200	Toaster	900-1700
Automatic washer	150-1500	Fan	40-200	Refrigerator	190-2000	Vacuum cleaner	200-300
Brooder	100+	Freezer	300-500	Skillet	1200	Water pump	1000-3000
Clothes dryer	5000-10,000	Hot plate	330-1100	Space heater	600-4800	Water heater	1000-5000
Coffee maker	400-700	Iron	500-1500	Sump pump	400-3000	Small hand saw	1000-2000
Electric drill (small)	225-1000	Light bulb	AS RATED	Television	200-500	Large hand saw	1500-2500

Pre-Operation (Continued)

AUTO-IDLE CONTROL (IF EQUIPPED)

Some units have an auto-idle control that idles the engine when there is no demand required of the generator. The control panel has an idle control toggle switch to enable or disable this function.

1. Idle Control Switch - ON enables the auto-idle feature and the engine will automatically idle when not under load.
2. Idle Control Switch - OFF disables the auto-idle feature and the engine will run at full throttle.

LOW OIL SHUTDOWN

A low oil shutdown switch is provided to protect the engine and generator on most extended run models. When engine oil level drops too low for proper engine operation, the low oil shutdown switch causes the engine to shut off. If oil level is low when attempting to start the generator engine, the low oil level shutdown switch prevents the engine from starting. If engine does not start, check oil level.

NOTE: It is important to keep the generator unit on a level surface. The oil level shutdown switch can prevent the engine from starting even if oil level is sufficient, when the generators unit is placed on an uneven surface.

Operation

LOAD DEVICES

1. All load devices and extension cords should use three prong terminals. Refer to Table 2 for extension cord and cable size requirements.
2. Allow the engine to run for 2-3 minutes before applying any electrical loads.

3. The **120 volt receptacles** are rated for 20 amps and may be used in any combination of 120 volt loads and also with 240 volt loads through the 240 volt receptacles.

The **240 volt receptacles**, found on some generators, are rated for 20 amps and may be used in any combination of 240 volt loads and also with 120 volt loads through the 120 volt receptacles.

The **120/240 volt twist lock receptacle** is rated for 20 amps and may be used in any combination of 120 volt and 240 volt loads.

4. Individual receptacles should not be loaded beyond the amperage rating.
5. Total combined load through any combination of receptacle must not exceed the rated load limits of the generator. Refer to the identification plate on the generators for amp and wattage specifications.
6. Always shut off and remove loads before starting or shutting off the generator engine.
7. When plugging multiple electrical load devices into the generator receptacles, be sure to connect and activate the highest power draw item first. Allow the generator engine to stabilize, then connect and activate the next highest power draw device. The smallest power draw device should be connected to the receptacle and activated last.

NOTE: Power draw can be calculated by multiplying volts and amps. The resulting number is wattage.

Never exceed the posted maximum wattage for the generator or any individual receptacle. Refer to owner's

manuals and product tags to determine the wattage of all electrical load devices.

If actual watt ratings are not available, the Power Usage Chart, see Table 1, may be used as a general guideline.

Remember that devices which generate heat during operation such as heaters, incandescent light bulbs, motors and hair dryers have a higher power draw than devices which generate little heat during operation such as florescent bulbs, radios, and clocks.

Long power cords and extension cords also draw additional power. Keep cords at minimum possible length.

Refer to Table 2 for maximum limits for lengths of extension cords.

8. Circuit protection is provided by a circuit breaker. The circuit breaker opens when the generator load exceeds its maximum capacity or a short circuit occurs. If the circuit breaker opens, perform the following procedures to correct the problem:
 - a. Shut off and disconnect all electrical loads.
 - b. Attempt to determine the cause of the electrical problem - overloading or short circuit.
 - c. Do not use any devices that have short circuits. Avoid overloading the generator.
 - d. Press the circuit breaker pushbutton to reset the circuit breaker.

CAUTION *Repeated cycling of the circuit breaker indicates a problem and may cause damage to the generator or load devices. Do not operate the generator if repeated cycling of the circuit breaker occurs.*

TABLE 2 - EXTENSION CORDS
Maximum Recommended Lengths (in feet)

Amps	Watts 120 V	Watts 240 V	#8 Wire	#10 Wire	#12 Wire	#14 Wire	#16 Wire
2.5	300	600		1000	600	375	250
5	600	1200		500	300	200	125
7.5	900	1800		350	200	125	100
10	1200	2400		250	150	100	50
15	1800	3600		150	100	65	
20	2400	4800	175	125	75	50	
25	3000	6000	150	100	60		
30	3600	7200	125	65			
40	4800	9600	90				

Operation (Continued)

INSTALLATION FOR STAND-BY USE

Precautions must be taken to prevent electrical back feeding into utility systems. This requires isolation of the electrical system. To isolate the electrical system, perform the following procedures:

1. Turn off the main electrical system switch prior to connecting the generator.
2. In accordance with national and local standards, a double throw transfer switch must be installed in the system.

▲ WARNING *Always shut off main power prior to temporary connection of the generator to a building electrical system.*

▲ WARNING *Installation of the generator as a backup electrical source must be performed by a qualified (licensed or certified) electrical technician.*

Maintenance

INFREQUENT USAGE

If the generator is used infrequently, starting difficulty may occur. To help prevent this, the generators should be run for approximately 30 minutes per week.

STORAGE

If the generator is not to be used for extended periods of time, the following pre-storage procedures should be performed:

1. Make sure engine oil is filled to the proper level.
2. Drain all fuel from the tank, lines, carburetor and fuel valve.
3. Remove the spark plug, and pour approximately one teaspoon of oil into the spark plug hole.
4. Pull the starter cord several times to spread the oil throughout the cylinder.

5. Slowly pull the starter cord, until resistance is felt. This indicates that the piston is moving upward on the compression cycle, and the intake and exhaust valves are closed. (The piston pushes a small amount of air from the spark plug hole on compression.)
6. Use of fuel stabilizers or anti-gumming agents in the fuel system can help prevent the build up of gum and varnish.

Whenever the generator is stored, be sure that the fuel shut-off valve is in the closed position.

Refer to the engine manual that accompanies this unit for instructions regarding maintenance of engine components.

▲ WARNING *Never tamper with engine speed settings. Any governor adjustments should be made by qualified personnel only.*

Troubleshooting Chart

Symptom	Possible Cause(s)	Corrective Action
Engine will not start	<ol style="list-style-type: none"> 1. Run switch is set to "OFF". 2. Fuel valve is turned to "CLOSE". 3. Choke is open. 4. Fuel tank is empty. 5. Engine is filled with contaminated or old gas 6. Spark plug is dirty. 7. Spark plug is broken. 8. Unit is not on level surface. 9. Oil is low. 	<ol style="list-style-type: none"> 1. Set run switch to "ON". 2. Turn fuel valve to "OPEN" position. 3. Close the choke. 4. Add gas. 5. Change the gas in the engine. 6. Clean spark plug. 7. Replace spark plug. 8. Move unit to a level surface to prevent low oil shutdown from triggering. 9. Add or replace oil.
Engine runs but there is no electrical output	<ol style="list-style-type: none"> 1. Main or secondary circuit breaker(s) are tripped. 2. Bad connecting of wires/cables. 3. Bad electrical device connected to generator. 	<ol style="list-style-type: none"> 1. Reset main or secondary circuit breaker(s). 2. If you are using an extension cord, try a different one. 3. Try connecting a different device.
Generator runs but does not support all electrical devices connected.	<ol style="list-style-type: none"> 1. Generator is overloaded 2. Short in one of the connected devices. 3. Air cleaner is dirty. 	<ol style="list-style-type: none"> 1. Turn off all electrical devices. Unplug all electrical devices. Turn off generator. Wait several minutes. Restart generator. Try connecting fewer electrical loads to the generator. 2. Try disconnecting any faulty or short-circuited electrical loads. 3. Clean or replace air cleaner.
No output voltage	<ol style="list-style-type: none"> 1. Engine speed is too slow 2. Open, shorted, or incorrect wiring 3. Faulty capacitor 4. Open or shorted field windings 5. Open diodes 6. Circuit breaker tripped 	<ol style="list-style-type: none"> 1. Adjust engine speed. ★ 2. Referring to the wiring diagram, clean and reconnect all wiring. ★ 3. Replace capacitor. ★ 4. Test winding resistance, replace field winding if necessary. ★ 5. Test diodes, replace if necessary. ★ 6. Reset circuit breaker.
Low output voltage with no load	<ol style="list-style-type: none"> 1. Engine speed is too slow 2. Open diodes 3. Faulty capacitor 4. Open or shorted field windings 	<ol style="list-style-type: none"> 1. Adjust engine speed. ★ 2. Test diodes, replace if necessary. ★ 3. Replace capacitor. ★ 4. Test winding resistance, replace field winding if necessary. ★
High output voltage with no load	<ol style="list-style-type: none"> 1. Faulty capacitor 2. Engine speed is too fast 	<ol style="list-style-type: none"> 1. Replace capacitor. ★ 2. Adjust engine speed. ★
Low output voltage under load	<ol style="list-style-type: none"> 1. Open diode 2. Engine speed too slow at full load 3. Excessive load applied 	<ol style="list-style-type: none"> 1. Test diodes, replace if necessary. ★ 2. Adjust engine speed. ★ 3. Reduce the applied load.
Erratic output voltage	<ol style="list-style-type: none"> 1. Unbalanced engine 2. Dirty, corroded, or loose wiring connection 3. Unstable load applied 	<ol style="list-style-type: none"> 1. Refer to engine manual. 2. Referring to the wiring diagram, clean and reconnect all wiring. ★ 3. Remove all loads, then apply each one individually to determine which one is causing erratic function.
Noisy operation	<ol style="list-style-type: none"> 1. Loose generator or engine bolt 2. Short circuit in generator field or load 3. Faulty bearing 	<ol style="list-style-type: none"> 1. Tighten all mountings. 2. Test winding resistance, replace field winding if necessary. ★ Test load devices for shorts. Replace defective load device. 3. Replace bearing.
Auto-Idle does not work	<ol style="list-style-type: none"> 1. Damaged or disconnect wire in idle control circuit. 2. Failed idle control circuit board. 3. Failed current sensing coil. 	<ol style="list-style-type: none"> 1. Repair or replace wiring. 2. Replace idle control board. 3. Replace current sensing coil.

★ These diagnostic and repair procedures should be performed by an authorized service center.

Stranded Copper Wire Lead Specifications		Wire Number per Schematic	
8 AWG, SAE J1128, GPTI	Ground Wire at Generator Frame	23, 24, 28, 32, 33, 36, 37, 38, 39, 40, 42, 43, 44, 46	
12 AWG, UL 1015/UL 1230		11, 12, 13, 14, 15, 16, 17, 18, 19, 20, 25, 26, 27, 28, 29, 30, 31, 34, 35, 45	
16 AWG, SAE J1128, Type TXL Ins.			

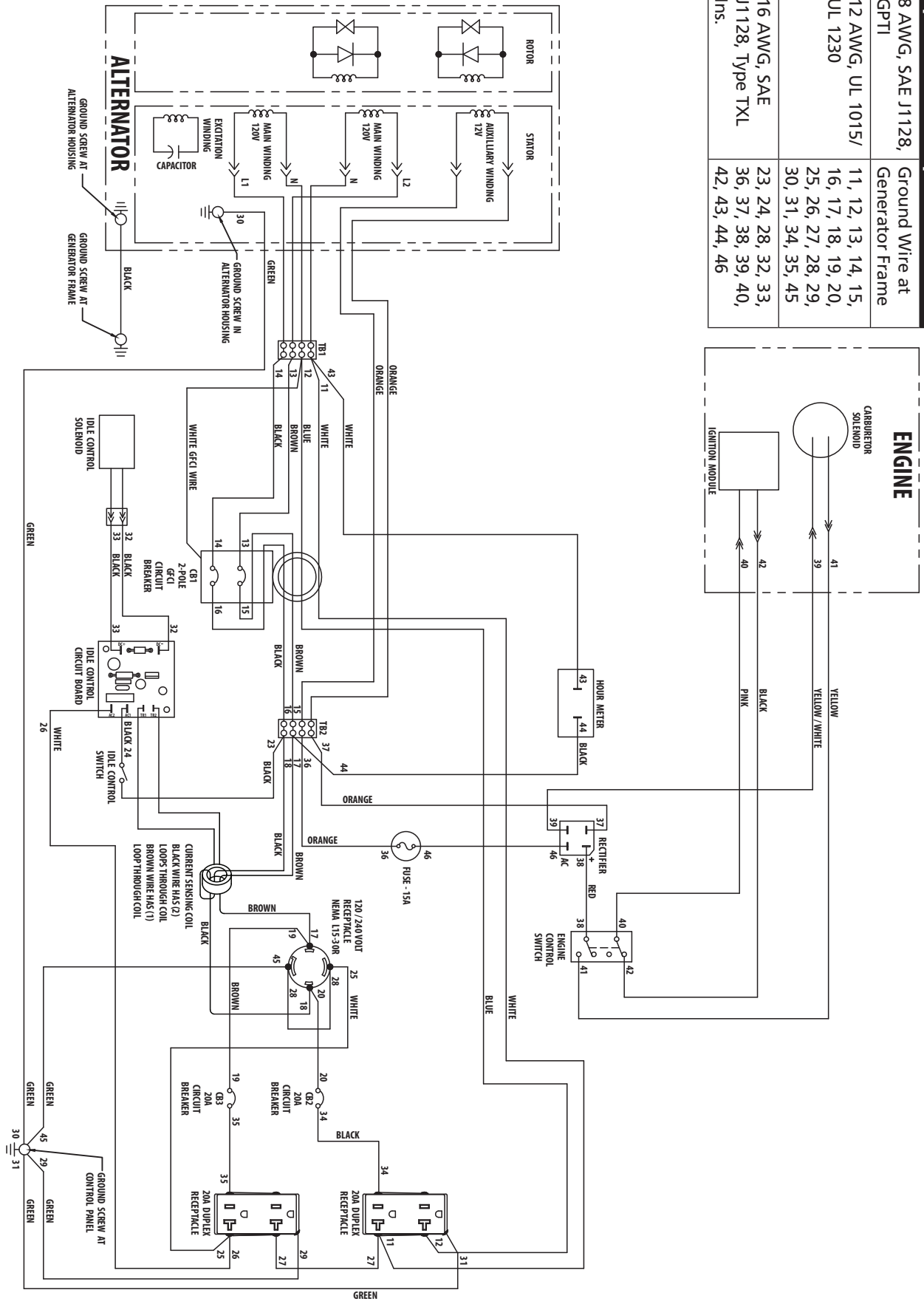

Figure 2 - Wiring Diagram

Generator Assembly

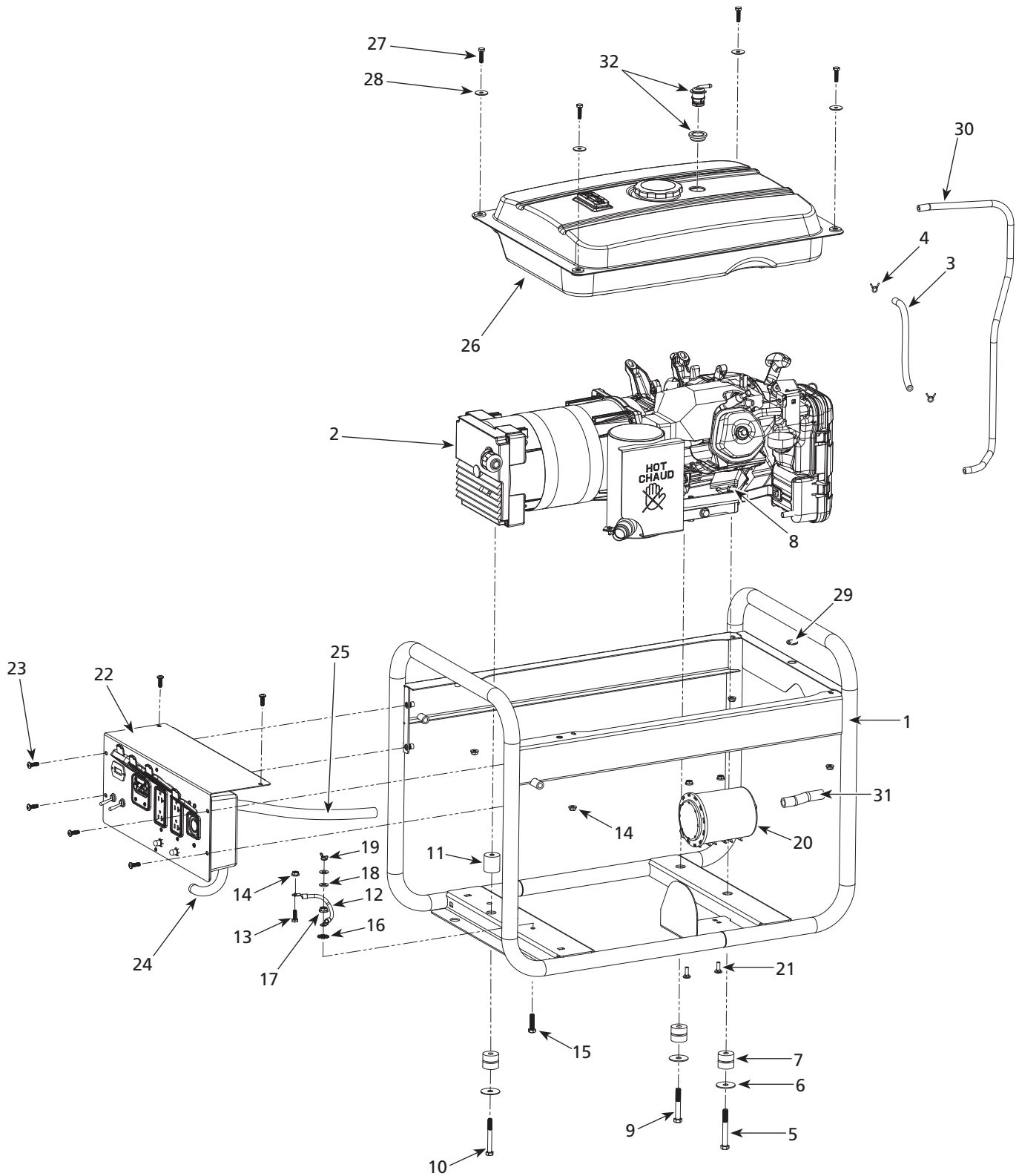

Figure 3

For replacement parts or technical assistance, call 1-800-803-1436

Please provide following information:

- Model number
- Serial number (if any)
- Part description and number as shown in parts list

Address parts correspondence to:

Campbell Hausfeld
 Attn: Customer Service
 100 Mundy Memorial Dr.
 Mt. Juliet, TN 37122 USA

Replacement Parts List

Ref. No.	Description	Part Number	Qty.
1	Generator Frame	GN051081SJ	1
2	Honda Engine and Sincro Alternator Assembly	See Page 12	1
3	1/4 inch ID Fuel Hose, 8-1/4 inch L, Carb. to Petcock (GN5060 Only)	★	1
4	3/8 inch Constant tension hose clamp (GN5060 Only)	MJ111006AV	2
5	Hex Bolt, 3/8 - 16 UNC X 3 inch L	★	1
6	Fender Washer, 3/8 inch	★	3
7	ISO Mount Assembly	PM004290AV	3
8	Hex Nut, 3/8 - 16 UNC	★	2
9	Hex Bolt, 3/8 - 16 UNC X 2-1/2 inch L	★	1
10	Hex Bolt, M8 - 1.25 X 70	★	1
11	ISO Mount Spacer	GN051065AV	1
12	Ground Cable, 8 AWG SAE	GN052305AV	1
13	Hex Bolt, 1/4 - 20 UNC X 3/4 inch L	★	1
14	Flange Nut, 1/4 - 20 UNC	★	7
15	Hex Bolt, 5/16 - 18 UNC X 1-1/4 inch L	★	1
16	Star Washer - 5/16 inch Internal/External Tooth	★	1
17	Flange Nut, 5/16 - 18 UNC	★	1
18	Flat Washer - 0.344 X 0.688 X 0.065	★	2
19	Wing Nut, 5/16 - 18 UNC	★	1
20	600cc Carbon Canister	GN051031AV	1
21	Carriage Bolt - 1/4 - 20 UNC X 3/4 inch L	★	2
22	Control Panel Assembly (Includes ALL parts listed on page 14, plus all wiring and conduit)	GN051111SJ	1
23	Pan Head Screw, 1/4 - 20 UNC X 3/4 inch L	★	6
24	Conduit, 0.62 inch ID, 6 inch L	★	1
25	Conduit, 0.62 inch ID, 18 inch L	★	1
26	Fuel Tank	GN051030AV	1
27	Hex Bolt, 1/4 - 20 UNC X 1 inch L	★	4
28	Fender Washer - 1/4 inch	★	4
29	Grommet - 0.688 X 0.563 ID Hole X 0.063 Groove	★	1
30	1/4 inch ID Fuel Hose, 35 inch L (Tank to Carbon Canister)	★	1
31	1/2 inch ID Fuel Hose, 4 inch L (Carbon Canister to Engine)	★	1
32	Roll-over Valve	GN051032AV	1
	Warning Decal - Frame	DK667841AV	1
	Warning Decal (CPSC) - Fuel Tank	DK667848AV	1
	Warning Decal (Earth Ground) - Frame	DK667849AV	1
	Warning Decal (Fueling Process) - Fuel Tank	DK667850AV	1
	Warning Decal (Not sold in California) - Fuel Tank	DK667851AV	1
	Warning Decal (Spark Warning) - Frame	DK667155AV	1
	Warning Decal (EPA Certification) - Frame	DK667500AV	1
★	Standard hardware item, available at local hardware stores		

Alternator Assembly

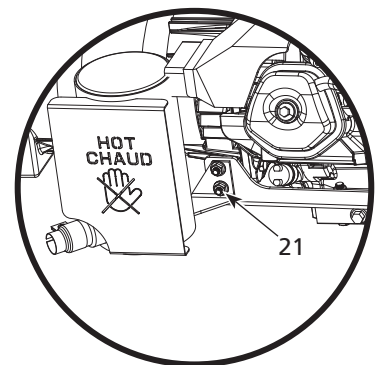
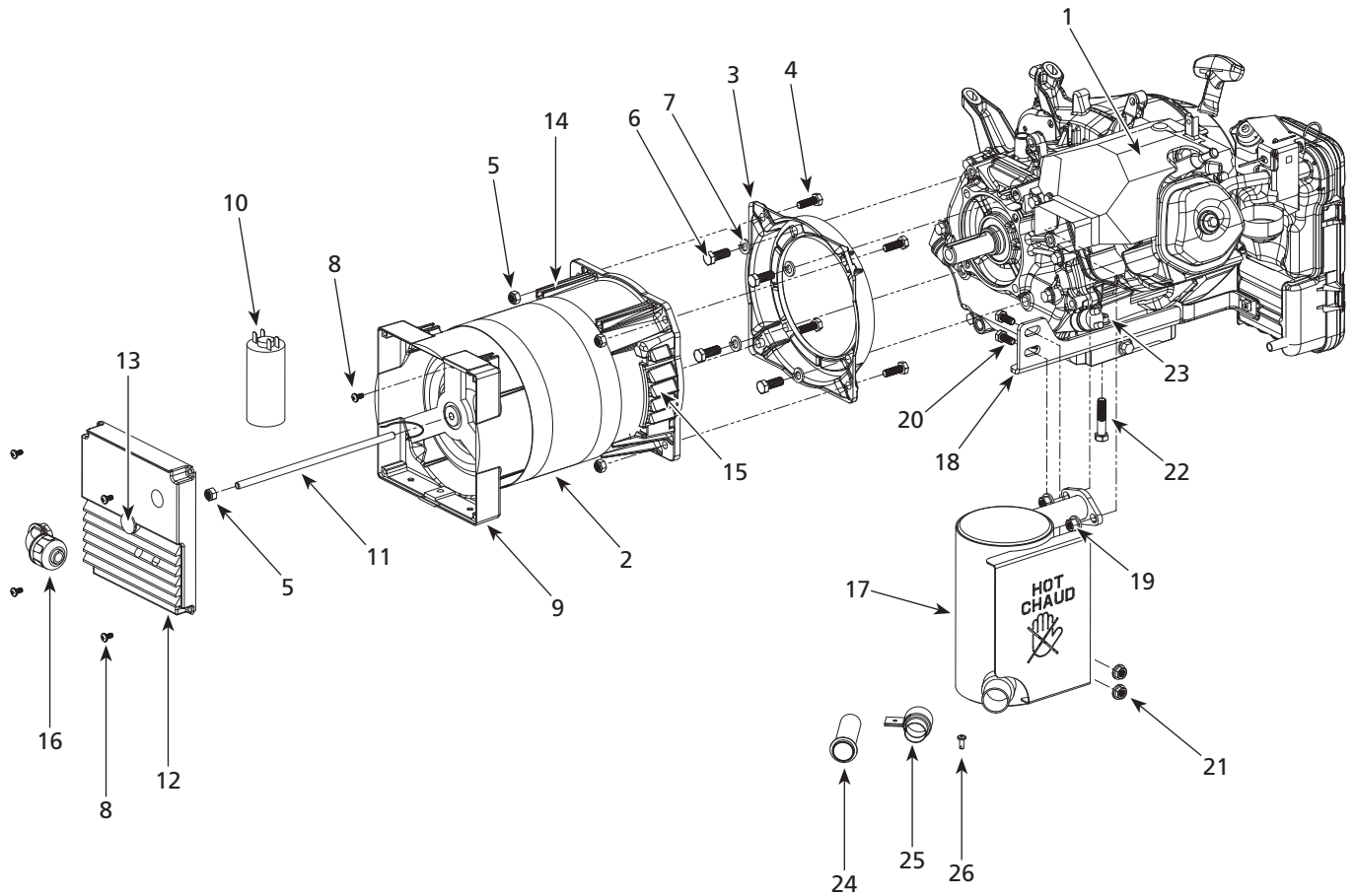

Assembled muffler detail showing flange hex nut position.

Figure 4

For replacement parts or technical assistance, call 1-800-803-1436

Please provide following information:

- Model number
- Serial number (if any)
- Part description and number as shown in parts list

Address parts correspondence to:

Campbell Hausfeld
 Attn: Customer Service
 100 Mundy Memorial Dr.
 Mt. Juliet, TN 37122 USA

Replacement Parts List

Ref. No.	Description	Part Number	Qty.
1	Honda GX390 Low Profile Engine	GN060001AV	1
	Honda GX270 Low Profile Engine	GN060000AV	1
2	● Sincro Alternator - 6.8 kVA, 60Hz	GN051001SJ	1
	■ Sincro Alternator - 5.2 kVA, 60Hz	GN051000SJ	1
3	■● Sincro Engine Adapter	Not Available	1
4	■● Hex Bolt, M8 x 25mm	★	4
5	■● M8 NyLock Nut	★	5
6	Hex Bolt, 3/8 - 16UNC X 1.00L	★	4
7	3/8 inch Lock Washer	★	4
8	■● Screw, Pan Head, M5 X 10mm	★	5
9	■● Sincro Rear Shield	GN051016AV	1
10	■● Capacitor - 35mf, 450V	GW001016SV	1
11	● Sincro Threaded Rod (6.8 kVA Alt.)	GN051008AV	1
	■ Sincro Threaded Rod (5.2 kVA Alt.)	GN051025AV	1
12	■● Sincro Rear Cover Kit	GN051002SJ	1
13	■● Sincro Round Hole Plug	GN051009AV	1
14	■● Sincro LH Louver	GN051018AV	1
15	■● Sincro RH Louver	GN051017AV	1
16	Elbow Connector- HEYCO 8425	GN051096AV	1
17	Honda Muffler	▲	1
18	Muffler Bracket - Honda GX390 Engine	GN051012KK	1
	Muffler Bracket - Honda GX270 Engine	GN051011KK	1
19	Flange Hex Nut, M8	★	2
20	Hex Bolt- 5/16 - 18 UNC X 0.75 L	★	2
21	Flange Hex Nut, 5/16 - 18 UNC	★	2
22	Hex Bolt, 3/8 - 16 UNC x 1-3/4 inch L	★	1
23	Flange Hex Nut, 3/8 -16 UNC	★	1
24	USDA Screen	GN051013AV ▲	1
25	Clamp, USDA Screen	GN051014AD ▲	1
26	Pan Head Self Tapping Screw (Muffler Clamp)	GN051015AV ▲	1

REPLACEMENT PARTS KITS

▲	Honda Muffler Kit	GN051010SJ
---	-------------------	------------

SYMBOLS DEFINED

- Included with GN051000SJ - Sincro Alternator (5.2 kVA)
- Included with GN051001SJ - Sincro Alternator (6.8 kVA)
- ★ Standard hardware item, available at local hardware stores

Control Panel Assembly

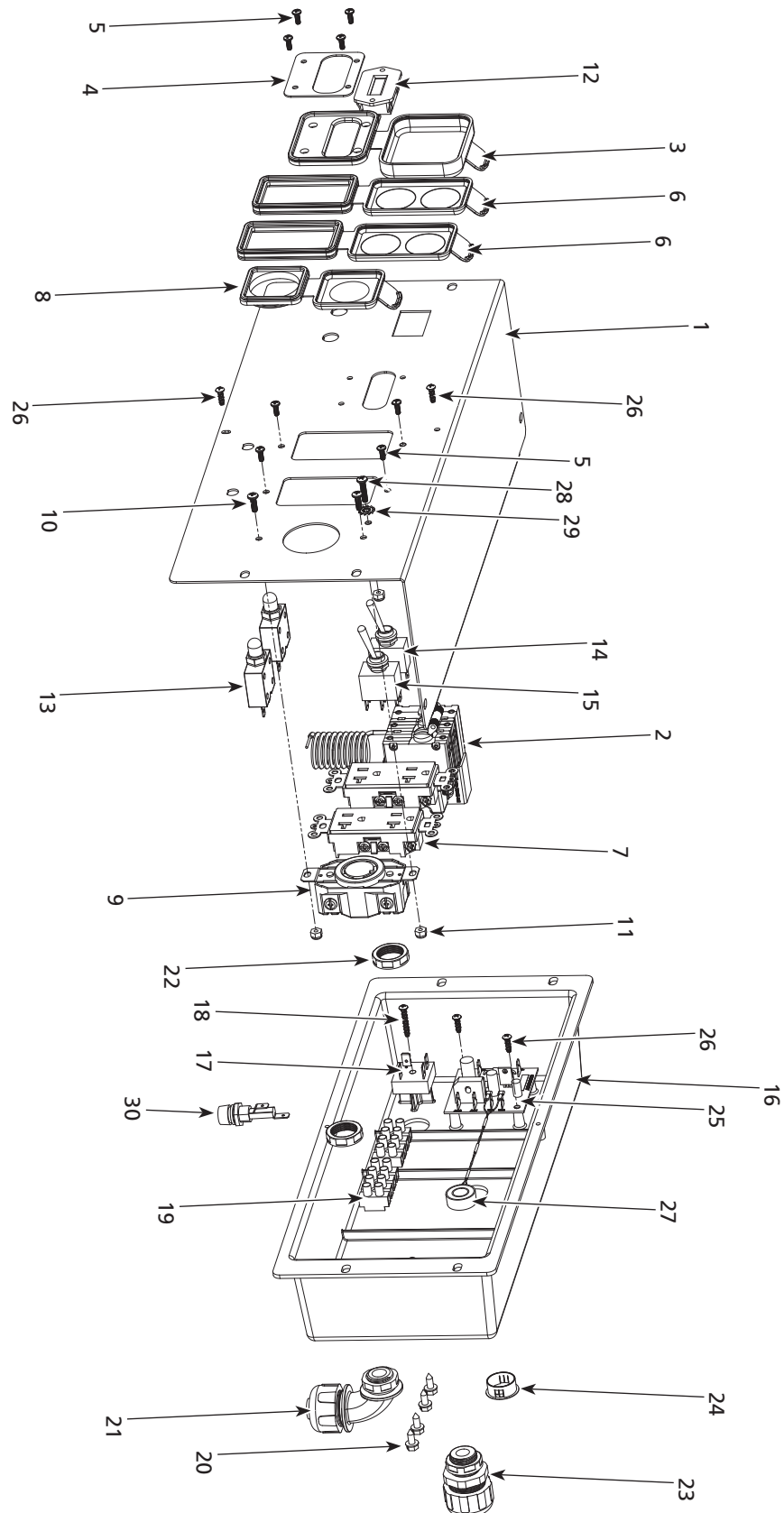

Figure 5

For replacement parts or technical assistance, call 1-800-803-1436

Please provide following information:

- Model number
- Serial number (if any)
- Part description and number as shown in parts list

Address parts correspondence to:

Campbell Hausfeld
 Attn: Customer Service
 100 Mundy Memorial Dr.
 Mt. Juliet, TN 37122 USA

Replacement Parts List

Ref. No.	Description	Part Number	Qty.
1	Control Panel	GN051093AD	1
2	GFCI Circuit Breaker	GN051042AV	1
3	Cover, GFCI Circuit Breaker	GN051022AV	1
4	GFCI Cover Plate- Painted	GN051024KK	1
5	Pan Head Screw, #6 - 32 X 3/8 inch L	★	8
6	Cover, Duplex Receptacle	GN051021AV	2
7	Duplex Receptacle- 120V, 20 Amp	GN003403AV	2
8	Cover, Twist Lock Receptacle	GN051020AV	1
9	Twistlock Receptacle, 125 - 250V, 30 Amp	GW004255AV	1
10	Pan Head Screw, #8 - 32 X 1/2 inch L	★	3
11	Nylock Nut, #8 - 32	★	3
12	Digital Hour Meter	GN051094AV	1
13	Thermal Circuit Protector - Pushbutton	GN051041AV	2
14	Engine Run-Stop Switch	GW004258AV	1
15	Idle Control Switch	PM351124AV	1
16	Rear Control Panel Cover	GN051023AV	1
17	Bridge Rectifier, 200V, 15 Amp	GN006651AV	1
18	Pan Head Screw, 8 - 18 HiLo X 1 inch L	★	1
19	Terminal Block	GN051099AV	2
20	Tapping Screw, #10 X 1/2 inch L	★	4
21	Elbow Connector- Heyco 8425	GN051096AV	1
22	Connector Nut	GN051097AV	2
23	Straight Connector - Heyco 8402	GN051095AV	1
24	Control Panel Hole Plug, 7/8 inch ID	MJ106807AV	1
25	Idle Control Circuit Board	GN051070AV	1
26	Pan Head Screw, #8 - HiLo X 1/2 inch L	★	4
27	Idle Control Current Sensing Coil	GN051075AV	1
28	Pan Head Screw, #8-32 X 3/4 inch L	★	1
29	#8 Lock Washer, Internal/External Tooth	★	1
30	Fuse Holder	HV010201AV	1
	Fuse, 1-1/4 inch x 1/4 inch, 15 Amp (not shown)	★	1

★ Standard hardware item, available at local hardware stores

Limited Warranty

1. **DURATION:** From the date of purchase by the original purchaser as follows: Three Years.
2. **WHO GIVES THIS WARRANTY (WARRANTOR):** Campbell Hausfeld / Scott Fetzer Company, 100 Mundy Memorial Drive, Mt. Juliet, TN 37122, Telephone: (800) 803-1436.
3. **WHO RECEIVES THIS WARRANTY (PURCHASER):** The original purchaser (other than for purposes of resale) of the Campbell Hausfeld Industrial product.
4. **WHAT PRODUCTS ARE COVERED BY THIS WARRANTY:** This Campbell Hausfeld generator.
5. **WHAT IS COVERED UNDER THIS WARRANTY:** Parts and Labor to remedy substantial defects due to material and workmanship during the first 3 years of ownership with the exceptions noted below. Parts only to remedy substantial defects due to material and workmanship during remaining term of coverage with exceptions noted below.
6. **WHAT IS NOT COVERED UNDER THIS WARRANTY:**
 - A. Implied warranties, including those of merchantability and FITNESS FOR A PARTICULAR PURPOSE ARE LIMITED IN DURATION TO THIS EXPRESS WARRANTY. After this period, all risks of loss, from whatever reason, shall be on the purchaser. Some States do not allow limitation on how long an implied warranty lasts, so the above limitations may not apply to you.
 - B. ANY INCIDENTAL, INDIRECT, OR CONSEQUENTIAL LOSS, DAMAGE, OR EXPENSE THAT MAY RESULT FROM ANY DEFECT, FAILURE, OR MALFUNCTION OF THE CAMPBELL HAUSFELD INDUSTRIAL PRODUCT. Some States do not allow limitations on how long an implied warranty lasts, so above limitations may not apply to you.
 - C. This warranty does not apply to any accessory items included with the product which are subject to wear from usage; the repair or replacement of these items shall be at the expense of the owner.
 - D. Any failure that results from accident, purchaser's abuse, neglect or failure to operate products in accordance with instructions provided in the owner's manual(s) supplied with product.
 - E. Pre-delivery service, e.g. assembly, oil or lubricants, and adjustment.
 - F. Gasoline engines and components are expressly excluded from coverage under this limited warranty. The Purchaser must comply with the warranty given by the engine manufacturer which is supplied with the product.
7. **RESPONSIBILITIES OF WARRANTOR UNDER THIS WARRANTY:** Repair or replace, at Warrantor's option, compressor or component which is defective, has malfunctioned and/or failed to conform within the duration of the specific warranty period.
8. **RESPONSIBILITIES OF PURCHASER UNDER THIS WARRANTY:**
 - A. Please call 800-803-1436 for warranty assistance.
 - B. Provide dated proof of purchase and maintenance records.
 - C. All generators must be delivered or shipped to the nearest Campbell Hausfeld Authorized Service Center. Freight costs, if any, must be borne by the purchaser.
 - D. Use reasonable care in the operation and maintenance of the products as described in the owner's manual(s).
9. **WHEN WARRANTOR WILL PERFORM REPAIR OR REPLACEMENT UNDER THIS WARRANTY:**

Repair or replacement will be scheduled and serviced according to the normal work flow at the servicing location, and depending on the availability of replacement parts.

This Limited Warranty gives you specific legal rights and you may also have other rights which vary from state to state.

Veillez lire et conserver ces instructions. Lire attentivement avant de commencer à assembler, installer, faire fonctionner ou entretenir l'appareil décrit. Protégez-vous et les autres en observant toutes les informations sur la sécurité. Négliger d'appliquer ces instructions peut résulter en des blessures corporelles et/ou en des dommages matériels ! Conserver ces instructions pour références ultérieures.



**CAMPBELL
HAUSFELD®**

Génératrice

Table des matières

Description	17
Déballage	17
Spécifications.	17
Directives de Sécurité	18
Généralités sur la Sécurité	18 - 19
Glossaire des Termes.	19
Pré-Fonctionnement.	20 - 21
Fonctionnement	21 - 22
Entretien	22
Entreposage	22
Guide de Dépannage	22 - 23
État de Service.	24
Schéma de Câblage.	25
Assemblage du Générateur	26 - 27
Assemblage de l'Alternateur	28 - 29
Assemblage du Panneau de Commande.	30 - 31
Garantie.	32

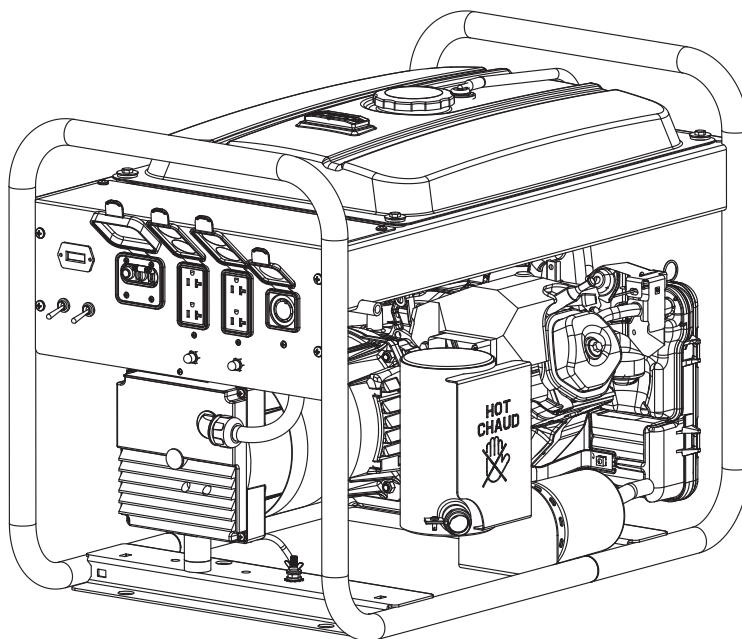

Description

Ces générateurs Campbell Hausfeld sont alimentés par des moteurs à essence. Chaque appareil est doté de prises de 120 V et de 230 V fournissant une alimentation continue et régulière pour la tâche en cours. Ces prises sont protégées par des disjoncteurs de fuite à la terre et des disjoncteurs thermiques.

Déballage

Lors du déballage, l'examiner soigneusement pour rechercher toute trace de dommage susceptible de s'être produit en cours de transport. Assurer que tous raccords, boulons, etc., dégagés sont serrés avant de mettre ce produit en service. Pour toutes questions, pièces endommagées ou manquantes, appeler le 1-800-803-1436 pour le service à la clientèle. Prière d'avoir le numéro de série, numéro de modèle et liste de parties (avec les parties manquantes encadrées) avant d'appeler.



**NE PAS RENVOYER
LE PRODUIT AU
MARCHAND !**

**LIRE ET SUIVRE TOUTES LES
INSTRUCTIONS
CONSERVER CES INSTRUCTIONS
NE PAS JETER**

Spécifications

Modèle GN5060

Engine Honda GX270
Moteur Honda GX270
Type de soupape. OHV
Puissance/Type
de moteur 270 cc/4 temps
Type de démarrage Rappel manuel
Type d'alternateur 2 pôles, sans balai
Phase/Fréquence 1 PH/60 Hz
Puissance nominale
de l'alternateur 5,2 kVA
Bouchon de
réservoir d'essence. 22,7 litres [6 gallons]

Modèle GN6575

Moteur Honda GX390
Type de soupape. OHV
Puissance/Type
de moteur 390 cc/4 temps
Type de démarrage Rappel manuel
Type d'alternateur 2 pôles, sans balai
Phase/Fréquence 1 PH/60 Hz
Puissance nominale
de l'alternateur 6,8 KVA
Bouchon de
réservoir d'essence. 22,7 litres [6 gallons]

**MÉMENTO: Gardez votre preuve datée d'achat à fin de la garantie!
Joignez-la à ce manuel ou classez-la dans un dossier pour plus de sécurité.**

Directives de Sécurité

Ce manuel contient de l'information très importante qui est fournie pour la SÉCURITÉ et pour ÉVITER LES PROBLÈMES D'ÉQUIPEMENT. Rechercher les symboles suivants pour cette information.

⚠ DANGER *Danger indique une situation dangereuse imminente qui MÈNERA à la mort ou à des blessures graves si elle n'est pas évitée.*

⚠ AVERTISSEMENT *Avertissement indique une situation potentiellement dangereuse qui, si elle n'est pas évitée, POURRAIT mener à la mort ou à de graves blessures.*

⚠ ATTENTION *Attention indique une situation potentiellement dangereuse qui, si elle n'est pas évitée, PEUT mener à des blessures mineures ou modérées.*

AVIS *Avis indique de l'information importante qui pourrait endommager l'équipement si elle n'est pas respectée.*

REMARQUE : Information qui exige une attention spéciale.

Généralités sur la Sécurité

PROPOSITION 65 DE CALIFORNIE

⚠ AVERTISSEMENT *Les gaz d'échappement de ce produit contiennent des substances chimiques qui, selon l'État de Californie, sont cancérigènes, et entraînent des malformations congénitales ou autres anomalies de l'appareil reproducteur.*

⚠ AVERTISSEMENT *Vous pouvez créer de la poussière en coupant, ponçant, perçant ou meulant les matériaux tels que le bois, la peinture, le métal, le béton, le ciment ou autre maçonnerie. Cette poussière contient souvent des produits chimiques reconnus pour causer le cancer, les déformations congénitales ou autres problèmes de la reproduction. Porter de l'équipement de protection.*



ÉMISSIONS

AVIS *Les moteurs conformes aux règlements des émissions de l'EPA des É.-U. pour le PÉHRISORE (petit équipement hors route), sont certifiés conformes pour un fonctionnement à l'essence sans plomb ordinaire, et peuvent inclure les systèmes de contrôle d'émissions suivants : (MM) modifications de moteurs et (CCTV) convertisseur catalytique à trois voies (s'il y a lieu).*

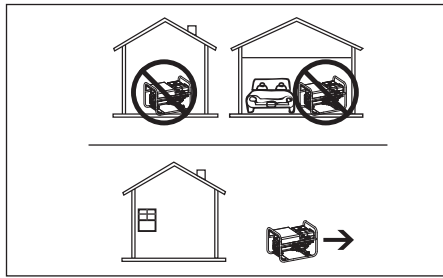

⚠ DANGER *L'utilisation d'un générateur à l'intérieur PEUT ENTRAÎNER LA MORT EN QUELQUES MINUTES. Les gaz d'échappement du générateur contiennent du monoxyde de carbone. Il s'agit d'un poison invisible et inodore.*

- NE JAMAIS l'utiliser à l'intérieur d'une maison ou d'un garage, MÊME SI les portes et fenêtres sont ouvertes.
- N'utiliser qu'À L'EXTÉRIEUR et loin des fenêtres, portes et conduits d'aération.

GÉNÉRALITÉS SUR LA SÉCURITÉ

- Lire et comprendre toutes les instructions avant de procéder avec le démarrage ou l'entretien de la génératrice. Manque de suivre les précautions ou instructions peut avoir comme résultat, dommage à l'équipement et/ou blessures personnelles graves. Les instructions pour le moteur se trouvent dans un autre manuel. Conserver tout les manuels comme référence.



⚠ AVERTISSEMENT

LE CARBURANT ET LES ÉMANATIONS SONT EXTRÊMEMENT INFLAMMABLES ! Laisser le moteur refroidir pendant au moins deux (2) minutes avant de remplir de carburant. Ne pas utiliser de mélanges d'essence/éthanol contenant plus de 15 % d'éthanol.



⚠ AVERTISSEMENT

Ne jamais faire fonctionner cette génératrice dans un atmosphère explosif ou dans un endroit qui n'est pas bien ventilé.



- Ne jamais utiliser cette génératrice pour aucune application sauf celles indiquées par le fabricant. Ne jamais faire fonctionner cette génératrice sous des conditions qui ne sont pas approuvés par le fabricant. Ne jamais essayer de modifier cette génératrice

afin qu'elle fonctionne dans une manière qui n'est pas intentionnelle.

- Utiliser seulement les produits et les pièces recommandés par le fabricant pour l'entretien ou la réparation.
- Assurer que la génératrice est mise à la terre avec sûreté à un passage externe mis à la terre avant d'utiliser. Se référer à la section "Instructions Pour La Mise À La Terre" pour les procédures corrects de la mise à la terre.
- Seules les personnes bien familiarisés avec les instructions doivent être autorisés à faire fonctionner la génératrice.
- Situer la génératrice sur une surface plate et égale avant et pendant son fonctionnement. La génératrice ne devrait pas glisser ou bouger pendant son fonctionnement.
- Tenir toutes personnes à l'écart de la génératrice pendant son fonctionnement.
- Ne pas permettre que les personnes portant des vêtements flottants ou des bijoux exécutent le démarrage ou l'utilisation de la génératrice. Les vêtements flottants et les bijoux peuvent s'emmêler dans les pièces mouvantes et endommager l'équipement ou causer des blessures personnelles.
- Tenir toutes personnes à l'écart des pièces mouvantes et chaudes pendant le fonctionnement.
- Assurer que tout les appareils sont hors circuit avant de les brancher à la génératrice.
- Toujours tenir la génératrice propre et en bon état.
- Assurer que tout outils et appareils électriques/ménagers sont en bon état et sont correctement mis à la terre. Utiliser les appareils qui ont des cordons d'alimentation à trois broches. Si un cordon prolongateur est utilisé, assurer qu'il a trois broches pour la mise à la terre.

⚠ AVERTISSEMENT *Ne jamais faire fonctionner cette génératrice sur une surface trempée ou dans la pluie.*

⚠ DANGER *Mettre le moteur hors circuit et déconnecter le fil de la bougie d'allumage avant de procéder à n'importe quel service ou entretien au modèle.*

Généralités sur la Sécurité (Suite)

- Utiliser seulement de l'essence sans plomb. Ne pas remplir le réservoir d'essence tandis que le moteur est en marche. Prendre des précautions pour éviter de répandre du carburant en remplissant le réservoir. S'assurer que le bouchon du réservoir d'essence est bien en place avant de mettre le moteur en marche. Nettoyer toute trace de carburant répandu avant de mettre le moteur en marche. Laisser le moteur refroidir pendant au moins deux (2) minutes avant de remplir de carburant. Ne pas ajouter de carburant si vous fumez ou si l'appareil se trouve à proximité d'étincelles ou de flammes nues. Ne pas remplir le réservoir - prévoir de l'espace pour l'expansion du carburant. Toujours garder l'embout en contact avec le réservoir durant le remplissage.
- Cette génératrice peut être utilisée pour service de secours en cas d'urgence. En ce cas, un inverseur manuel doit être installé entre l'appareil de mesure du courant électrique et la boîte de distribution électrique. Cet interrupteur devrait être installé par un électricien autorisé.

ATTENTION *Ne jamais mélanger de l'huile avec de l'essence pour ce moteur. Ce moteur à quatre temps a été conçu pour le fonctionnement à l'essence pur. Utiliser l'huile seulement pour le graissage du moteur.*

AVERTISSEMENT
SURFACES CHAUDES ! Les surfaces chaudes entraînent de graves brûlures cutanées. Ne pas toucher le moteur, le silencieux ou l'alternateur avant que l'appareil n'ait refroidi complètement.



AVERTISSEMENT *Toujours garder un extincteur à portée de main durant l'utilisation de l'appareil.*



- Toutes les opérations d'installation, d'entretien, de réparation et d'utilisation de cet équipement doivent être effectuées par du personnel qualifié conformément aux exigences des codes d'états, nationaux et locaux.

AVERTISSEMENT

Un usage non



conforme des générateurs électriques peut provoquer des chocs électriques, des blessures et la mort ! Prendre toutes les précautions décrites dans ce manuel pour réduire la possibilité de choc électrique.

- Vérifier la propreté et l'état de l'ensemble des composants du générateur avant son utilisation. S'assurer que la gaine de l'ensemble des câbles et cordons d'alimentation n'est pas endommagée. Toujours réparer ou remplacer les composants endommagés avant d'utiliser le générateur. Toujours conserver les panneaux, écrans, etc. en place durant l'utilisation du générateur.
- Toujours porter des vêtements protecteurs, gants et chaussures isolées secs.
- Toujours utiliser le générateur dans un endroit propre, sec et bien aéré. Ne pas faire fonctionner le générateur dans des zones humides, sujettes à la pluie ou encore mal aérées.
- Ne jamais utiliser le générateur comme surface de travail.

DANGER

Si le générateur se mouille pour une

quelconque raison, s'assurer qu'il est entièrement propre et sec avant d'entreprendre de l'utiliser !

- Toujours mettre l'équipement hors tension avant de déplacer l'appareil.

NORMES DE SÉCURITÉ ADDITIONNELLES

Normes de sécurité et de santé
 OSHA 29 CFR 1910, Superintendent of Documents,
 U.S. Government Printing Office,
 Washington, D.C. 20402

Codes d'électricité nationaux
 Norme NFPA 70 de la National Fire Protection Association, Batterymarch Park, Quincy, MA 02269

Glossaire des Termes

CC (centimètre cube) - Mesure du volume du cylindre du moteur au-dessus du piston mesuré avec le piston entièrement rétracté par le vilebrequin.

Moteur à quatre temps - Moteur à combustion interne où le piston complète quatre temps distincts,

admission, compression, combustion et détente durant deux révolutions distinctes du vilebrequin du moteur.

R/min (RPM) - Révolutions par minute Unité habituellement utilisée pour mesurer la vitesse du rotor de l'alternateur ou du vilebrequin du moteur.

EPA - Environmental Protection Agency (Agence de protection de l'environnement des États-Unis).

CARB ou ARB - California Environmental Protection Agency Air Resources Board (conseil des ressources atmosphériques de l'agence de protection environnementale de la Californie).

CEN - Code d'électricité national

UL - Underwriters Laboratories

ACNOR - Association canadienne de normalisation

NEMA - National Electrical Manufacturers Association (normes pour les produits électroniques)

Alternateur - Appareil électromécanique convertissant une énergie mécanique en énergie électrique sous forme de courant alternatif.

Hertz (Hz) - Unité de fréquence de courant alternatif mesurée en cycles à la seconde.

Sans balayage - Alternateur qui crée un champ magnétique dans le rotor induisant un courant électrique de conducteurs stationnaires enroulés comme des serpentins. Par contre, les générateurs à balayage échangent le courant électrique du rotor au stator par des balais de carbone à ressort qui établissent un contact électrique par l'intermédiaire des lames du collecteur.

CA ou « AC » (courant alternatif) - Courant électrique qui inverse sa direction périodiquement ou à une certaine fréquence.

CC ou « DC » (courant continu) - Courant électrique qui se déplace dans une direction et qui est donc polarisé.

Volt (V) - Unité de mesure de travail nécessaire pour déplacer une charge électrique.

Ampère (A) ou (I) - Unité permettant de définir le débit du courant électrique.

Watt (W) - Unité de courant électrique calculée par $W = V \times I$ ou $W = \text{volts} \times \text{ampères}$.

Kilowatt (KW) - Unité de mesure en watts égale à $W/1000$. Par exemple : $5000 W = 5 KW$.

Glossaire des Termes (Suite)

Facteur de puissance (FP) - Rapport de la puissance réelle à la charge à la puissance apparente du circuit.

Kilo Volt-Ampère (KVA) - Unité utilisée pour la puissance apparente dans un circuit électrique. KVA = KW/FP.

Disjoncteur de fuite à la terre - Disjoncteur qui s'ouvre avec la détection d'une fuite de courant.

Disjoncteur thermique (DT) - Disjoncteur qui s'ouvre lorsque le courant dépasse la limite de courant du disjoncteur.

Pré-Fonctionnement

EMPLACEMENT

Le choix du bon emplacement peut considérablement augmenter la performance, la fiabilité et la durée de vie du générateur.

Pour obtenir les meilleurs résultats, placer le générateur dans un environnement propre et sec. La poussière et la saleté qui s'infiltrent dans l'appareil conservent l'humidité et augmentent l'usure des pièces mobiles.

INSTRUCTIONS

Vérifier le niveau d'huile du moteur. L'huile N'est PAS mélangée avec l'essence, mais il faut une quantité d'huile suffisante pour une lubrification correcte du moteur. Se reporter au Manuel du moteur pour les spécifications SAE, API et la quantité de remplissage. L'appareil est expédié sans huile dans le moteur.

MISE À LA TERRE

1. Utiliser la borne de mise à la terre et l'écrou papillon sur le bâti de la génératrice pour le raccordement du modèle à une source de terre convenable. Fixer, avec sûreté, la borne d'extrémité du fil de terre à la borne de mise à la terre sur le bâti de la génératrice. Serrer la

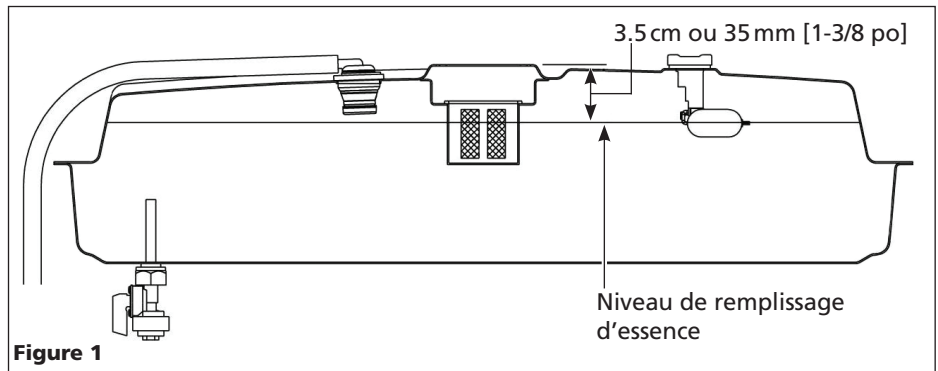

Figure 1

rondelle et l'écrou papillon situés sur la borne d'extrémité du fil de terre.

2. Le fil de terre devrait être fabriqué du fil de calibre #8. Ne pas utiliser un fil avec un numéro de calibre plus haut, ceci indique un fil plus mince qui ne fournira pas un conduit de terre convenable.
3. L'autre bout du fil de terre doit être fixé avec sûreté à une source de terre approuvée.

Les sources de mise à la terre qui sont approuvées par le National Electric Code sont indiqués ci-dessous. Autres sources peuvent être acceptables. Se référer au National Electric Code et aux règlements locaux pour plus d'information concernant les sources de mise à la terre. Si vous n'êtes pas certains des règles ou des procédures, consulter un électricien qualifié (autorisé ou diplômé).

- a. Un tuyau d'eau souterrain d'au moins dix pieds en longueur.
- b. Un tuyau souterrain inoxydable d'au moins huit pieds de longueur et 3/4 po de diamètre
- c. Un tringle souterrain en acier ou en fer d'au moins huit pieds de longueur et 5/8 po de diamètre
- d. Un tringle non-ferreux, d'au moins huit pieds en longueur, 1/2 po en diamètre et approuvé pour la mise à la terre

N'importe quel tringle ou tuyau qui est utilisé pour la mise à la terre doit être enfoncé à huit pieds de profondeur ou enterré dans une tranchée aussi profonde que possible.

RAVITAILLEMENT EN CARBURANT (VOIR LA FIGURE 1)

1. Couper le moteur et attendre 2 minutes avant de remplir le réservoir de carburant.
2. Retirer le bouchon et remplir le réservoir d'essence jusqu'au bas du col de remplissage, à environ 3,5 cm ou 35 mm [1-3/8 po] du haut de l'ouverture du col de remplissage.
3. Ne pas trop remplir le réservoir. Ceci pourrait endommager la soupape rotative et le réservoir à charbon actif.
4. Réinstaller le bouchon d'essence en s'assurant de le tourner dans le sens horaire jusqu'à ce qu'il s'arrête.

DÉMARRAGE

1. Retirer toutes les charges électriques des générateurs.
2. Tourner le levier du robinet de purge de carburant se trouvant sous le réservoir de carburant sur la position verticale, de manière à ouvrir le robinet.
3. Basculer l'interrupteur à bascule du moteur (sur le panneau de commande) sur la position ON (MARCHE).

TABLEAU 1 - PROMEDIOS ESTIMADOS (VATIOS)

APPAREIL DE CHARGE	WATTS	APPAREIL DE CHARGE	WATTS	APPAREIL DE CHARGE	WATTS	APPAREIL DE CHARGE	WATTS
Appareil de climatisation	2000-3000	Perceuse électrique (large)	500-1000	Radio	50-200	Grille-pain	900-1700
Laveuse	150-1500	Éventail	40-200	Réfrigérateur	190-2000	Aspirateur	200-300
Couveuse	100+	Congélateur	300-500	Poêlon	1200	Pompe à eau	1000-3000
Sécheuse de linge	5000-10,000	Réchaud	330-1100	Chaufferette	600-4800	Chauffe-eau	1000-5000
Cafetière	400-700	Fer à repasser	500-1500	Pompe de puisard	400-3000	Scie à main petite	1000-2000
Perceuse électrique (petite)	225-1000	Ampoule	Selon la classification	Télévision	200-500	Scie à main large	1500-2500

Pré-Fonctionnement (Suite)

- Le moteur est doté d'un étrangleur automatique. Le mécanisme de l'étrangleur possède toutefois un surpassement manuel pour le démarrage par temps extrêmement froids. Pour ce type de démarrage, tirer le fil de l'étrangleur; une fois le moteur réchauffé, appuyer sur l'étrangleur pour qu'il retrouve sa position normale de fonctionnement.
- Tirer la corde de lancement d'un mouvement souple et rapide.
- Après chaque démarrage, laisser le moteur tourner pendant 2 à 3 minutes sans charge.

▲ ATTENTION *La vitesse du moteur est préprogrammée pour fournir une tension de sortie adéquate. Ne jamais essayer de modifier ou de régler la vitesse du moteur ou la tension de sortie.*

RODAGE DU MOTEUR

Après le démarrage initial, procéder avec les instructions de rodage fournit par le fabricant. Se référer au manuel du moteur pour les procédures de rodage.

ARRÊT

- Arrêter et retirer tous les dispositifs de charges électriques du générateur.
- Laisser le moteur tourner pendant 2 à 3 minutes sans charges électriques.
- Basculer l'interrupteur à bascule du moteur (sur le panneau de commande) sur la position OFF (ARRÊT).
- Vérifier que le générateur est entièrement arrêté.
- Tourner le levier du robinet de purge de carburant se trouvant sous le réservoir de carburant sur la position horizontale, de manière à fermer le robinet.

- Laisser l'appareil refroidir avant d'installer un quelconque couvercle.

COMMANDE DE RALENTI-AUTOMATIQUE (S'IL Y A LIEU)

Certains appareils possèdent une commande de ralenti-automatique qui fait tourner le moteur au ralenti lorsque le générateur n'est pas sollicité. Le panneau de commande possède un interrupteur à bascule à commande de ralenti permettant d'activer ou de désactiver ce mode.

- Interrupteur à commande de ralenti – MARCHE active la fonction de ralenti-automatique tandis que le moteur tourne automatiquement au ralenti lorsqu'il n'y a pas de charge.
- Interrupteur à commande de ralenti – ARRÊT désactive la fonction de ralenti-automatique tandis que le moteur tourne à plein régime.

ARRÊT DE NIVEAU D'HUILE BAS

Un interrupteur d'arrêt de niveau d'huile bas est fourni pour protéger le moteur et la génératrice sur la plupart des modèles à fonctionnement prolongé. Quand le niveau d'huile du moteur est trop bas pour son fonctionnement, l'interrupteur d'arrêt coupe le moteur. Si le niveau d'huile est trop bas pendant le démarrage, l'interrupteur empêchera le démarrage du moteur. S'il y a un problème avec le démarrage, vérifier le niveau d'huile.

REMARQUE : Situer la génératrice sur une surface plate. Si le modèle génératrice n'est pas situé sur une surface plate, l'interrupteur d'arrêt de niveau d'huile bas peut empêcher le démarrage, même s'il y a de l'huile suffisant.

Fonctionnement

APPAREILS DE CHARGE

- Tout appareils de charge et cordons prolongateurs devraient utiliser des bornes à trois broches. Se référer au tableau suivant pour les exigences de tailles de cordons prolongateurs et de câbles.
- Permettre que le moteur fonctionne pour 2-3 minutes avant d'y ajouter aucune charge électrique.
- Les prises de courant de 120 volts** sont classifiées pour 15 A et peuvent être utilisées dans n'importe quelle combinaison de charges de 120 volts et aussi avec les charges de 240 volts à travers les prises de 240 volts.
Les prises de courant de 240 volts sont classifiées pour 20 A et peuvent être utilisées dans n'importe quelle combinaison de charges de 240 volts et aussi avec des charges de 120 volts à travers les prises de 120 volts.
La prise de courant 120/240 volts (twist lock) sur quelque modèles est classifiée pour 20 ou 30 A et peut être utilisée dans n'importe quelle combinaison de charges de 120 et 240 volts.
- Les prises de courant individuelles ne devraient pas être chargées plus que la classification d'ampérage.
- La charge totale à travers n'importe quelle combinaison de prises ne doit pas dépasser la classification de limite de charge de la génératrice. Se référer à la plaque indicatrice sur la génératrice pour les spécifications d'ampérage et de puissance en watts.
- Toujours couper et enlever les charges avant le démarrage ou avant de mettre le moteur de la génératrice hors circuit.

TABLEAU 2 - CORDONS PROLONGATEURS

Longueur Maximum Recommandée (En Pieds)

Ampères	Watts 120 V	Watts 240 V	#8 Fil	#10 Fil	#12 Fil	#14 Fil	#16 Fil
2.5	300	600		1000	600	375	250
5	600	1200		500	300	200	125
7.5	900	1800		350	200	125	100
10	1200	2400		250	150	100	50
15	1800	3600		150	100	65	
20	2400	4800	175	125	75	50	
25	3000	6000	150	100	60		
30	3600	7200	125	65			
40	4800	9600	90				

Fonctionnement (Suite)

7. Pour le raccordement de plusieurs appareils de charge électrique, raccorder et faire fonctionner l'appareil qui exige le plus de puissance en premier lieu. Permettre que la génératrice se stabilise, et ensuite raccorder et faire fonctionner le prochain appareil qui exige le plus de puissance. L'appareil qui appelle le moins de puissance doit être raccordé en dernier.

REMARQUE : Pour calculer l'appel du courant, multiplier les volts et ampères. Le résultat est la consommation en watts.

Ne jamais dépasser la consommation en watts maximale indiquée pour la génératrice ou autre appareil individuel. Se référer au manuel d'utilisation et sur l'étiquette du produit pour déterminer la consommation en watts de tout appareils de charge électrique.

Si le classement actuel en watts n'est pas disponible, utiliser le tableau ci-dessous pour des renseignements généraux.

Les appareils qui engendrent la chaleur pendant leur fonctionnement tels que les chaufferettes, les ampoules incandescentes, moteurs et sèche-cheveux ont un appel de courant plus haut que les appareils qui engendrent moins de chaleur tels que les ampoules fluorescentes, radios et horloges.

Les cordons d'alimentation et cordons prolongateurs trop longs peuvent aussi avoir un appel de courant additionnel. Utiliser un cordon de longueur minimum.

Se référer au tableau fournit pour les limites maximales de longueur pour cordons prolongateurs.

8. La protection de circuit est fournit par un interrupteur disjoncteur. Le disjoncteur s'ouvre quand la charge de la génératrice dépasse sa capacité maximum ou dans l'événement d'un court-circuit. Si le disjoncteur s'ouvre, suivre les

procédures suivants pour corriger le problème :

- Couper et débrancher tout charges électriques.
- Essayer de déterminer la source du problème - surcharge ou court-circuit.
- Ne pas utiliser d'appareils qui ont un court-circuit. Ne pas surcharger la génératrice.
- Appuyer sur le bouton du disjoncteur pour le rajuster.

ATTENTION *Un disjoncteur qui cycle d'une manière répétitive, indique un problème et peut causer du dommage à la génératrice ou aux appareils de charge. Ne pas faire fonctionner la génératrice si le disjoncteur cycle d'une manière répétitive.*

MONTAGE POUR USAGE DE RÉSERVE

Prenez des précautions pour empêcher l'alimentation en revers dans l'entreprise de service public. Ceci exige l'isolement du système électrique. Suivre les procédures suivants pour isoler le système électrique :

- Mettre hors circuit l'interrupteur du système électrique principal avant de raccorder la génératrice.
- Un inverseur bidirectionnel doit être installé dans le système conformément aux normes nationaux et locaux.

AVERTISSEMENT *Toujours couper la source d'énergie principale avant d'effectuer un raccordement temporaire de la génératrice à un système électrique d'un bâtiment.*

AVERTISSEMENT *L'installation d'une génératrice comme source électrique supplémentaire doit être effectué par un électricien qualifié (autorisé ou diplômé).*

Entretien

USAGE PEU FRÉQUENT

Si l'usage de la génératrice est peu fréquent, il est possible d'avoir de la difficulté avec le démarrage. Pour éviter la difficulté avec le démarrage,

la génératrice devrait fonctionner pour approximativement 30 minutes par semaine.

ENTREPOSAGE

Suivre ces procédures de préparation pour l'entreposage si la génératrice vas être hors service pour un temps prolongé :

- Assurer que l'huile du moteur est rempli au niveau correct.
- Faire couler tout le carburant du réservoir, des lignes, du carburateur et de la soupape d'alimentation du carburant.
- Enlever la bougie d'allumage, et verser approximativement une cuiller à café d'huile dans le trou de la bougie d'allumage.
- Tirer le cordon de démarrage plusieurs fois pour étendre l'huile à travers du cylindre.
- Tirer le cordon de démarrage lentement, jusqu'au degré de résistance. Ceci indique que le piston s'avance sur le cycle de compression, et que les soupapes d'admission et d'échappement sont fermés. (Le piston poussera une petite quantité d'air du trou de la bougie d'allumage sous compression).
- L'utilisation des agents anti-gomme dans le système de carburant aide à éviter l'accumulation de gomme et de vernis.

Assurer que la soupape d'arrêt du carburant est dans la position fermée pendant l'entreposage de la génératrice.

Se référer au manuel du moteur fournit avec ce modèle pour plus d'instructions concernant l'entretien des pièces du moteur.

AVERTISSEMENT *Ne jamais altérer les réglages de vitesse du moteur. Tout réglage au niveau des régulateurs doit être effectué par du personnel qualifié uniquement.*

Guide de Dépannage

Symptôme	Cause(s) Possible(s)	Mesures Correctives
Le moteur ne démarre pas	<ol style="list-style-type: none"> L'interrupteur de marche est réglé sur « OFF » (arrêt) Le robinet à carburant est réglé sur « CLOSE » (fermer) L'étrangleur est ouvert Le réservoir d'essence est vide 	<ol style="list-style-type: none"> Régler l'interrupteur de marche sur la position « ON » (marche). Tourner le robinet à carburant sur la position « OPEN » (ouverte). Fermer l'étrangleur. Ajouter de l'essence.

Guide de Dépannage (Suite)

Symptôme	Cause(s) Possible(s)	Mesures Correctives
Le moteur ne démarre pas (Suite)	<ol style="list-style-type: none"> Le moteur est alimenté en carburant pollué ou trop ancien La bougie est sale La bougie est brisée L'appareil n'est pas sur une surface à niveau Le niveau d'huile est faible 	<ol style="list-style-type: none"> Changer l'essence du moteur. Nettoyer la bougie. Remplacer la bougie. Déplacer l'appareil sur une surface à niveau pour empêcher l'arrêt de niveau d'huile faible de se déclencher. Ajouter ou remplacer l'huile.
Le moteur fonctionne, mais sans aucune puissance de sortie	<ol style="list-style-type: none"> Le(s) disjoncteur(s) principal(aux) ou secondaire(s) est(sont) déclenché(s). Mauvais raccord de fils/câbles Mauvais appareil électrique raccordé au générateur 	<ol style="list-style-type: none"> Réinitialiser le(s) disjoncteur(s) principal(aux) ou secondaire(s). Si une rallonge a été utilisée, en essayer une autre. Essayer de brancher un autre appareil.
Le générateur fonctionne, mais n'alimente pas tous les appareils électriques raccordés.	<ol style="list-style-type: none"> Le générateur est surchargé Court-circuit dans un des appareils raccordés Le filtre à air est sale 	<ol style="list-style-type: none"> Éteindre tous les appareils électriques. Débrancher tous les appareils électriques. Éteindre le générateur. Attendre plusieurs minutes. Redémarrer le générateur. Essayer de brancher un nombre inférieur de charges électriques au générateur. Essayer de débrancher toutes charges électriques court-circuitées ou défectueuses. Nettoyer ou remplacer le filtre à air.
Aucune tension de sortie	<ol style="list-style-type: none"> La vitesse du moteur est trop faible Câblage ouvert, court-circuité ou incorrect Condensateur défectueux Enroulements de champ ouverts ou courts-circuités Diodes ouvertes Disjoncteur déclenché 	<ol style="list-style-type: none"> Régler la vitesse du moteur. ★ Se reporter au diagramme de câblage, nettoyer et rebrancher tout le câblage. ★ Remplacer le condensateur. ★ Tester la résistance de l'enroulement, remplacer l'enroulement de champ si nécessaire. ★ Tester les diodes, remplacer si nécessaire. ★ Réinitialiser le disjoncteur.
Faible tension de sortie sans charge	<ol style="list-style-type: none"> La vitesse du moteur est trop faible Diodes ouvertes Condensateur défectueux Enroulements de champ ouverts ou courts-circuités 	<ol style="list-style-type: none"> Régler la vitesse du moteur. ★ Tester les diodes, remplacer si nécessaire. ★ Remplacer le condensateur. ★ Tester la résistance de l'enroulement, remplacer l'enroulement de champ si nécessaire. ★
Forte tension de sortie sans charge	<ol style="list-style-type: none"> Condensateur défectueux La vitesse du moteur est trop rapide 	<ol style="list-style-type: none"> Remplacer le condensateur. ★ Régler la vitesse du moteur. ★
Basse tension de sortie sous charge	<ol style="list-style-type: none"> Diode ouverte Vitesse du moteur trop lente à pleine charge Application d'une charge excessive 	<ol style="list-style-type: none"> Tester les diodes, remplacer si nécessaire. ★ Régler la vitesse du moteur. ★ Réduire la charge appliquée.
Tension de sortie irrégulière	<ol style="list-style-type: none"> Moteur déséquilibré Connexions électriques sales, corrodées ou desserrées Application d'une charge instable 	<ol style="list-style-type: none"> Se reporter au manuel du moteur. Se reporter au diagramme de câblage, nettoyer et rebrancher tout le câblage. ★ Retirer toutes les charges, puis appliquer chacune d'elle individuellement pour déterminer laquelle est responsable du fonctionnement irrégulier.
Fonctionnement bruyant	<ol style="list-style-type: none"> Boulon de moteur ou de générateur desserré Court-circuit dans la charge ou le champ du générateur Roulement défectueux 	<ol style="list-style-type: none"> Resserrer tous les montages. Tester la résistance de l'enroulement, remplacer l'enroulement de champ si nécessaire. ★ Tester les appareils à charge pour tout court-circuit. Remplacer l'appareil à charge défectueux. Remplacer le roulement.
Le ralenti-automatique ne fonctionne pas	<ol style="list-style-type: none"> Fil endommagé ou débranché dans le circuit de commande du ralenti Circuit imprimé de commande du ralenti défectueux Serpentin de détection du courant défectueux 	<ol style="list-style-type: none"> Réparer ou remplacer le câblage. Remplacer le circuit imprimé de commande du ralenti. Remplacer le serpentin de détection de courant.

★ Ces procédures de diagnostic et de réparation doivent être exécutées par un centre de service autorisé.

Spécifications du Fil de Cuivre		Numéro du Fil Selon le Schéma	
Toronné	8 AWG, SAE J1128, GPTI	Fil de terre au bâti	
	12 AWG, UL 1015/UL 1230	23, 24, 28, 32, 33, 36, 37, 38, 39, 40, 42, 43, 44, 46	
	16 AWG, SAE J1128, Type TXL Ins.	11, 12, 13, 14, 15, 16, 17, 18, 19, 20, 25, 26, 27, 28, 29, 30, 31, 34, 35, 45	

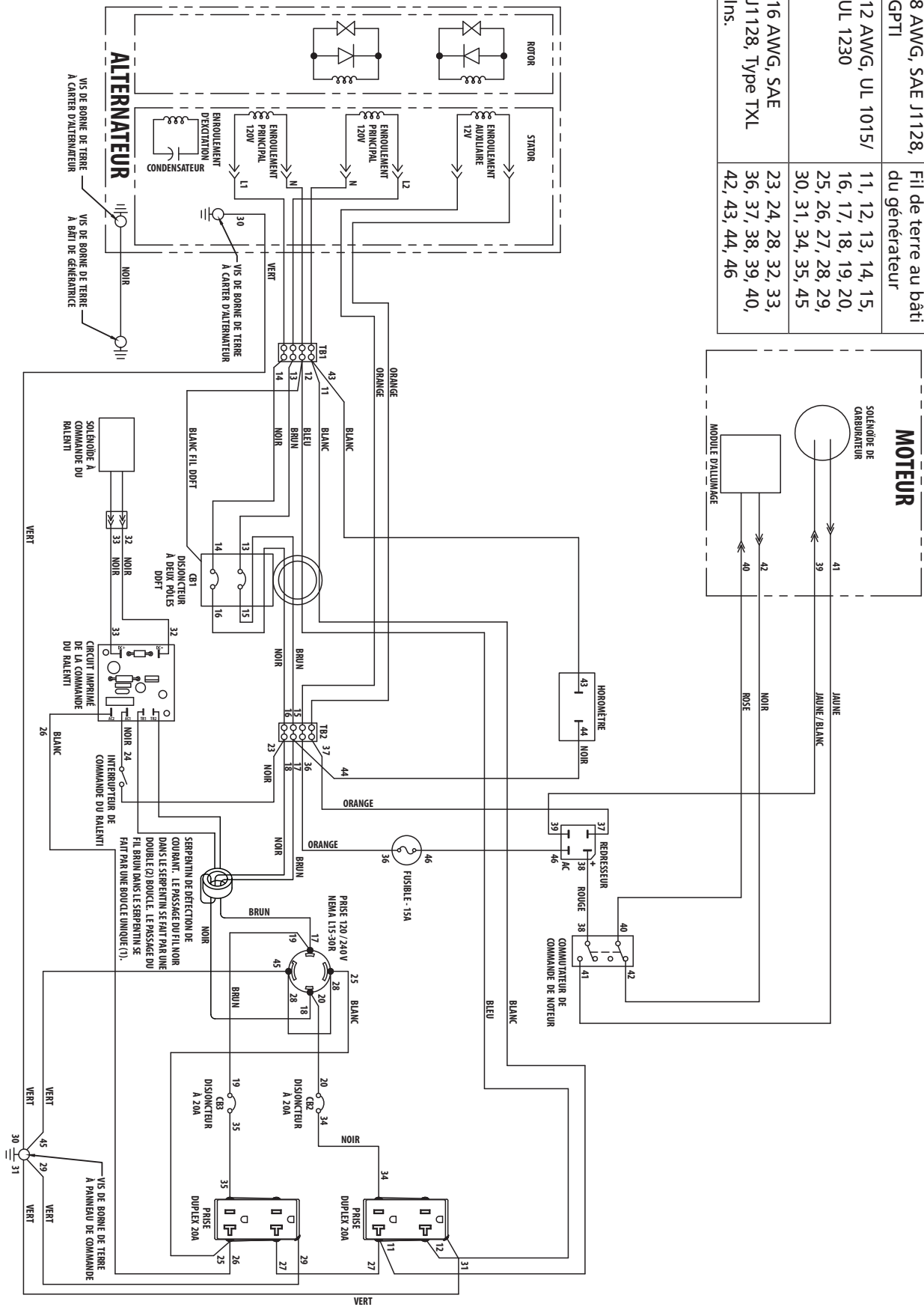

Figure 2 - Schéma de câblage

Assemblage du Générateur

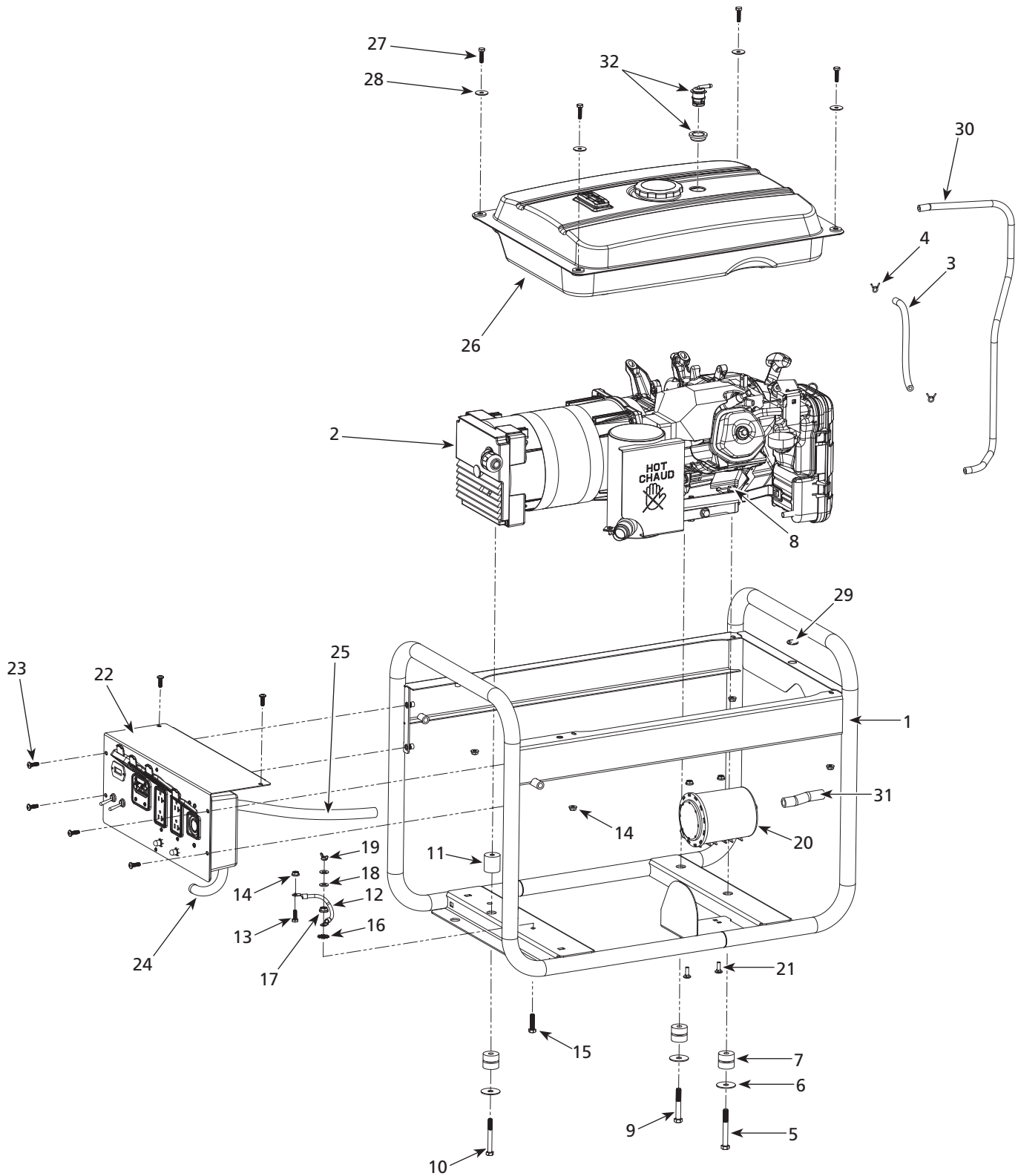

Figure 3

Pour les pièces de rechange ou l'assistance technique, appeler 1-800-803-1436

S'il vous plaît fournir l'information suivante :

- Numéro de modèle
- Code imprimé sur l'outil
- Description de la pièce et son numéro

Adresser toute correspondance à :

Campbell Hausfeld
 Attn: Customer Service
 100 Mundy Memorial Dr.
 Mt. Juliet, TN 37122 USA

Liste de Pièces de Rechange

No. de Réf.	Description	Numéro de Pièce	Qté.
1	Bâti de Génératrice	GN051081SJ	1
2	Assemblage de l'alternateur Sincro et du moteur Honda	Voir page 28	1
3	Tuyau d'essence DI 1/4 po, 8-1/4 po L, carb. au robinet de purge (GN5060 seulement)	★	1
4	Pince de boyau à tension constante de 3/8 po (GN5060 seulement)	MJ111006AV	2
5	Boulon hex, 3/8 - 16 UNC X 3 po L	★	1
6	Rondelle plate large de 3/8 po	★	3
7	Assemblage de montage ISO	PM004290AV	3
8	Écrou hex, 3/8 - 16 UNC	★	2
9	Boulon hex, 3/8 - 16 UNC X 2-1/2 po L	★	1
10	Boulon hex, M8 - 1.25 X 70	★	1
11	Cale de montage ISO	GN051065AV	1
12	Câble de terre, 8 AWG SAE	GN052305AV	1
13	Boulon hex, 1/4 - 20 UNC X 3/4 po L	★	1
14	Écrou à collet, 1/4 - 20 UNC	★	7
15	Boulon hex, 5/16 - 18 UNC X 1-1/4 po L	★	1
16	Rondelle en étoile - 5/16 po dent externe/interne	★	1
17	Écrou à collet, 5/16 - 18 UNC	★	1
18	Rondelle plate - 0.344 X 0.688 X 0.065	★	2
19	Écrou à oreilles, 5/16 - 18 UNC	★	1
20	Réservoir à charbon 600 cc	GN051031AV	1
21	Boulon de carrosserie 1/4 po - 20 UNC X 3/4 po L	★	2
22	Assemblage du panneau de commande (inclut TOUTES les pièces indiquées à la page 30, plus tout le câblage et le conduit)	GN051111SJ	1
23	Vis à tête cylindrique, 1/4 po - 20 UNC X 3/4 po L	★	6
24	Conduit, 0,62 po DI, 6 po L	★	1
25	Conduit, 0,62 po DI, 18 po L	★	1
26	Réservoir à essence	GN051030AV	1
27	Boulon hex, 1/4 - 20 UNC X 1 po L	★	4
28	Rondelle plate large - 1/4 po	★	4
29	Oeillet - 0,688 X 0,563 po DI trou x rainure 0.063 po	★	1
30	Tuyau d'essence de 1/4 po de DI, 35 po L (du réservoir au réservoir à charbon actif)	★	1
31	Tuyau d'essence de 1/2 po de DI, 4 po L (du réservoir à charbon actif au moteur)	★	1
32	Soupape rotative	GN051032AV	1
	Décalque d'avertissement - Cadre	DK667841AV	1
	Décalque d'avertissement (CPSC) - Réservoir à essence	DK667848AV	1
	Décalque d'avertissement (Mise à la terre) - Cadre	DK667849AV	1
	Décalque d'avertissement (Ravitaillement en carburant) - Réservoir à essence	DK667850AV	1
	Décalque d'avertissement (Non vendu en Californie) - Réservoir à essence	DK667851AV	1
	Décalque d'avertissement (Avertissement à propos des étincelles) - Cadre	DK667155AV	1
	Décalque d'avertissement (Certification EPA) - Cadre	DK667500AV	1
★	Article normal de quincaillerie, disponible à votre quincaillerie locale		

Assemblage de l'Alternateur

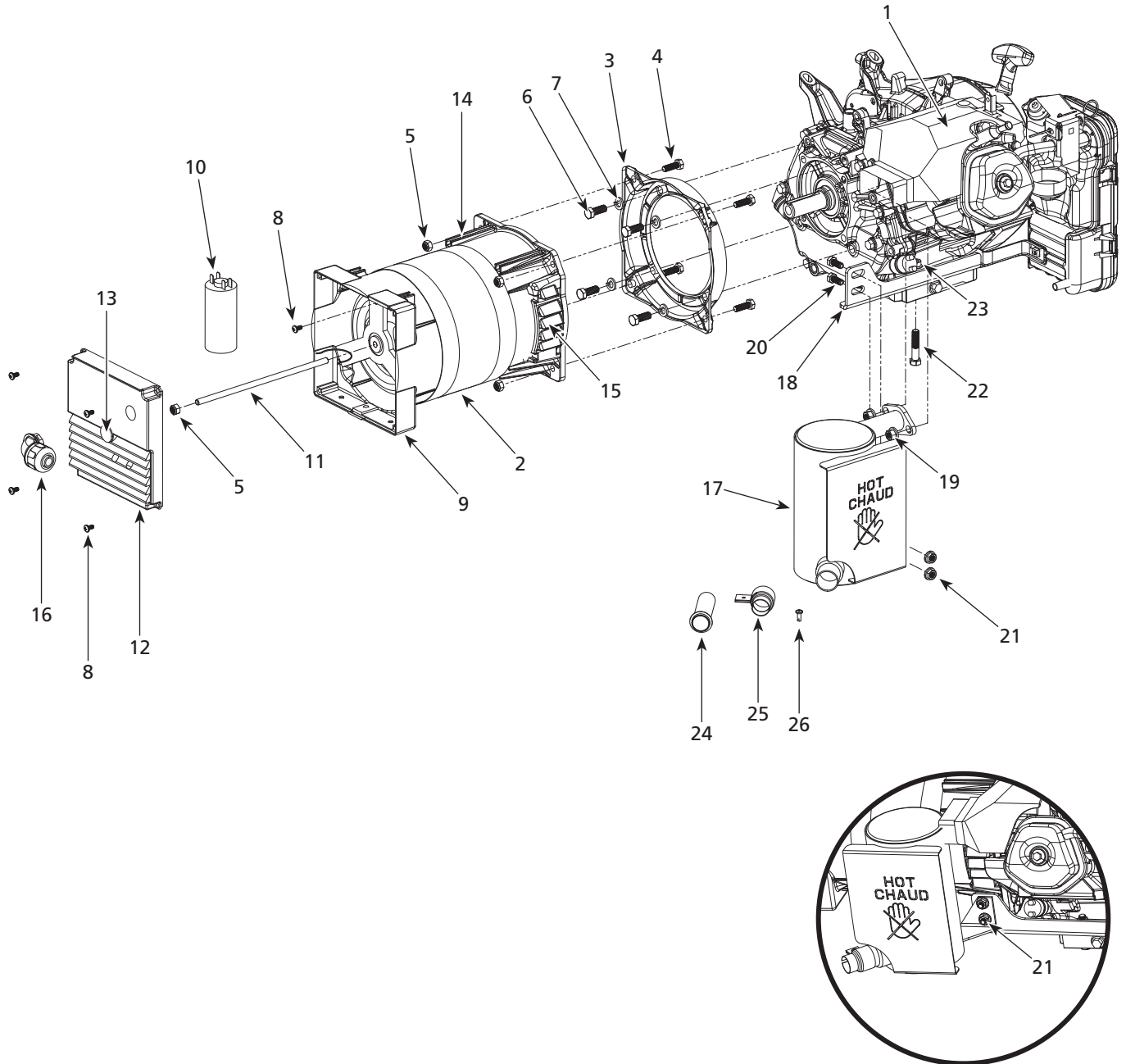

Figure 4

Pour les pièces de rechange ou l'assistance technique, appeler 1-800-803-1436

S'il vous plaît fournir l'information suivante :

- Numéro de modèle
- Code imprimé sur l'outil
- Description de la pièce et son numéro

Adresser toute correspondance à :

Campbell Hausfeld
Attn: Customer Service
100 Mundy Memorial Dr.
Mt. Juliet, TN 37122 USA

Liste de Pièces de Rechange

No. de Réf.	Description	Numéro de Pièce	Qté.
1	Moteur à profil bas Honda GX390	GN060001AV	1
	Moteur à profil bas Honda GX270	GN060000AV	1
2	● Alternateur Sincro – 6,8 kVA, 60 Hz	GN051001SJ	1
	■ Alternateur Sincro – 5,2 kVA, 60 Hz	GN051000SJ	1
3	■● Adaptateur de moteur Sincro	Pas disponible	1
4	■● Boulon hex, M8 x 2,54 cm (1 po)	★	4
5	■● M8 Écrou Nylock	★	5
6	Boulon hex, 3/8 - 16UNC X 1.00L	★	4
7	Rondelle de blocage 3/8 po	★	4
8	■● Vis, tête cylindrique, M5 X 10mm	★	5
9	■● Écran arrière Sincro	GN051016AV	1
10	■● Condensateur - 35mf, 450V	GW001016SV	1
11	● Tige filetée Sincro (6,8 kVA Alt.)	GN051008AV	1
	■ Tige fileté Sincro (5,2 kVA Alt.)	GN051025AV	1
12	■● Trousse de couvercle arrière Sincro	GN051002SJ	1
13	■● Bouchon de trou rond Sincro	GN051009AV	1
14	■● Persienne gauche Sincro	GN051018AV	1
15	■● Persienne droite Sincro	GN051017AV	1
16	Connecteur à coude – HEYCO 8425	GN051096AV	1
17	Silencieux Honda	▲	1
18	Fixation de silencieux – moteur Honda GX390	GN051012KK	1
	Fixation de silencieux – moteur Honda GX270	GN051011KK	1
19	Écrou hexagonal à collerette, M8	★	2
20	Boulon hex - 5/16 - 18 UNC X 0.75 L	★	2
21	Écrou hexagonal à collerette, 5/16 - 18 UNC	★	2
22	Boulon hex, 3/8 - 16 UNC x 1-3/4 po L	★	1
23	Écrou hexagonal à collerette, 3/8 -16 UNC	★	1
24	Écran USDA	GN051013AV ▲	1
25	Pince, écran USDA	GN051014AD ▲	1
26	Vis auto-taraudeuse à tête cylindrique (pince de silencieux)	GN051015AV ▲	1

NÉCESSAIRES DE PIÈCES DE RECHANGE

▲	Trousse de silencieux Honda	GN051010SJ
---	-----------------------------	------------

SYMBOLES DÉFINIS

- Inclus avec GN051000SJ – alternateur Sincro (5,2 kVA)
- Inclus avec GN051001SJ – alternateur Sincro (6,8 kVA)
- ★ Article normal de quincaillerie, disponible à votre quincaillerie locale

Assemblage du Panneau de Commande

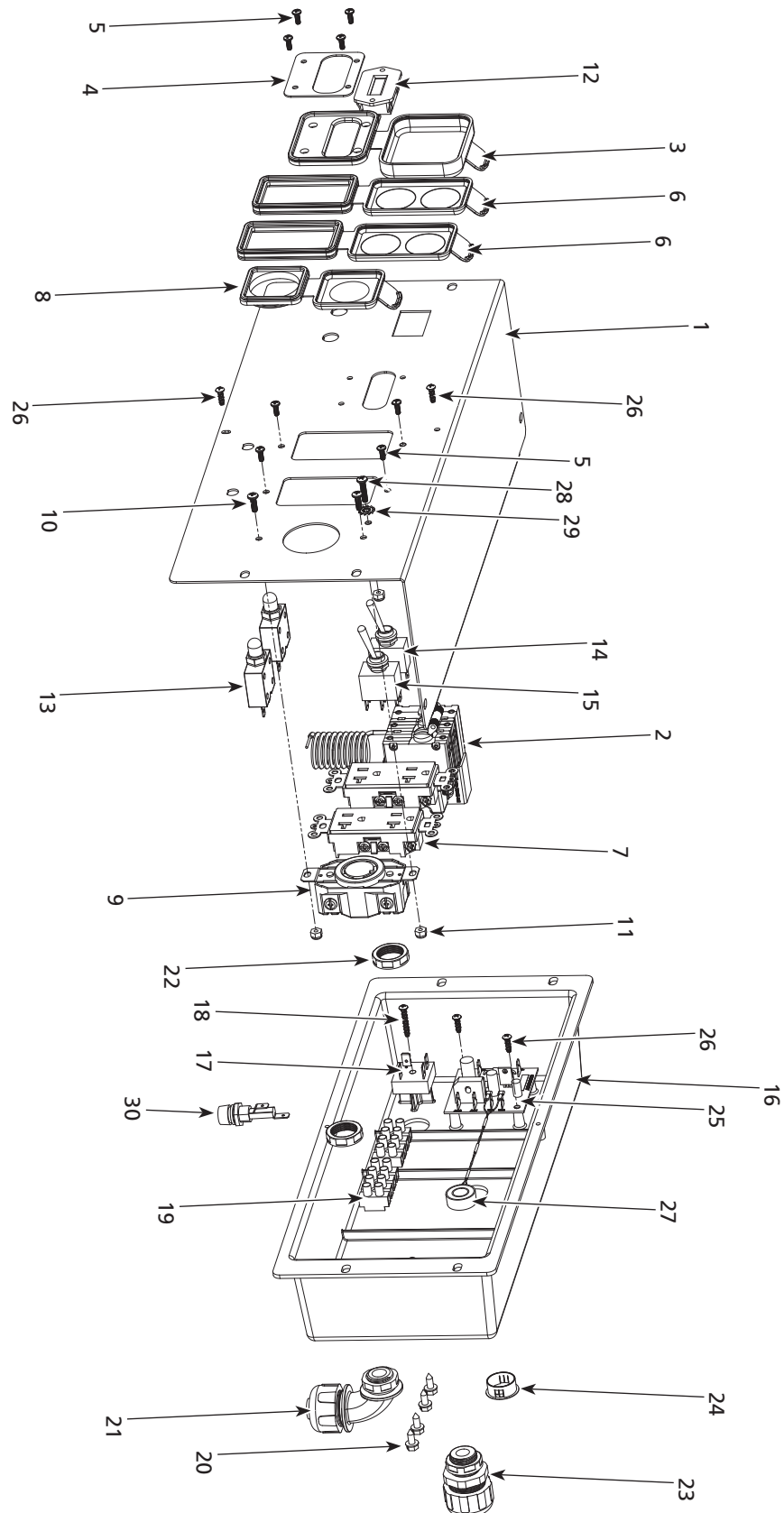

Figure 5

Pour les pièces de rechange ou l'assistance technique, appeler 1-800-803-1436

S'il vous plaît fournir l'information suivante :

- Numéro de modèle
- Code imprimé sur l'outil
- Description de la pièce et son numéro

Adresser toute correspondance à :

Campbell Hausfeld
 Attn: Customer Service
 100 Mundy Memorial Dr.
 Mt. Juliet, TN 37122 USA

Liste de Pièces de Rechange

No. de Réf.	Description	Numéro de Pièce	Qté.
1	Panneau de commande	GN051093AD	1
2	Disjoncteur de fuite à la terre	GN051042AV	1
3	Couvercle, disjoncteur de fuite à la terre	GN051022AV	1
4	Plaque du disjoncteur de fuite à la terre	GN051024KK	1
5	Vis à tête cylindrique, n° 6 - 32 X 3/8 po L	★	8
6	Couvercle, prise duplex	GN051021AV	2
7	Prise duplex - 120 V, 20 A	GN003403AV	2
8	Couvercle, prise à verrou rotatif	GN051020AV	1
9	Prise à verrou rotatif, 125 - 250 V, 30 A	GW004255AV	1
10	Vis à tête cylindrique, n° 8 - 32 X 1/2 po L	★	3
11	Écrou Nylock, 8 - 32	★	3
12	Compteur horaire numérique	GN051094AV	1
13	Protecteur de circuit thermique – bouton-poussoir	GN051041AV	2
14	Interrupteur de marche-arrêt du moteur	GW004258AV	1
15	Interrupteur de commande du ralenti	PM351124AV	1
16	Couvercle de panneau de commande arrière	GN051023AV	1
17	Redresseur en pont, 200 V, 15 A	GN006651AV	1
18	Vis à tête cylindrique, n° 8 - 18 X 1 po L	★	1
19	Bloc de jonction	GN051099AV	2
20	Vis taraudeuse, n° 10 x 1/2 po L	★	4
21	Connecteur à coude - Heyco 8425	GN051096AV	1
22	Écrou de raccord	GN051097AV	2
23	Raccord droit - Heyco 8402	GN051095AV	1
24	Bouchon de trou de panneau de commande, 7/8 po de DI	MJ106807AV	1
25	Circuit imprimé de la commande du ralenti	GN051070AV	1
26	Vis à tête cylindrique, n° 8 - HautBas X 1/2 po L	★	4
27	Serpentin de détection de courant de la commande du ralenti	GN051075AV	1
28	Vis à tête cylindrique, n° 8 - 32 X 3/4 po L	★	1
29	Rondelle de blocage, n° 8, dent externe / interne	★	1
30	Porte-fusible	HV010201AV	1
	Fusible, 1-1/4 po x 1/4 po, 15 Ampères (pas indiqué)	★	1
★	Article normal de quincaillerie, disponible à votre quincaillerie locale		

Garantie Limitée

1. DURÉE : À compter de la date d'achat par l'acheteur d'origine, comme suit : Trois ans
2. FOURNISSEUR DE LA GARANTIE (GARANT) : Campbell Hausfeld/ Scott Fetzer Company, 100 Mundy Memorial Drive, Mt. Juliet, TN, 37122, Téléphone : (800) 803-1436.
3. BÉNÉFICIAIRE DE LA GARANTIE (ACHETEUR) : L'acheteur d'origine (excepté en cas de revente) du produit industriel Campbell Hausfeld.
4. PRODUITS COUVERTS PAR LA GARANTIE : Le générateur Campbell Hausfeld.
5. COUVERTURE DE LA GARANTIE : Pièces et Main d'œuvre pour remédier à de vices de matériau et de fabrication importants pendant les 3 premières années de détention avec les exceptions indiquées ci-dessous. L'utilisation des pièces est limitée aux vices de matériau et de fabrication importants durant la période de couverture, avec les exceptions indiquées ci-dessous.
6. LA PRÉSENTE GARANTIE NE COUVRE PAS :
 - A. Les garanties implicites, incluant celles de COMMERCIALISABILITÉ ET D'ADÉQUATION À UN USAGE PARTICULIER SONT LIMITÉES À LA DURÉE DE CETTE GARANTIE EXPRESSE. Après cette période, tous les risques de perte, quelle qu'en soit la raison, relèveront de la responsabilité de l'acheteur. Certains états ne reconnaissent pas les limitations relatives à la durée de la garantie implicite. En conséquence, les limitations précédentes ne s'appliquent pas à tous les cas.
 - B. TOUT DOMMAGE, PERTE OU DÉPENSE FORTUIT, INDIRECT OU CONSÉCUTIF POUVANT RÉSULTER DE TOUT DÉFAUT, PANNE OU MAUVAIS FONCTIONNEMENT DU PRODUIT INDUSTRIEL CAMPBELL HAUSFELD. Certaines Provinces (États) ne reconnaissent pas les limitations relatives à la durée des garanties implicites. En conséquence, les limitations précédentes ne s'appliquent pas à tous les cas.
 - C. Cette garantie ne s'applique à aucun accessoire inclus avec le produit lorsque l'accessoire est sujet à l'usure due à l'utilisation; la réparation ou le remplacement de ces articles sera facturé au propriétaire.
 - D. Toute panne résultant d'un accident, d'une utilisation abusive, de la négligence ou d'une utilisation ne respectant pas les instructions données dans le(s) manuel(s) accompagnant le produit.
 - E. Le service avant livraison, comme par exemple le montage, l'huile ou les lubrifiants et les réglages.
 - F. Les moteurs à essence et les pièces détachées sont formellement exclus de cette garantie limitée. L'acheteur doit observer la garantie du fabricant de moteur fournie avec le produit.
7. RESPONSABILITÉS DU GARANT AUX TERMES DE CETTE GARANTIE : Réparation ou remplacement, au choix du Garant, d'un compresseur ou d'un composant avéré défectueux, qui fonctionne mal et/ou non conforme durant la durée précise de validité de la garantie.
8. RESPONSABILITÉS DE L'ACHETEUR AUX TERMES DE CETTE GARANTIE :
 - A. Merci d'appeler le 800-803-1436 pour le service d'assistance sous garantie.
 - B. Fournir une preuve d'achat datée et un état d'entretien.
 - C. Tous les générateurs doivent être livrés ou expédiés au centre de service agréé Campbell Hausfeld le plus proche. Les frais de transport, le cas échéant, sont à la charge de l'acheteur.
 - D. Il vous appartient de prendre soin de ce produit, qu'il s'agisse de son utilisation ou de son entretien, de la manière indiquée dans le(s) manuel(s) d'utilisation.
9. DÉLAIS DE RÉPARATION OU DE REMPLACEMENT EFFECTUÉS PAR LE GARANT AUX TERMES DE LA PRÉSENTE GARANTIE: La réparation ou le remplacement sera établi(e) et exécuté(e) conformément au déroulement du travail normal du centre de service et selon la disponibilité des pièces de rechange.

Cette garantie limitée vous confère des droits juridiques précis auxquels peuvent venir s'ajouter d'autres droits en fonction de votre état ou de votre province de résidence.

Por favor lea y guarde estas instrucciones. Léalas cuidadosamente antes de tratar de montar, instalar, operar o dar mantenimiento al producto aquí descrito. Protéjase usted mismo y a los demás observando toda la información de seguridad. ¡El no cumplir con las instrucciones puede ocasionar daños, tanto personales como a la propiedad! Guarde estas instrucciones para referencia en el futuro.



**CAMPBELL
HAUSFELD®**

Generador

Índice

Descripción	33
Desempaque	33
Especificaciones.	33
Medidas de Seguridad	34
Informaciones Generales de Seguridad	34 - 35
Glosario	35 - 36
Pre-Funcionamiento	36 - 37
Funcionamiento	37 - 38
Mantenimiento	38
Almacenaje	38
Guía de Diagnóstico de Averías.	39
Registro de Servicio.	40
Diagrama de Cableado.	41
Ensamblaje del Generador.	42 - 43
Ensamblaje del Alternador.	44 - 45
Ensamblaje del Panel de Control	46 - 47
Garantía.	48

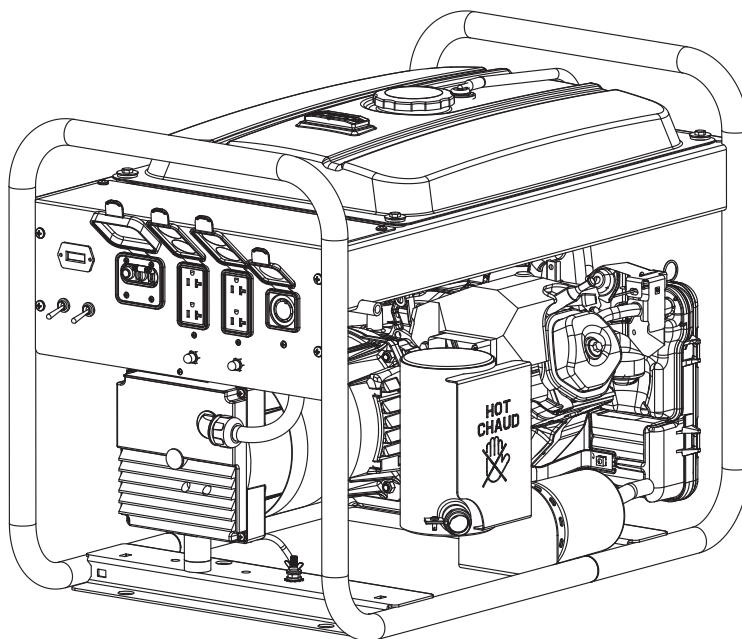

Descripción

Estos generadores Campbell Hausfeld funcionan con motores a gasolina. Cada unidad está equipada con tomacorrientes de 120V y 230V que proporcionan una potencia continua uniforme para la tarea a realizar. Estos tomacorrientes están protegidos por GFCI (interruptores de circuito de descarga a tierra) y disyuntores térmicos.

Desempaque

Al desempacar este producto, revíselo con cuidado para cerciorarse de que esté en perfecto estado. Antes de usarlo, cerciórese de que todas las conexiones y pernos estén bien apretados. En caso de preguntas, piezas dañadas o faltantes, sírvase llamar al 1-800-803-1436 por asistencia al cliente. Tenga a mano el número de serie, el número del modelo y la lista de partes (con las partes que faltan marcadas con un círculo) antes de llamar.



**NE PAS RENVOYER
LE PRODUIT AU
MARCHAND!**

Especificaciones

Modelo GN5060

Motor. Honda GX270
Tipo de válvula. OHV
Tamaño/tipo
de motor 270cc / 4 tiempos
Tipo de arranque Retroceso manual
Tipo de
alternador 2 polos, sin escobillas
Fase/frecuencia. 1 PH / 60 Hz
Clasificación de alternador 5,2 KVA
Tapa del tanque
de combustible. 22,7 litros [6 galones]

Modelo GN6575

Motor. Honda GX390
Tipo de válvula. OHV
Tamaño/tipo
de motor 390cc / 4 tiempos
Tipo de arranque Retroceso manual
Tipo de
alternador 2 polos, sin escobillas
Fase/frecuencia. 1 PH / 60 Hz
Clasificación de alternador 6,8 KVA
Tapa del tanque
de combustible. 22,7 litros [6 galones]

**LEA Y SIGA TODAS LAS
INSTRUCCIONES
GUARDE ESTAS INSTRUCCIONES
NO LAS DESECHE**

**RECORDATORIO: ¡Guarde su comprobante de compra con fecha para fines de la garantía!
Adjúntela a este manual o archívela en lugar seguro.**

Medidas de Seguridad

Este manual contiene información que es muy importante que sepa y comprenda. Esta información se la suministramos como medida de SEGURIDAD y para EVITAR PROBLEMAS CON EL EQUIPO. Debe reconocer los siguientes símbolos.

⚠ PELIGRO

Peligro indica una situación

inminentemente peligrosa, que si no se evita, dará como resultado la muerte o lesiones graves.

⚠ ADVERTENCIA

Advertencia indica una situación

potencialmente peligrosa, que si no se evita, PODRÍA ocasionar la muerte o lesiones graves.

⚠ PRECAUCION

Precaución indica una situación

potencialmente peligrosa, que si no se evita, PUEDE dar como resultado lesiones leves o moderadas.

AVISO

Aviso indica una información

importante, que de no seguirla, le podría ocasionar daños al equipo.

NOTA: Información que requiere atención especial.

Informaciones Generales de Seguridad

PROPOSITION 65 DE CALIFORNIE

⚠ ADVERTENCIA

El escape del motor de este producto

contiene productos químicos conocidos por el Estado de California como causantes de cáncer, defectos de nacimiento u otros daños reproductivos.

⚠ ADVERTENCIA

Cuando corta

lija, taladra o pule materiales como por ejemplo madera, pintura, metal, hormigón, cemento, u otro tipo de mampostería se puede producir polvo. Con frecuencia este polvo contiene productos químicos que se conocen como causantes de cáncer, defectos congénitos u otros daños reproductivos. Use equipo de protección.



EMISIONES

AVISO

Los motores que están certificados

como que cumplen con las regulaciones de emisiones de la EPA de los EE.UU. para equipos pequeños todo terreno (SORE, por su sigla en inglés), están certificados para funcionar con gasolina regular sin plomo y pueden incluir los siguientes sistemas de control de emisiones: Modificaciones de motor (EM, por su sigla en inglés) y Catalizador de tres vías (TWC, por su sigla en inglés) (si está equipado de tal modo).

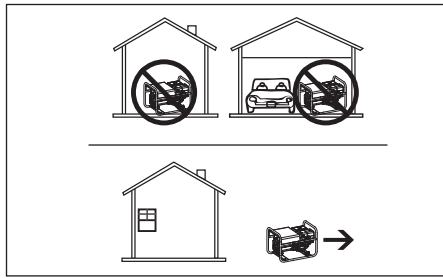

⚠ DANGER

Usar un generador en un ambiente

cerrado PUEDE CAUSAR LA MUERTE EN MINUTOS. El escape del generador contiene monóxido de carbono. Este es un veneno que no se puede ver ni detectar por el olor.

- NUNCA lo use dentro de una casa o un garaje, AÚN SI las puertas y ventanas están abiertas.
- Úselo sólo AL AIRE LIBRE y lejos de ventanas, puertas y tomas de aire.

INFORMACIONES GENERALES DE SEGURIDAD

- Antes de iniciar o hacer el servicio a cualquier generador, lea y comprenda todas las instrucciones. Si no cumple con las instrucciones o precauciones de seguridad puede causarles daño al equipo y/o graves lesiones personales o la muerte. Las instrucciones sobre el motor para estas unidades se encuentran en otro manual. Guarde todos los manuales para referencia futura.



⚠ ADVERTENCIA

¡EL

COMBUSTIBLE Y LOS VAPORES SON EXTREMADAMENTE INFLAMABLES! Permita que el motor se enfríe durante al menos 2 (dos) minutos antes de llenar el tanque. No use mezclas de gasolina/etanol con más del 15% de etanol.



⚠ ADVERTENCIA

Nunca haga

funcionar este generador en una atmósfera explosiva o inflamable o en áreas con ventilación inadecuada.



- Nunca utilice este generador para ninguna aplicación diferente de la especificada por el fabricante. Nunca haga funcionar este generador bajo condiciones que no estén aprobadas por el fabricante. Nunca intente modificar este generador para funcionar de ninguna otra manera que no sea la propuesta por el fabricante.

- Para mantenimiento y reparaciones, utilice sólo productos y piezas recomendadas por el fabricante.
- Asegúrese de que el generador esté conectado adecuadamente a una ruta de conexión a tierra antes de hacerlo funcionar. Remítase a la sección titulada "Instrucciones de conexión a tierra" por procedimientos adecuados de conexión a tierra.
- Asegúrese de que el generador sea utilizado únicamente por personas que hayan leído y comprendido estas instrucciones.
- Asegúrese de que el generador esté colocado sobre una superficie plana y nivelada antes y durante su funcionamiento. El generador no debe deslizarse ni cambiarse durante el funcionamiento.
- Mantenga a todas las personas alejadas del generador durante su funcionamiento.
- No permita que las personas utilicen ropas sueltas o alhajas para encender o manejar el generador. Las ropas sueltas o las alhajas pueden enredarse en los componentes móviles, causando daño al equipo y/o lesiones personales.
- Mantenga a todas las personas alejadas de las piezas móviles o que se calientan durante el funcionamiento.
- Asegúrese de que todos los dispositivos eléctricos estén apagados antes de conectarlos al generador.
- Siempre mantenga el generador limpio y con un buen mantenimiento
- Asegúrese de que todas las herramientas y accesorios se encuentren bien reparados y conectados a tierra adecuadamente. Utilice dispositivos que tengan cordones de corriente de tres clavijas. Si se utiliza un cordón de extensión, asegúrese de que éste tenga tres clavijas para una conexión a tierra adecuada.

⚠ ADVERTENCIA

No haga funcionar este generador

sobre superficies mojadas o bajo la lluvia.

⚠ PELIGRO

Apague el motor y desconecte el cable

de la bujía antes de realizar cualquier tipo de servicio o mantenimiento a la unidad.

Informaciones Generales de Seguridad (Continuación)

- Utilice sólo combustible sin plomo. No llene el tanque de combustible con el motor encendido. Tenga precaución para evitar derrames de combustible mientras llena el tanque. Asegúrese de que la tapa del tanque de combustible esté asegurada en su lugar antes de encender el motor. Limpie cualquier combustible derramado antes de encender el motor. Permita que el motor se enfríe durante al menos dos minutos antes de llenar el tanque. No agregue combustible mientras fuma o si la unidad está próxima a chispas o llamas. No llene el tanque en exceso, deje espacio para que el combustible se expanda. Siempre mantenga la boquilla en contacto con el tanque durante la carga de combustible.
- Este generador puede ser usado para servicio de emergencia auxiliar. En estos casos, se debe instalar un conmutador de transferencia manual entre el medidor del servicio eléctrico y la caja de distribución eléctrica. Este conmutador debe ser instalado por un electricista licenciado.

PRECAUCION *Nunca mezcle aceite con gasolina para este motor. Este es un motor de cuatro tiempos diseñado para funcionar con gasolina pura. El aceite se utiliza únicamente para lubricar el motor.*

ADVERTENCIA

¡SUPERFICIES CALIENTES! Las superficies calientes pueden quemar gravemente la piel. No toque el motor, el silenciador ni el alternador hasta que la unidad se haya enfriado por completo.



ADVERTENCIA *Tenga siempre un extintor de incendios a mano mientras opera la unidad.*



- Toda la instalación, el mantenimiento, las reparaciones y el manejo de este equipo deben ser realizados sólo por personas calificadas, de acuerdo con los códigos nacionales, estatales y locales.

ADVERTENCIA

¡El uso inadecuado de generadores eléctricos puede causar descargas eléctricas, lesiones y la muerte! Tome todas las precauciones descritas en este manual para reducir la posibilidad de descarga eléctrica.



- Verifique que todos los componentes del generador estén limpios y en buen estado antes de ponerlo en funcionamiento. Asegúrese de que el aislamiento de todos los cables y cordones eléctricos no esté dañado. Siempre repare o reemplace los componentes dañados antes de hacer funcionar el generador. Siempre mantenga los paneles, protectores, etc. en su lugar cuando haga funcionar el generador.
- Siempre use ropas de protección secas, guantes y calzado aislante.
- Siempre opere el generador en un área limpia, seca y bien ventilada. No opere el generador en áreas húmedas, lluviosas o con ventilación inadecuada.
- Nunca use el generador como superficie de trabajo.

PELIGRO

¡Si el generador se moja por algún motivo, asegúrese con toda certeza de que esté completamente limpio y seco antes de intentar usarlo!

- Siempre apague el equipo antes de mover la unidad.

MEDIDAS DE SEGURIDAD ADICIONALES

Aquellas personas que vivan y trabajen en los Estados Unidos deben percatarse de que según las leyes de este país los siguientes códigos aplican para el trabajo con generadores:

Normas de seguridad y salud

OSHA 29 CFR 1910, del Superintendent of Documents, U.S. Government Printing Office, Washington, D.C. 20402

Normas para Instalaciones Eléctricas

Norma NFPA 70, de National Fire Protection Association, Batterymarch Park, Quincy, MA 02269

Aquellas personas que residan en países latinoamericanos deben consultar los códigos y regulaciones que se apliquen en sus respectivos países. Igualmente, todos los usuarios deben consultar las medidas de seguridad suministradas por los fabricantes de los productos que vayan a utilizar.

Glosario

CC (centímetros cúbicos) - medida del volumen de cilindraje del motor encima del pistón medido con el pistón totalmente retraído por el cigüeñal.

Motor de cuatro tiempos - un motor de combustión interna en el que el pistón completa cuatro tiempos separados; entrada, compresión, potencia y salida durante dos revoluciones separadas del cigüeñal del motor.

RPM - Revoluciones por minuto.

Típicamente, esto es para medir la velocidad del cigüeñal o el rotor del alternador.

EPA - Agencia de protección ambiental de los Estados Unidos.

CARB o ARB - Agencia de protección ambiental de California o Consejo de recursos atmosféricos.

NEC - Código eléctrico nacional

UL - Underwriters Laboratories

CSA - Canadian Standards Association (Asociación canadiense de normativas)

NEMA - National Electrical Manufacturers Association (Asociación nacional de fabricantes de productos eléctricos)

Alternador - un dispositivo electromecánico que convierte energía mecánica en energía eléctrica en forma de corriente alterna.

Hertz (Hz) - una unidad de frecuencia de corriente alterna medida en ciclos por segundo.

Sin escobillas - un alternador que crea un campo magnético en el rotor que incluye una corriente eléctrica en conductores estacionarios que están bobinados. Por contraste, los generadores tipo escobilla pasan corriente eléctrica del rotor al estator a través de las escobillas cargadas del resorte de carbono que hacen contacto eléctrico mediante las barras conmutadoras.

CA o « AC » (corriente alterna) -

una corriente eléctrica que invierte su dirección periódicamente o con una frecuencia.

CD o « DC » (corriente directa) - una corriente eléctrica que se mueve en una dirección y por lo tanto tiene polaridad.

Voltio (V) - una unidad de medida de trabajo necesaria para mover una carga eléctrica.

Amperaje (A) o (I) - una unidad para definir la velocidad de flujo de la corriente eléctrica.

Glosario (Continuación)

Vatio (W) - una unidad de potencia eléctrica calculada por $W = V \times I$ o $W = \text{voltios} \times \text{amperios}$.

Kilovatio (KW) - una unidad de medida de vatios equivalente a $W/1000$. Por ejemplo: $5000W = 5KW$.

Factor de potencia (PF) - la proporción de potencia real que fluye a la carga con respecto a la potencia aparente en el circuito.

Kilovoltio-amperio (KVA) - la unidad utilizada para la potencia aparente en un circuito eléctrico. $KVA = KW/PF$.

GFCI (interruptor de circuito de descarga a tierra) - un disyuntor que se abre cuando se detecta una fuga de corriente.

Disyuntor térmico (DT) - un disyuntor que se abre cuando la corriente excede el límite de corriente del mismo.

Pre-Funcionamiento

UBICACIÓN

La selección de la ubicación adecuada puede aumentar en forma significativa el rendimiento, la fiabilidad y la vida útil del generador.

Para obtener mejores resultados, ubique el generador en un ambiente que esté limpio y seco. El polvo y la suciedad en la unidad mantienen la humedad y aumentan el desgaste de las piezas móviles.

INSTRUCCIONES

Verifique el nivel de aceite del motor. El aceite NO se mezcla con la gasolina, sin embargo, el suministro adecuado de aceite es necesario para una lubricación apropiada del motor. Consulte el Manual del motor para las especificaciones de cantidad de llenado y API, SAE. La unidad se envía sin aceite en el motor.

CONEXIÓN A TIERRA

1. Utilice el terminal de tierra y la tuerca mariposa en el marco del generador para conectar la unidad a una fuente de tierra adecuada. Ajuste con seguridad el terminal del extremo del cable de tierra al terminal de tierra en el marco del generador. Ajuste la arandela y la tuerca mariposa encima del terminal del extremo del cable de tierra.
2. El cable de tierra debe ser de alambre de calibre #8. No use alambre con un número de calibre



Figura 1

mayor. Los números de calibre mayores indican un alambre más fino, que puede no proporcionar una ruta a tierra adecuada.

3. El otro extremo del alambre de tierra debe estar ajustado con seguridad a una fuente de descarga a tierra aprobada.

A continuación se detallan fuentes de descarga a tierra aprobadas por el Código eléctrico nacional. Otras fuentes de descarga a tierra pueden ser aceptables. Remítase al Código eléctrico nacional y a las regulaciones locales para obtener más información sobre fuentes de descarga a tierra. Si no está seguro acerca de las regulaciones o procedimientos, obtenga asistencia de un técnico electricista calificado (licenciado o certificado).

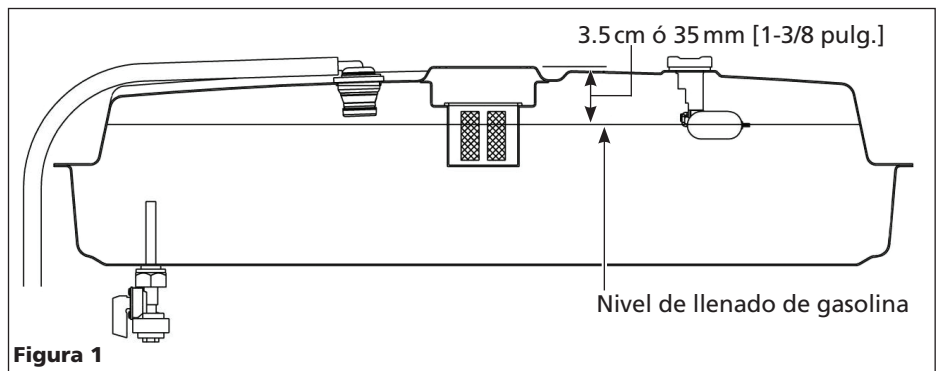
- a. Un tubo de agua subterráneo de al menos diez pies (3 m) de longitud
- b. Un tubo subterráneo no corrosivo de al menos ocho pies (2,4 m) de longitud y de 3/4 pulgadas de diámetro
- c. Una barra subterránea de hierro o acero de al menos ocho pies (2,4 m) de longitud y de 5/8 pulgadas de diámetro
- d. Una barra no ferrosa de al menos ocho pies (2,4 m) de longitud y 1/2 pulgada de diámetro, y aprobada para fines de descarga a tierra.

Cualquier barra o tubería utilizada para hacer una conexión de descarga a tierra debe ser llevada a ocho pies (2,4 m) de profundidad o enterrada en la zanja más profunda posible.

CARGA Y RECARGA DE COMBUSTIBLE (VER FIGURA 1)

1. Apague el motor y espere 2 minutos antes de llenar el tanque de combustible.
2. Quite la tapa del combustible y llene el tanque de combustible

hasta la parte inferior del cuello de llenado de metal, aproximadamente 3.5 cm ó 35 mm [1-3/8 pulg.] de la parte superior de la abertura del cuello de llenado.

3. No llene en exceso el tanque de combustible. Llenarlo en exceso podría dañar la válvula de vuelco y el recipiente de carbón.
4. Vuelva a colocar la tapa del combustible; asegúrese de girar la tapa en sentido horario hasta que se detenga.

ENCENDIDO

1. Quite todas las cargas eléctricas de los generadores.
2. Gire la palanca de la válvula de desahogo de combustible, ubicada en el lado inferior del tanque de combustible, a la posición vertical para abrir la válvula.
3. Gire el interruptor alternador del motor (del panel de control) hasta la posición ON (encendido).
4. El motor está equipado con un cebador automático. Sin embargo, el mecanismo de cebado tiene una función manual que se superpone para el arranque en un clima extremadamente frío. Para un arranque en clima extremadamente frío, tire del cable de cebado; después de que se caliente el motor, empuje la toma de aire en su posición normal de funcionamiento.
5. Tire de la cuerda de arranque con un movimiento suave y enérgico.
6. Después de cada arranque, deje que el motor funcione durante 2 a 3 minutos sin carga.

PRECAUCIÓN La velocidad del motor está predeterminada para proporcionar una salida de voltaje adecuada. Nunca intente modificar o ajustar la velocidad del motor o el voltaje de salida.

Pre-Funcionamiento (Continuación)

ABLANDE DEL MOTOR

Después del arranque inicial, el motor debe pasar un rodaje de acuerdo a las instrucciones del fabricante. Remítase al manual del motor por instrucciones de un procedimiento de rodaje adecuado.

APAGADO

1. Apague y quite todos los dispositivos de carga eléctrica del generador.
2. Deje que el motor funcione durante 2 a 3 minutos sin cargas eléctricas.
3. Coloque el interruptor alternador del motor (del panel de control) en la posición OFF (apagado).
4. Verifique que el generador haya parado completamente.
5. Gire la palanca de la válvula de desahogo de combustible, ubicada en el lado inferior del tanque de combustible, a la posición horizontal para cerrar la válvula.
6. Deje que la unidad se enfríe antes de instalar cualquier cubierta.

CONTROL DE INACTIVIDAD AUTOMÁTICA (SI ESTÁ EQUIPADO)

Algunas unidades tienen un control automático de modo inactivo que pone el motor en inactivo cuando no existe una exigencia sobre el generador. El

panel de control tiene un interruptor alternador de control de inactivo para poder activar o desactivar esta función.

1. Interruptor de control inactivo - ON (encendido) activa la función de inactivo automático y el motor se pondrá en inactivo automáticamente cuando no esté recibiendo carga.
2. Interruptor de control inactivo - OFF (apagado) desactiva la función de inactivo automático y el motor funcionará a máxima potencia.

APAGADO POR BAJO NIVEL DE ACEITE

En la mayoría de los modelos de funcionamiento prolongado, se proporciona un interruptor de apagado automático por bajo nivel de aceite para proteger al motor y al generador. Cuando el nivel de aceite del motor disminuye por debajo del nivel necesario para un funcionamiento adecuado del motor, el interruptor de apagado por bajo nivel de aceite hace que el motor se apague. Si el nivel de aceite está bajo, cuando intenta encender el motor del generador, el interruptor de apagado por bajo nivel de aceite evita que el motor arranque. Si el motor no arranca, verifique el nivel de aceite.

NOTA: Es importante mantener la unidad del generador sobre una

superficie nivelada. El interruptor de cierre de nivel de aceite puede evitar que el motor arranque incluso si el nivel de aceite es suficiente, cuando la unidad del generador se coloca sobre una superficie despareja.

Funcionamiento

DISPOSITIVOS ELÉCTRICOS

1. Todos los dispositivos eléctricos y los cordones de extensión deben usar terminales de tres clavijas. Remítase a la Tabla 2 para consultar los requerimientos de cordón de extensión y tamaño del cable.
2. Deje que el motor funcione durante 2-3 minutos antes de aplicar cualquier carga eléctrica.
3. Los **receptáculos de 120 voltios** están clasificados para 20 amperes y pueden usarse en cualquier combinación de tensión de 120 voltios y también con tensiones de 240 voltios a través de los receptáculos de 240 voltios. Los **receptáculos de 240 voltios**, que se encuentran en algunas unidades, están clasificados para 20 amperes y pueden usarse en cualquier combinación de tensión de 240 voltios y también con tensiones de 120 voltios a través de los receptáculos de 120 voltios.

TABLA 1 - PROMEDIOS ESTIMADOS (VATIOS)

ARTEFACTO	VATIOS	ARTEFACTO	VATIOS	ARTEFACTO	VATIOS	ARTEFACTO	VATIOS
Acondicionador de aire	2000-3000	Taladro eléctrico (grande)	500-1000	Radio	50-200	Tostadora	900-1700
Lavadora	150-1500	Ventilador	40-200	Refrigerador	190-2000	Aspiradora	200-300
Incubadora para pollos	100+	Congelador	300-500	Sarten eléctrico	1200	Bomba de agua	1000-3000
Secadora	5000-10,000	Plancha para calentar alimentos	330-1100	Calefacción eléctrica portátil	600-4800	Calentador de agua	1000-5000
Cafetera	400-700	Plancha	500-1500	Bomba de sumidero	400-3000	Sierra pequeña	1000-2000
Taladro eléctrico (pequeño)	225-1000	Bombillo	SEGÚN SE INDIQUE	Televisor	200-500	Sierra grande	1500-2500

TABLA 2 - CORDONES DE EXTENSIÓN

Longitudes máximas recomendadas (en pies)

Amperios	Vatios 120 V	Vatios 240 V	#8 cable	#10 cable	#12 cable	#14 cable	#16 cable
2.5	300	600		1000	600	375	250
5	600	1200		500	300	200	125
7.5	900	1800		350	200	125	100
10	1200	2400		250	150	100	50
15	1800	3600		150	100	65	
20	2400	4800	175	125	75	50	
25	3000	6000	150	100	60		
30	3600	7200	125	65			
40	4800	9600	90				

Funcionamiento (Continuación)

El **receptáculo de traba de vuelta de 120/240 voltios**, que se encuentra en algunas unidades, está clasificado para 20 amperes y puede usarse en cualquier combinación de tensión de 120 y 240 voltios.

4. Los receptáculos individuales no deben ser cargados por encima de la clasificación de amperaje.
5. La tensión total combinada a través de cualquier combinación de receptáculos no debe superar los límites de tensión clasificados del generador. Remítase a la placa de identificación en el generador para las especificaciones de vataje y amperaje.
6. Siempre apague y quite la tensión antes de encender o apagar el motor del generador.
7. Cuando enchufe varios dispositivos eléctricos en los receptáculos del generador, asegúrese de conectar y activar primero el artículo que exija la máxima potencia. Permita que el motor del generador se estabilice, luego conecte y active el siguiente artículo que exija más potencia. El dispositivo que exija menos potencia debe ser conectado al receptáculo y activado en último lugar.

NOTA: La potencia exigida se puede calcular multiplicando los voltios y los amperes. El número resultante es el vataje.

Nunca exceda el vataje máximo establecido para el generador en ningún receptáculo individual. Remítase a los manuales del propietario y a las etiquetas del producto para determinar el vataje de todos los aparatos eléctricos.

Si no están disponibles las clasificaciones de vatios reales, la Tabla de uso de potencia, ver Tabla 1, se puede usar como una guía general.

Recuerde que los dispositivos que generan calor durante su funcionamiento como los calentadores, las bombillas de luz incandescente, los motores y los secadores de cabello exigen una potencia superior que los dispositivos que generan poco calor durante su funcionamiento como las bombillas fluorescentes, las radios y los relojes.

Los cordones de energía y los cordones de extensión también exigen potencia adicional. Mantenga los cordones del menor largo posible.

Remítase a la Tabla 2 para consultar los límites máximos para los cordones de extensión.

8. La protección del circuito está proporcionada por un disyuntor. El disyuntor se abre cuando la carga del generador excede su capacidad máxima o cuando ocurre un cortocircuito. Si el disyuntor se abre, siga el siguiente procedimiento para corregir el problema:
 - a. Apague y desconecte toda la tensión eléctrica.
 - b. Intente determinar la causa del problema eléctrico – sobrecarga o cortocircuito.
 - c. No utilice ningún dispositivo que tenga cortocircuitos. Evite sobrecargar el generador.
 - d. Presione el botón del disyuntor para repositonar el disyuntor.

⚠ PRECAUCIÓN *Un funcionamiento cíclico reiterado del disyuntor indica un problema y puede causar daño al generador o a dispositivos eléctricos. No haga funcionar al generador si ocurre un funcionamiento cíclico reiterado del disyuntor.*

INSTALACIÓN PARA USO EN ESTADO DE ESPERA

Se deben tomar precauciones para evitar la retroalimentación a los sistemas de servicios públicos. Esto requiere un aislamiento del sistema eléctrico. Para aislar el sistema eléctrico, realice los siguientes procedimientos:

1. Apague el interruptor del sistema eléctrico principal antes de conectar el generador.
2. De acuerdo con los estándares nacionales y locales, se debe instalar un interruptor de transferencia de dos vías en el sistema.

⚠ ADVERTENCIA *Siempre apague la fuente principal antes de conectar temporalmente el generador a un sistema eléctrico de un edificio.*

⚠ ADVERTENCIA *La instalación del generador como fuente eléctrica de respaldo debe ser realizada por un técnico electricista calificado (licenciado o certificado).*

Mantenimiento

USO POCO FRECUENTE

Si el generador se usa con poca frecuencia, pueden ocurrir dificultades de arranque. Para prevenir eso, el generador debe funcionar por cerca de 30 minutos semanales.

ALMACENAJE

Si el generador no se utilizará durante largos períodos de tiempo, se deben efectuar los siguientes procedimientos previos al almacenaje:

1. Asegúrese de que el aceite del motor está lleno hasta el nivel adecuado.
2. Drene todo el combustible del tanque, las líneas, el carburador y la válvula de combustible.
3. Quite la bujía y vierta aproximadamente una cucharadita de aceite dentro del orificio de la bujía.
4. Tire de la cuerda de arranque varias veces para distribuir el aceite por todo el cilindro.
5. Lentamente tire de la cuerda de arranque hasta que sienta resistencia. Esto indica que el pistón se está moviendo hacia arriba en el ciclo de compresión y que las válvulas de entrada y escape están cerradas. (El pistón empuja una pequeña cantidad de aire desde el orificio de la bujía en la compresión.)
6. El uso de estabilizadores de combustible o de agentes que evitan la gomosidad en el sistema de combustible pueden ayudar a evitar la acumulación de gomosidad y barniz.

Cada vez que el generador sea almacenado, asegúrese de que la válvula de cierre de combustible se encuentre en la posición de cerrado. Remítase al manual del motor que acompaña esta unidad para obtener instrucciones con respecto al mantenimiento de componentes del motor.

⚠ ADVERTENCIA *Nunca modifique las configuraciones de velocidad del motor. Cualquier ajuste del regulador debe ser realizado únicamente por personal calificado.*

Guía de Diagnostico de Averías

Problema	Posible(s) Causa(s)	Acción a Tomar
El motor no enciende	<ol style="list-style-type: none"> 1. El interruptor de activación está en la posición OFF (apagado) 2. La válvula de combustible está en la posición CLOSE (cerrada) 3. La toma de aire está abierta 4. El tanque de combustible está vacío 5. El motor está lleno de gasolina contaminada o vieja 6. La bujía está sucia 7. La bujía está rota 8. La unidad no está sobre una superficie nivelada 9. Tiene poco aceite 	<ol style="list-style-type: none"> 1. Coloque el interruptor en la posición ON (encendido). 2. Gire la válvula de combustible a la posición OPEN (abierta). 3. Cierre la toma de aire. 4. Agregue gasolina. 5. Cambie la gasolina del motor. 6. Limpie la bujía. 7. Cambie la bujía. 8. Mueva la unidad a una superficie nivelada para evitar que se active el apagado por bajo nivel de aceite. 9. Agregue o cambie el aceite.
El motor funciona pero no hay salida de electricidad	<ol style="list-style-type: none"> 1. Se dispararon los disyuntores primario o secundario 2. Mala conexión de los alambres/cables 3. El dispositivo eléctrico conectado al generador está descompuesto 	<ol style="list-style-type: none"> 1. Reinicie los disyuntores principal o secundario. 2. Si está usando un cable de extensión, pruebe con otro. 3. Intente conectar un dispositivo diferente.
El generador funciona pero no alimenta todos los dispositivos eléctricos conectados	<ol style="list-style-type: none"> 1. El generador está sobrecargado 2. Hay un cortocircuito en uno de los dispositivos conectados 3. El purificador de aire está sucio 	<ol style="list-style-type: none"> 1. Apague todos los dispositivos eléctricos. Desenchufe todos los dispositivos eléctricos. Apague el generador. Espere varios minutos. Reinicie el generador. Pruebe conectando menos cargas eléctricas al generador. 2. Intente desconectar cualquier carga eléctrica defectuosa o en cortocircuito. 3. Limpie o reemplace el purificador de aire.
No hay voltaje de salida	<ol style="list-style-type: none"> 1. Velocidad del motor demasiado lenta 2. Cableado abierto, en corto o incorrecto 3. Condensador defectuoso 4. Arrollamientos inductores abiertos o en corto 5. Diodos abiertos 6. Disyuntor disparado 	<ol style="list-style-type: none"> 1. Ajuste la velocidad del motor. ★ 2. Consulte el diagrama de cableado, limpie y reconecte todo el cableado. ★ 3. Reemplace el condensador. ★ 4. Pruebe la resistencia del bobinado, y reemplace el bobinado inductor si fuera necesario. ★ 5. Pruebe los diodos, reemplácelos si es necesario. ★ 6. Reinicie el disyuntor.
Bajo voltaje de salida sin carga	<ol style="list-style-type: none"> 1. Velocidad del motor demasiado lenta 2. Diodos abiertos 3. Condensador defectuoso 4. Arrollamientos inductores abiertos o en corto 	<ol style="list-style-type: none"> 1. Ajuste la velocidad del motor. ★ 2. Pruebe los diodos, reemplácelos si es necesario. ★ 3. Reemplace el condensador. ★ 4. Pruebe la resistencia del bobinado, y reemplace el bobinado inductor si fuera necesario. ★
Alto voltaje de salida sin carga	<ol style="list-style-type: none"> 1. Condensador defectuoso 2. Velocidad del motor demasiado rápida 	<ol style="list-style-type: none"> 1. Reemplace el condensador. ★ 2. Ajuste la velocidad del motor. ★
Bajo voltaje de salida con carga	<ol style="list-style-type: none"> 1. Diodo abierto 2. Velocidad del motor demasiado lenta en carga completa 3. Excesiva carga aplicada 	<ol style="list-style-type: none"> 1. Pruebe los diodos, reemplácelos si es necesario. ★ 2. Ajuste la velocidad del motor. ★ 3. Reduzca la carga aplicada.
Voltaje de salida errático	<ol style="list-style-type: none"> 1. Motor desequilibrado 2. Conexión de cableado sucia, corroída o floja 3. Carga aplicada inestable 	<ol style="list-style-type: none"> 1. Consulte el manual del motor. 2. Consulte el diagrama de cableado, limpie y reconecte todo el cableado. ★ 3. Quite todas las cargas, luego aplique cada una individualmente para determinar cuál es la que está causando el funcionamiento errático.
Funcionamiento ruidoso	<ol style="list-style-type: none"> 1. Generador o perno del motor flojo 2. Cortocircuito en el campo o la carga del generador 3. Cojinete defectuoso 	<ol style="list-style-type: none"> 1. Ajuste todos los montajes. 2. Pruebe la resistencia del bobinado, y reemplace el bobinado inductor si fuera necesario.★ Pruebe los dispositivos de carga para detectar cortos. Reemplace el dispositivo de carga defectuoso. 3. Reemplace el cojinete.
El inactivo automático no funciona	<ol style="list-style-type: none"> 1. Cable dañado o desconectado en el circuito de control inactivo 2. Falla en el tablero de circuito de control inactivo 3. Falla en la bobina del sensor de corriente 	<ol style="list-style-type: none"> 1. Repare o reemplace el cableado. 2. Reemplace el panel de control inactivo. 3. Reemplace la bobina del sensor de corriente.

★ Estos diagnósticos y procedimientos de reparación deben ser realizados por un centro de servicio autorizado.

Especificaciones de cable de la fuente de energía de hebras de cobre

8 AWG, SAE J1128, GPTI	Número de cable de acuerdo al diagrama de cableado
12 AWG, UL 1015/UL 1230	Cable con conexión a tierra en el marco del generador
16 AWG, SAE J1128, Tipo TXL Ins.	23, 24, 28, 32, 33, 36, 37, 38, 39, 40, 42, 43, 44, 46



Figura 2 - Diagrama de Cableado

Ensamblaje del Generador

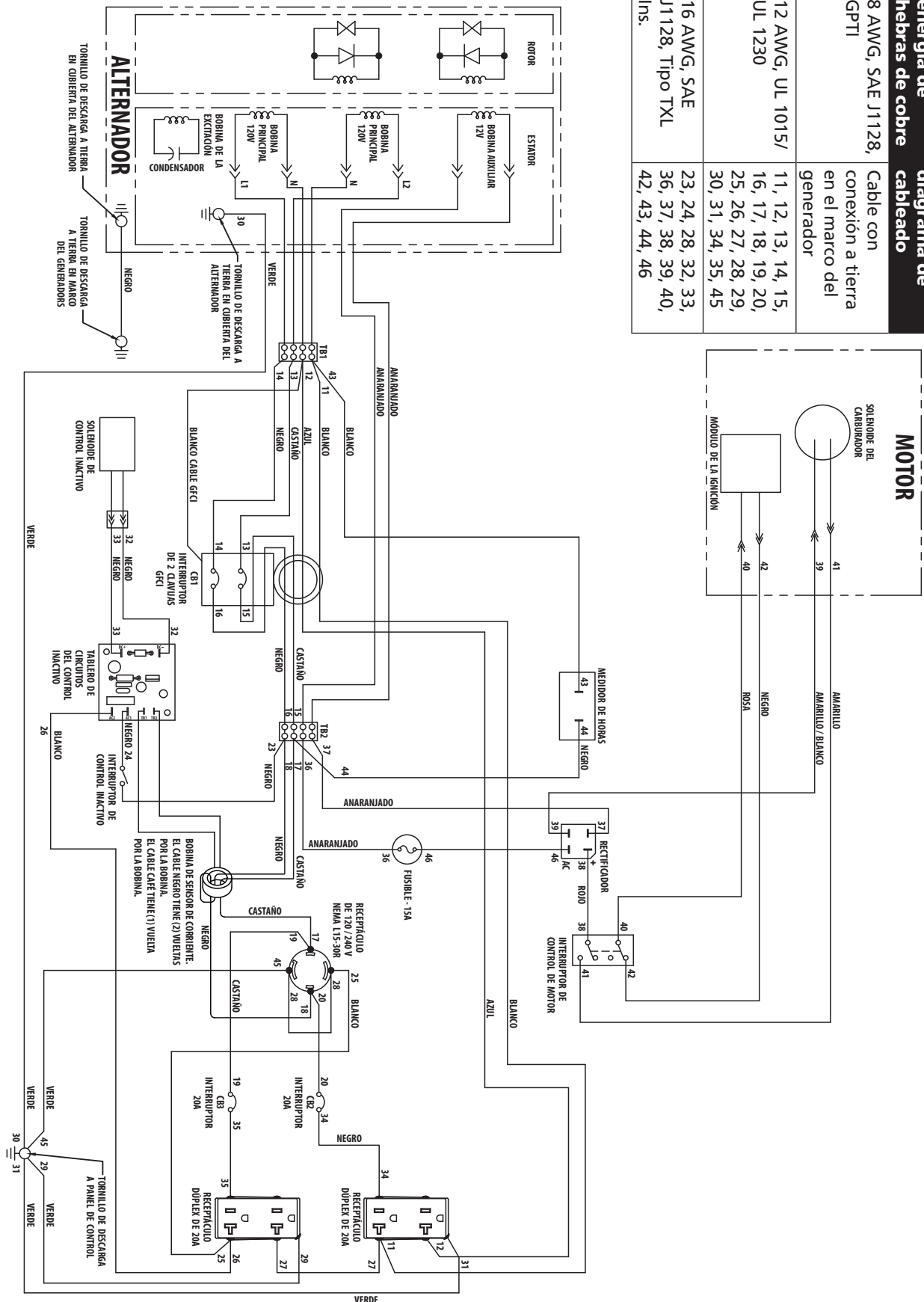

Figura 3

Para Ordenar Repuestos o Asistencia Técnica, Sírvase Llamar al Distribuidor Más Cercano a Su Domicilio.

Sírvase darnos la siguiente información:

- Número del modelo
- Número de Serie (de haberlo)
- Descripción y número del repuesto según la lista de repuestos

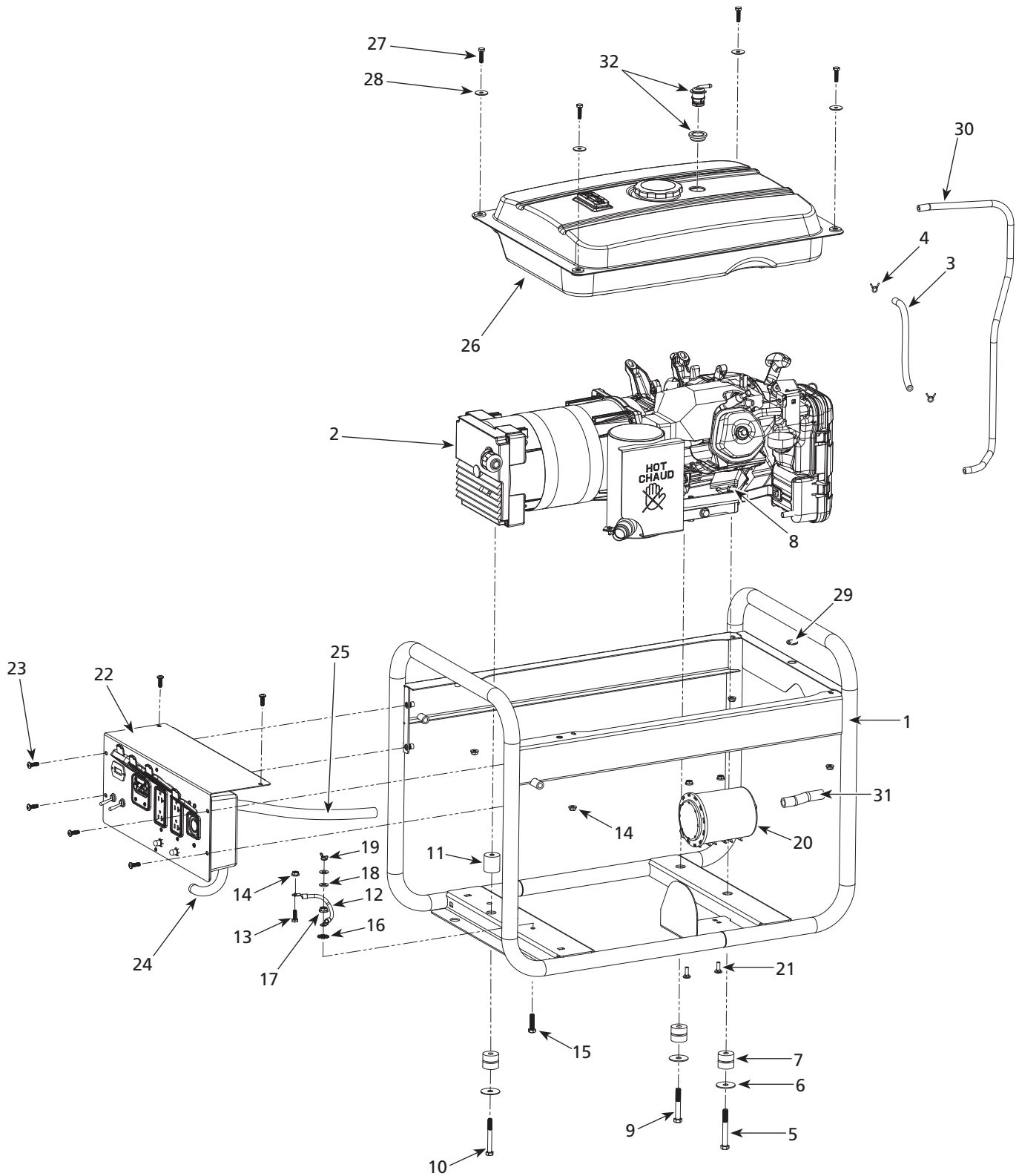
Puede escribirnos a:

Campbell Hausfeld
 Attn: Customer Service
 100 Mundy Memorial Dr.
 Mt. Juliet, TN 37122 USA

Lista de Repuestos

Réf. No.	Descripción	Número del repuesto	Ctd.
1	Marco del generador	GN051081SJ	1
2	Motor Honda y ensamblaje alternador Sincro	Vea página 44	1
3	Manguera de combustible de 6,4 mm (1/4 pulg.) de diámetro interno, 20,95 cm (8-1/4 pulg.) de largo, carburador a llave de purga (GN5060 únicamente)	★	1
4	Sujetador de manguera de tensión constante de 9,5 mm (3/8 pulg.) (GN5060 únicamente)	MJ111006AV	2
5	Perno hexagonal, 9,5 mm (3/8 pulg.) - 16 UNC X 7,62 cm (3 pulg.) L	★	1
6	Arandela ancha, 9,5 mm (3/8 pulg.)	★	3
7	Ensamble del montaje ISO	PM004290AV	3
8	Tuerca hexagonal, 9,5 mm (3/8 pulg.) - 16 UNC	★	2
9	Perno hexagonal, 9,5 mm (3/8 pulg.) - 16 UNC X 6,35 cm (2-1/2 pulg.) L	★	1
10	Perno hexagonal, M8 - 1.25 X 70	★	1
11	Espaciador de montaje ISO	GN051065AV	1
12	Cable de conexión a tierra, 8 AWG SAE	GN052305AV	1
13	Perno hexagonal, 6,4 mm (1/4 pulg.) - 20 UNC X 19,1 mm (3/4 pulg.) L	★	1
14	Tuerca de brida, 6,4 mm (1/4 pulg.) - 20 UNC	★	7
15	Perno hexagonal, 7,9 mm (5/16 pulg.) - 18 UNC X 3,18 cm (1-1/4 pulg.) L	★	1
16	Arandela de estrella - 7,9 mm (5/16 pulg.) con dientes internos/externos	★	1
17	Tuerca de brida, 7,9 mm (5/16 pulg.) - 18 UNC	★	1
18	Arandela plana - 0.344 X 0.688 X 0.065	★	2
19	Tuerca mariposa, 7,9 mm (5/16 pulg.) - 18 UNC	★	1
20	Recipiente de carbono de 600cc	GN051031AV	1
21	Perno de cabeza redonda - 6,4 mm (1/4 pulg.) - 20 UNC X 19,1 mm (3/4 pulg.) de largo	★	2
22	Ensamblaje del panel de control (incluye TODAS las piezas indicadas en la página 46, además del cableado y los conductos)	GN051111SJ	1
23	Tornillo de cabeza plana - 6,4 mm (1/4 pulg.) - 20 UNC X 19,1 mm (3/4 pulg.) de largo	★	6
24	Tuerca conduit, 1,57 cm (0,62 pulg.) de diámetro interno, 15,24 cm (6 pulg.) de largo	★	1
25	Tuerca conduit, 1,57 cm (0,62 pulg.) de diámetro interno, 45,72 cm (18 pulg.) de largo	★	1
26	Tanque de combustible	GN051030AV	1
27	Perno hexagonal, 6,4 mm (1/4 pulg.) - 20 UNC X 2,54 cm (1 pulg.) L	★	4
28	Arandela ancha - 6,4 mm (1/4 pulg.)	★	4
29	Ojal - 1,74 cm (0,688 pulg.) X 1,43 cm (0,563 pulg.) orificio de diámetro interno X 1,6 mm (0,063 pulg.) ranura	★	1
30	Manguera de combustible de 6,4 mm (1/4 pulg.) de diámetro interno, 88,9 cm (35 pulg.) de largo (tanque al recipiente de carbono)	★	1
31	Manguera de combustible de 12,7 mm (1/2 pulg.) de diámetro interno, 10,16 cm (4 pulg.) de largo (recipiente de carbono al motor)	★	1
32	Válvula de vuelco	GN051032AV	1
	Etiqueta de advertencia - Marco	DK667841AV	1
	Etiqueta de advertencia (CPSC) - Tanque de combustible	DK667848AV	1
	Etiqueta de advertencia (Conexión a tierra) - Marco	DK667849AV	1
	Etiqueta de advertencia (Proceso de llenado de combustible) - Tanque de combustible	DK667850AV	1
	Etiqueta de advertencia (No se vende en California) - Tanque de combustible	DK667851AV	1
	Etiqueta de advertencia (Advertencia de chispas) - Marco	DK667155AV	1
	Etiqueta de advertencia (Certificación EPA) - Marco	DK667500AV	1
★	Artículo estándar de ferretería, disponible en su ferretería local		

Ensamblaje del Alternador

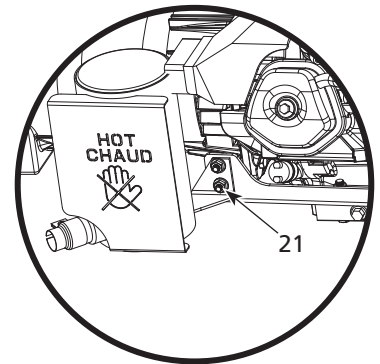
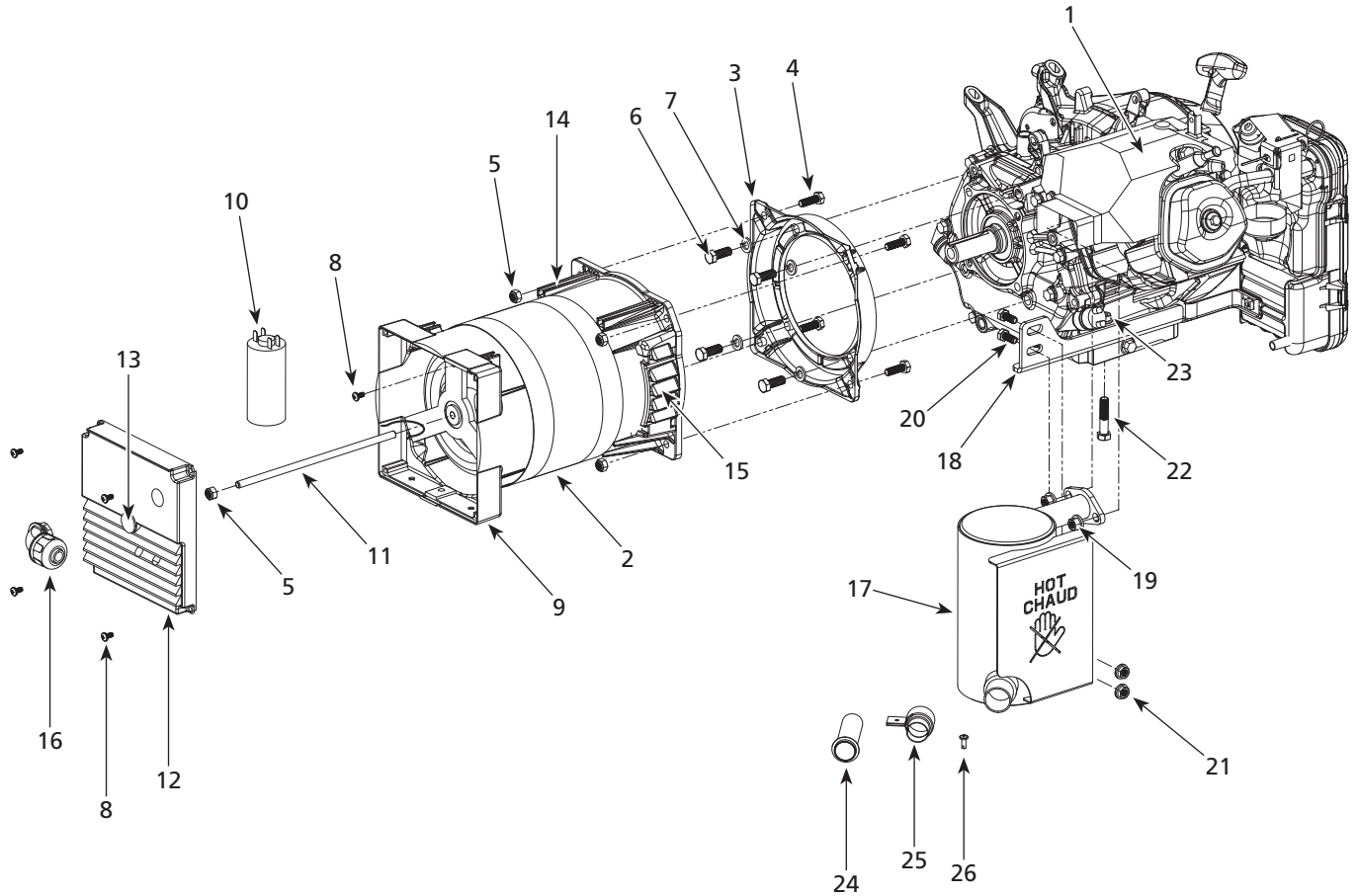

**Detalle del silenciador
ensamblado mostrando
la posición de la tuerca
hexagonal de reborde.**

Figura 4

Para Ordenar Repuestos o Asistencia Técnica, Sírvase Llamar al Distribuidor Más Cercano a Su Domicilio.

Sírvase darnos la siguiente información:

- Número del modelo
- Número de Serie (de haberlo)
- Descripción y número del repuesto según la lista de repuestos

Puede escribirnos a:

Campbell Hausfeld
Attn: Customer Service
100 Mundy Memorial Dr.
Mt. Juliet, TN 37122 USA

Lista de Repuestos

Réf. No.	Descripción	Número del repuesto	Ctd.
1	Motor Honda GX390 de perfil bajo	GN060001AV	1
	Motor Honda GX270 de perfil bajo	GN060000AV	1
2	● Alternador Sincro – 6,8 kVA, 60Hz	GN051001SJ	1
	■ Alternador Sincro – 5,2 kVA, 60Hz	GN051000SJ	1
3	■● Adaptador de motor Sincro	No disponible	1
4	■● Perno hexagonal, M8 x 2,54 cm (1 pulg.)	★	4
5	■● M8 Tuerca Nylock	★	5
6	Perno hexagonal, 9,5 mm (3/8 pulg.) - 16UNC X 1.00L	★	4
7	Arandela de seguridad 9,5 mm (3/8 pulg.)	★	4
8	■● Tornillo, cabeza plana, M5 X 10mm	★	5
9	■● Protección trasera Sincro	GN051016AV	1
10	■● Condensador - 35mf, 450V	GW001016SV	1
11	● Varilla roscada Sincro (6,8 kVA Alt.)	GN051008AV	1
	■ Varilla roscada Sincro (5,2 kVA Alt.)	GN051025AV	1
12	■● Juego de cubierta trasera Sincro	GN051002SJ	1
13	■● Tapón redondo para orificio Sincro	GN051009AV	1
14	■● Rejilla de ventilación izquierda Sincro	GN051018AV	1
15	■● Rejilla de ventilación derecha Sincro	GN051017AV	1
16	Conector de codo - HEYCO 8425	GN051096AV	1
17	Silenciador Honda	▲	1
18	Montaje del silenciador – motor Honda GX390	GN051012KK	1
	Montaje del silenciador – motor Honda GX270	GN051011KK	1
19	Tuerca hex de brida, M8	★	2
20	Perno hexagonal - 7,9 mm (5/16 pulg.) - 18 UNC X 0.75 L	★	2
21	Tuerca hex de brida, 7,9 mm (5/16 pulg.) - 18 UNC	★	2
22	Perno hexagonal, 9,5 mm (3/8 pulg.) - 16 UNC x 4,45 cm (1-3/4 pulg.) L	★	1
23	Tuerca hex de brida, 9,5 mm (3/8 pulg.) -16 UNC	★	1
24	Malla USDA	GN051013AV ▲	1
25	Abrazadera, malla USDA	GN051014AD ▲	1
26	Tornillo autorroscante de cabeza plana (abrazadera del silenciador)	GN051015AV ▲	1

JUEGOS DE REPUESTOS

▲	Juego de silenciador Honda	GN051010SJ
---	----------------------------	------------

DEFINICIÓN DE SÍMBOLOS

- Incluido con GN051000SJ – Alternador Sincro (5,2 kVA)
- Incluido con GN051001SJ – Alternador Sincro (6,8 kVA)
- ★ Artículo estándar de ferretería, disponible en su ferretería local

Ensamblaje del Panel de Control



Figura 5

Para Ordenar Repuestos o Asistencia Técnica, Sírvase Llamar al Distribuidor Más Cercano a Su Domicilio.

Sírvase darnos la siguiente información:

- Número del modelo
- Número de Serie (de haberlo)
- Descripción y número del repuesto según la lista de repuestos

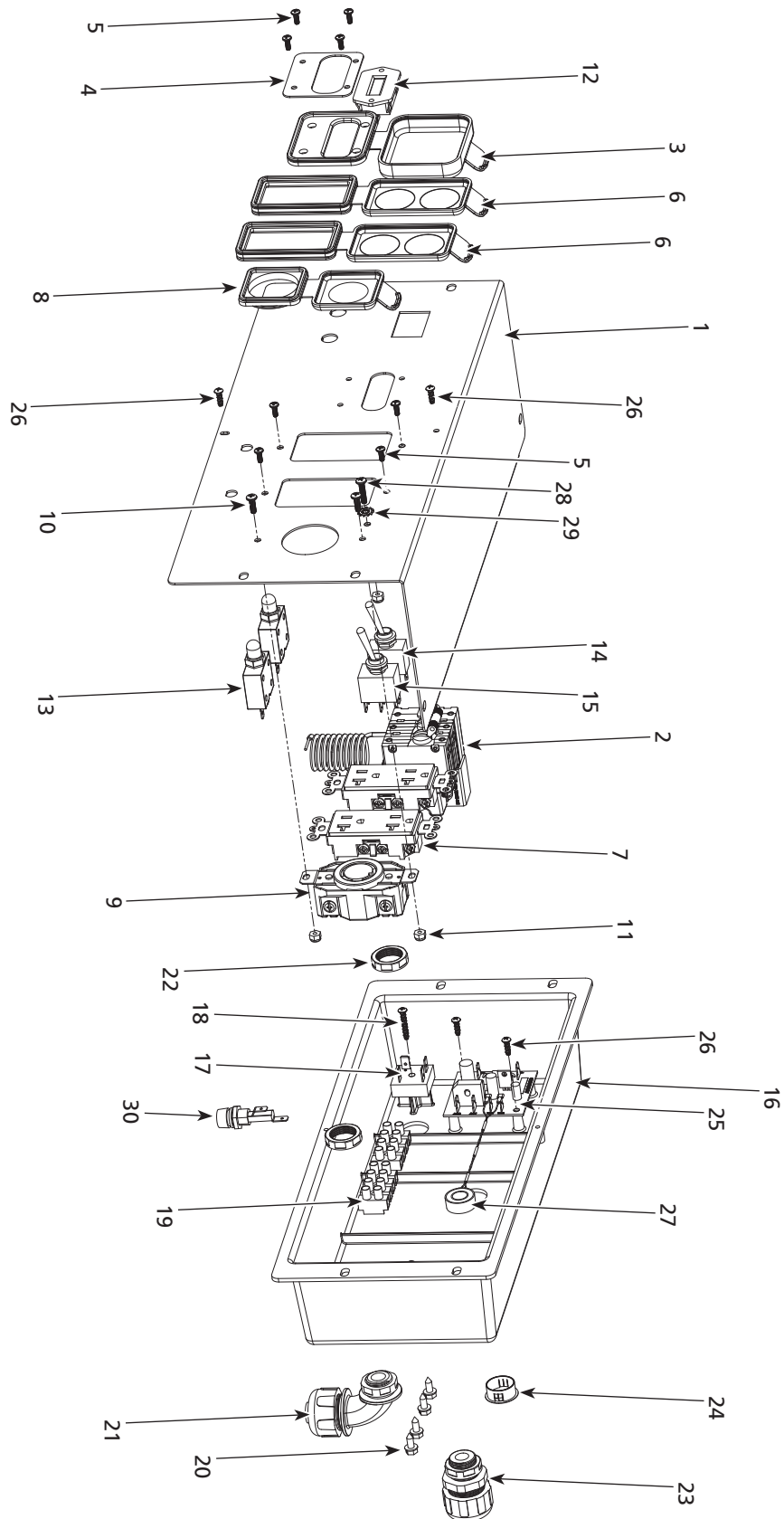
Puede escribirnos a:

Campbell Hausfeld
Attn: Customer Service
100 Mundy Memorial Dr.
Mt. Juliet, TN 37122 USA

Lista de Repuestos

Réf. No.	Descripción	Número del repuesto	Ctd.
1	Panel de control	GN051093AD	1
2	Disyuntor GFCI	GN051042AV	1
3	Tapa, disyuntor GFCI	GN051022AV	1
4	Placa de cubierta GFCI	GN051024KK	1
5	Tornillo de cabeza plana, N.º 6 - 32 x 9,5 mm (3/8 pulg.) de largo	★	8
6	Tapa, receptáculo dúplex	GN051021AV	2
7	Receptáculo dúplex - 120 V, 20 amp	GN003403AV	2
8	Tapa, receptáculo con giro y trabado	GN051020AV	1
9	Receptáculo con giro y trabado, 125 - 250 V, 30 amp	GW004255AV	1
10	Tornillo de cabeza plana, N.º 8 - 32 x 12,7 mm (1/2 pulg.) de largo	★	3
11	Tuerca Nylock, 8 - 32	★	3
12	Medidor de horas digital	GN051094AV	1
13	Protector de circuito térmico - botón	GN051041AV	2
14	Interruptor de accionamiento-parada del motor	GW004258AV	1
15	Interruptor de control inactivo	PM351124AV	1
16	Tapa del panel de control trasero	GN051023AV	1
17	Rectificador de puente, 200 V, 15 amp	GN006651AV	1
18	Tornillo de cabeza plana, 8 - 18 alto/bajo x 2,54 cm (1 pulg.) de largo	★	1
19	Bloque de conexiones	GN051099AV	2
20	Tornillo autorroscante, N.º 10 X 12,7 mm (1/2 pulg.) de largo	★	4
21	Conector de codo - Heyco 8425	GN051096AV	1
22	Tuerca de conexión	GN051097AV	2
23	Conector recto - Heyco 8402	GN051095AV	1
24	Tapón para orificio del panel de control, 22,2 mm (7/8 pulg.) de diámetro interno	MJ106807AV	1
25	Tablero de circuitos del control inactivo	GN051070AV	1
26	Tornillo de cabeza plana, N.º 8 - alto/bajo x 12,7 mm (1/2 pulg.) de largo	★	4
27	Bobina del sensor de corriente del control inactivo	GN051075AV	1
28	Tornillo de cabeza plana, N.º 8 - 32 x 19,1 mm (3/4 pulg.) de largo	★	1
29	Arandela de seguridad, N.º 8 con dientes internos/externos	★	1
30	Porta fusible	HV010201AV	1
	Fusible, 3,18 cm (1-1/4 pulg.) x 6,4 mm (1/4 pulg.), 15 Amp (no se muestra)	★	1
★	Artículo estándar de ferretería, disponible en su ferretería local		

Garantía Limitada

1. DURACIÓN: A partir de la fecha de compra por parte del comprador original del modo siguiente: tres años.
2. QUIÉN OTORGA ESTA GARANTÍA (GARANTE): Campbell Hausfeld / Scott Fetzer Company, 100 Mundy Memorial Drive, Mt. Juliet, TN 37122, Teléfono: (800) 803-1436.
3. QUIÉN RECIBE ESTA GARANTÍA (COMPRADOR): El comprador original (sin fines de reventa) del producto industrial Campbell Hausfeld.
4. QUÉ PRODUCTOS ESTÁN CUBIERTOS POR ESTA GARANTÍA: Este generador de Campbell Hausfeld.
5. QUÉ ESTÁ CUBIERTO POR ESTA GARANTÍA: Piezas y Mano de Obra para remediar defectos importantes debidos a material y mano de obra durante los primeros tres años de propiedad con las excepciones indicadas a continuación. Piezas solamente para remediar defectos importantes debidos a material y mano de obra durante el tiempo de cobertura que quede con las excepciones indicadas a continuación.
6. QUÉ NO ESTÁ CUBIERTO POR ESTA GARANTÍA:
 - A. Las garantías implícitas, incluidas aquellas de comercialización e IDONEIDAD PARA UN PROPÓSITO ESPECÍFICO ESTÁN LIMITADAS EN DURACIÓN A ESTA GARANTÍA EXPRESA. Después de este período, todos los riesgos de pérdida, sin importar el motivo, serán responsabilidad del comprador. En algunos estados no se permiten las limitaciones a la duración de una garantía implícita, por lo cual las limitaciones antedichas pueden no ser aplicables en su caso.
 - B. CUALQUIER PÉRDIDA, DAÑO O GASTO INCIDENTAL, INDIRECTO O CONSECUENTE QUE PUEDA RESULTAR DE CUALQUIER DEFECTO, FALLA O MAL FUNCIONAMIENTO DEL PRODUCTO INDUSTRIAL CAMPBELL HAUSFELD. En algunos estados no se permiten las limitaciones respecto de la duración de una garantía implícita, por lo cual las limitaciones antedichas pueden no ser aplicables en su caso.
 - C. Esta garantía no se aplica a ningún artículo accesorio incluido con el producto que esté sujeto a desgaste por el uso; la reparación o el reemplazo de estos artículos se realizarán por cuenta del propietario.
 - D. Cualquier fallo que sea el resultado de accidente, abuso o negligencia por parte del comprador o si no opera los productos según las instrucciones proporcionadas en el/los manual(es) del propietario que se entrega(n) con el producto.
 - E. Servicio previo a la entrega, p. ej. ensamblado, aceite o lubricantes y ajuste.
 - F. Los motores a gasolina y sus componentes que están expresamente excluidos de la cobertura según esta garantía limitada. El comprador debe seguir las cláusulas de la garantía otorgada por el fabricante del motor que se suministra con el producto.
7. RESPONSABILIDAD DEL GARANTE EN VIRTUD DE ESTA GARANTÍA: Según elija el Garante, la reparación o el reemplazo del compresor o componente que esté defectuoso, haya funcionado en forma inadecuada y/o que no haya cumplido con su función dentro de la duración del período específico de la garantía.
8. RESPONSABILIDAD DEL COMPRADOR EN VIRTUD DE ESTA GARANTÍA:
 - A. Sírvase llamar al 800-803-1436 para obtener asistencia de garantía.
 - B. Proporcionar comprobante de compra fechado y registros de mantenimiento.
 - C. Todos los generadores se deben entregar o enviar al centro de Servicio autorizado de Campbell Hausfeld más cercano. Los costos de flete, si los hubiera, correrán por cuenta del comprador.
 - D. Emplee un cuidado razonable para el manejo y el mantenimiento de los productos, según se describe en el (los) manual(es) del propietario.
9. EN QUÉ CASOS EL GARANTE PROPORCIONARÁ REPARACIÓN O REEMPLAZO EN VIRTUD DE ESTA GARANTÍA:

La reparación o el reemplazo serán programados y se llevarán a cabo de acuerdo con el flujo de trabajo normal en la instalación de servicio, y dependerá de la disponibilidad de piezas de repuesto.

Esta garantía limitada le proporciona derechos legales específicos y también puede tener otros derechos que varían de un estado a otro.

Free Manuals Download Website

<http://myh66.com>

<http://usermanuals.us>

<http://www.somanuals.com>

<http://www.4manuals.cc>

<http://www.manual-lib.com>

<http://www.404manual.com>

<http://www.luxmanual.com>

<http://aubethermostatmanual.com>

Golf course search by state

<http://golfingnear.com>

Email search by domain

<http://emailbydomain.com>

Auto manuals search

<http://auto.somanuals.com>

TV manuals search

<http://tv.somanuals.com>