

マルチファンクションバッテリーパック 使用説明書

Multi Function Battery Pack Instruction Manual

Multifunktionales Batteriepack Bedienungsanleitung

Poignée d'alimentation multifonction Notice d'utilisation

Paquete de baterías multifunción Manual de Instrucciones

Multifunctionele Batterijdoos Gebruikshandleiding

Porta Batterie Multifunzione Manuale Istruzioni

NIKON CORPORATION
Fujii Bldg., 2-3 Marunouchi 3-chome,
Chiyoda-ku, Tokyo, 100-8331, Japan

Printed in Japan
S2102000201 (76)
6MAK1076-02



図1 / Figure 1 / Abbildung 1 / Figure 1 / Figura 1 / Figuur 1 / Figura 1



図2 / Figure 2 / Abbildung 2 / Figure 2 / Figura 2 / Figuur 2 / Figura 2

日本語

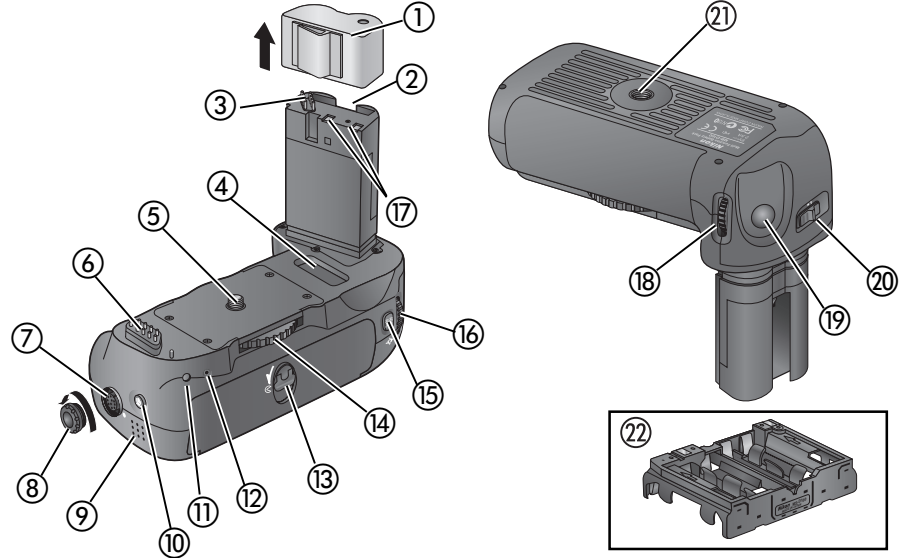
このたびはニコンデジタルカメラD100用マルチファンクションバッテリーパックMB-D100をお買い上げいただき、ありがとうございます。

MB-D100は、D100に装着してLi-ionリチャージャブルバッテリーEN-EL3（1個または2個）または単3形電池（6本）を使用してD100本体に電源を供給します。また、音声メモ機能、縦位置用のシャッターボタン、メインコマンドダイヤル、サブコマンドダイヤル、AE-L/AF-L&フォーカスエリアセレクトボタンや、10ピンターミナルを搭載しています。

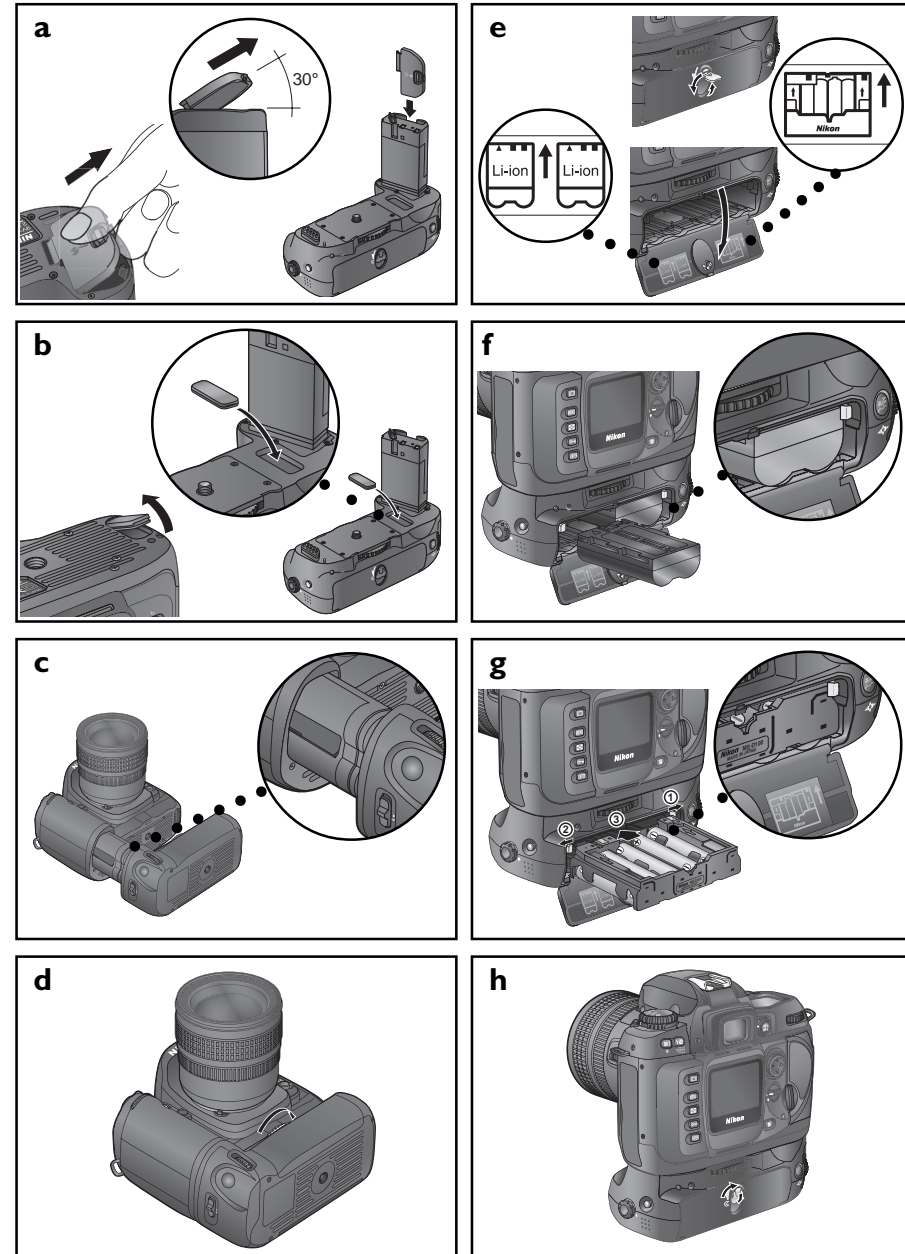
ご使用前に、本書およびD100の使用説明書をよくお読みください。

安全上のご注意

ご使用前に、この「安全上のご注意」をよくお読みの上、正しくお使いください。

この「安全上のご注意」は製品を安全に正しく使用していただき、あなたや他の人々への危害や財産への損害を未然に防止するために、重要な内容を記載しています。お読みになった後は、お使いになる方がいつでも見られるところに必ず保管してください。

表示と意味は次のようになっています。

危険	この表示を無視して、誤った取り扱いをすると、人が死または重傷を負う可能性が高いと想定される内容を示しています。
警告	この表示を無視して、誤った取り扱いをすると、人が死または重傷を負う可能性が想定される内容を示しています。
注意	この表示を無視して、誤った取り扱いをすると、人が軽傷を負う可能性が想定される内容および物的損害の発生が想定される内容を示しています。

お守りいただく内容の種類を、次の絵表示で区分し、説明しています。

絵表示の例

- △記号は、注意（警告を含む）を促す内容を告げるものです。図の中や近くに具体的な注意事項（左図の場合は感電注意）が描かれています。
- ⊘記号は、禁止（してはならないこと）の行為を告げるものです。図の中や近くに具体的な禁止内容（左図の場合は分解禁止）が描かれています。
- 記号は、行為を強制すること（必ずすること）を告げるものです。図の中や近くに具体的な強制内容（左図の場合は電池を抜く）が描かれています。

警告（バッテリーパックについて）	分解したり、修理・改造をしないこと 感電したり、異常動作をしてケガの原因となります。
分解禁止	落下などによって破損し、内部が露出したときは、露出部に手を触れないこと 感電したり、破損部でケガの原因となります。電池を抜いて、販売店または当社サービス部門に修理を依頼してください。
感電注意	熱くなる、煙が出る、焦げ臭いなどの異常時は、速やかに電池を抜くこと そのまま使用すると火災、やけどの原因となります。電池を抜いて、販売店または当社サービス部門に修理を依頼してください。
感電注意	電池を抜くこと 電池を抜いて、販売店または当社サービス部門に修理を依頼してください。
水かけ禁止	水につけたり、水をかけたり、雨にぬらしたりしないこと 発火したり、感電の原因となります。
使用禁止	引火・爆発のおそれのある場所では使用しないこと プロパンガス、ガソリンなどの引火性ガスや粉塵の発生する場所で使用すると爆発や火災の原因となります。
放置禁止	幼児の口に入る小さな付属品は、幼児の手の届かないところに置くこと 幼児の飲み込みの原因となります。万一飲み込んだ場合は直ちに医師にご相談ください。
警告	電源接点（図1-⑰）をショートさせないこと 液漏れ、発熱、破裂の原因となります。

注意（バッテリーパックについて）	ぬれた手でさわらないこと 感電の原因となることがあります。
放置禁止	製品は幼児の手の届かない所に置くこと ケガの原因になることがあります。
移動注意	三脚に本製品とカメラを取り付けたまま移動しないこと 転倒したりぶつかりたりしてケガの原因になることがあります。
危険（専用リチウムイオンバッテリーについて）	電池を火に入れたり、加熱しないこと 液漏れ、発熱、破裂の原因となります。
分解禁止	電池をショート、分解しないこと 液漏れ、発熱、破裂の原因となります。
危険	専用充電器を使用すること 液漏れ、発熱、破裂の原因となります。
使用禁止	ニコンデジタルカメラ専用の充電式電池です。この機器以外には使用しないこと 液漏れ、発熱、破裂の原因となります。
危険	ネックレス、ヘアピンなどの金属製のものと一緒にはり電池を押し出すようにして取り出してください。
危険	液漏れ、発熱、破裂の原因となります。

警告（専用リチウムイオンバッテリーについて）

危険	電池は幼児の手の届かないところに置くこと 幼児の飲み込みの原因となります。万一飲み込んだ場合は直ちに医師にご相談ください。
水かけ禁止	水につけたり、濡らさないこと 液漏れ、発熱、破裂の原因となります。
警告	変色・変形、そのほか今までと異なることに気づいた時は使用しないこと 液漏れ、発熱、破裂の原因となります。
警告	充電の際に所定の充電時間を超えても充電が完了しない場合は、充電をやめると液漏れ、発熱の原因となります。
警告	電池を廃棄するときは、テープなどで接点部を絶縁すること 他の金属と接触すると、発熱、破裂、発火の原因となります。お住まいの自治体の規則に従って正しく廃棄してください。

警告（アルカリ乾電池/リチウム電池について）

禁止	電池を火に入れたり、加熱しないこと 液漏れ、発熱、破裂の原因となります。
分解禁止	電池をショート、分解しないこと 液漏れ、発熱、破裂の原因となります。
警告	電池に表示された警告・注意を守ること 液漏れ、発熱、破裂の原因となります。
警告	使用説明書に表示された電池を使用すること 液漏れ、発熱、破裂の原因となります。
禁止	新しい電池と使用した電池、種類やメーカーの異なる電池を混ぜて使用しないこと 液漏れ、発熱、破裂の原因となります。
危険	電池は幼児の手の届かないところに置くこと 幼児の飲み込みの原因となります。万一飲み込んだ場合は直ちに医師にご相談ください。
警告	電池の「+」と「-」の向きをまちがえないようにすること 液漏れ、発熱、破裂の原因となります。
水かけ禁止	水につけたり、濡らさないこと 液漏れ、発熱、破裂の原因となります。
禁止	充電式電池以外は充電しないこと 液漏れ、発熱、破裂の原因となります。
禁止	使い切った電池はすぐに器具から取り出すこと 液漏れ、発熱、破裂の原因となります。
警告	電池を廃棄するときは、テープなどで接点部を絶縁すること 他の金属と接触すると、発熱、破裂、発火の原因となります。お住まいの自治体の規則に従って正しく廃棄してください。

本製品の使用上のご注意

- 本書に記載されていない機器は、接続しないでください。
- 本書に記載されていないバッテリーおよび電池は、使用しないでください。
- 万一、異常や不具合が起きたときは、すぐに使用を中止して販売店または当社サービス部門に修理を依頼してください。
- この装置は、情報処理装置等電波障害自主規制協議会（VCCI）の基準に基づくクラスB情報技術装置です。この装置は、家庭環境で使用することを目的としていますが、この装置がラジオやテレビジョン受信機に近接して使用されると、受信障害を引き起こすことがあります。使用説明書に従って正しい取り扱いをしてください。
- 電源接点を金属などで接触させるとショートします。本製品を長期間ご使用にならない場合や、持ち運び、保管する場合は、必ずバッテリー裏側の電池を取り出した上で、「電源接点端子キャップ」を装着してください。
- 本製品には電源スイッチはありません。電源のON（オン）・OFF（オフ）の切換えはカメラ本体の電源スイッチで行ってください。

各部名称（図1）

- 電源接点端子キャップ
- バッテリーカバーホルダ
- 信号接点-1
- MB-D100用接点カバーホルダ
- 取付ネジ
- 信号接点-2
- 10ピンターミナル
- 10ピンターミナルキャップ
- 内蔵スピーカー
- 音声メモ録音/再生ボタン
- 音声メモ録音/再生ランプ
- 内蔵マイク
- バッテリーカバー開閉ノブ
- カメラ取付ノブ
- AE-L/AF-L&フォーカスエリアセレクトボタン
- 縦位置メインコマンドダイヤル
- 電源接点
- 縦位置サブコマンドダイヤル
- ロックレバー
- 三脚ネジ穴
- 単3ホルダMS-D100

マルチファンクションバッテリーパック（MB-D100）の使用法

取り付け方（図2）

マルチファンクションバッテリーパック（以下MB-D100とします）を取り付ける前に、カメラ本体の電源スイッチがOFF（オフ）になっていること、MB-D100のロックレバー（図1-⑳）がロック側にセットされていることを確認してください。

カメラ本体にバッテリーが入っている場合は取り出してください。

- MB-D100の電源接点端子キャップ（図1-①）を外します。取り外した電源接点端子キャップはカメラのストラップなどに取り付けられます。
- カメラ本体の底面にあるバッテリーカバーを開け、図2-aのようにバッテリーカバーを取り出し、MB-D100のバッテリーカバーホルダ（図1-②）に収納します。
- カメラ本体の底面にあるMB-D100用接点カバーを図2-bのように外して、MB-D100用接点カバーホルダ（図1-④）に取り付けます。

重要

取り外したカメラのバッテリーカバー、MB-D100用接点カバーは、紛失を防ぐために、必ずMB-D100のバッテリーカバーホルダ、MB-D100用接点カバーホルダに、それぞれ取り付けてください。

- MB-D100を図2-cのようにカメラのバッテリー室に差し込み、MB-D100の取付ネジ（図1-⑤）とカメラ本体底面の三脚ネジ穴を合わせます。
- カメラ取付ノブ（図1-⑭）を図2-dのように回転させて取り付けます。

MB-D100の取り外しは取り付けと逆の手順で行ってください。

重要

- MB-D100をカメラに取り付けたり取り外す場合は、必ずカメラの電源スイッチをOFF（オフ）にし、MB-D100のロックレバーをロック側にセットしてください。
- ベローズPB-6をカメラに装着する場合は、オート接写リングPK-13とPB-6Dを併用して使用してください。

バッテリーの入れ方

MB-D100はLi-ionリチャージャブルバッテリーEN-EL3（1個または2個）、または単3ホルダMS-D100（図1-㉔）に単3形電池を6本装着して使用します。

重要

単3形電池を装着する場合は、アルカリ乾電池またはリチウム乾電池をご使用ください。

バッテリーを挿入する前に、カメラ本体の電源スイッチがOFF（オフ）になっていること、MB-D100のロックレバーがロック側にセットされていることを確認してください。

- MB-D100のバッテリーカバー開閉ノブ（図1-③）を図2-eのように回転させて、バッテリーカバーを開けます。
- EN-EL3を使用する場合
EN-EL3の方向をバッテリーカバー裏側の表示に合わせ、図2-fのように爪にかかるまで確実に挿入します。EN-EL3を1個のみ使用する場合、どちらに挿入してもご使用になれます。

【単3形電池を使用する場合】

単3ホルダMS-D100（図1-㉔）の表示通りに単3形電池6本を入れ、バッテリーカバー裏側の表示に合わせ、図2-gのように爪にかかるまで確実に挿入します。

重要

単3形電池を単3ホルダMS-D100に挿入する場合は、上と下の向きに注意して下図のように左側の2本の電池は斜めに挿入してください。

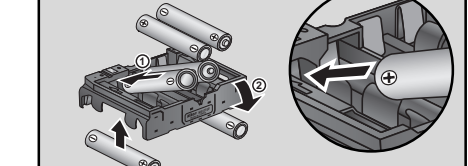

MS-D100をMB-D100に挿入する場合は、下図のように、右側の爪を先にMS-D100で押しつけて挿入します。

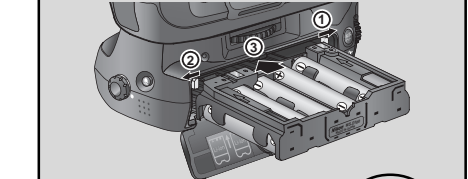

電池を取り出すときは背面の穴より電池を押し出すようにして取り出してください。

- バッテリーカバーを開け、MB-D100のバッテリーカバー開閉ノブを図2-hのように回転させ、ロックします。
- カメラの電源スイッチをON（オン）にして、カメラ上面の表示パネル上でバッテリーの残量を確認します。

バッテリーまたはMS-D100の取り外しは、バッテリーまたはMS-D100を押さえたい左右の爪に注意して、取り付けと逆の手順で行ってください。

ロックレバー

ロックレバー（図1-㉑）は、不用意に操作しないようにするために、縦位置シャッターボタン、縦位置メインコマンドダイヤル、縦位置サブコマンドダイヤル、AE-L/AF-L&フォーカスエリアセレクトボタンをロックします。

ロックレバーは電源スイッチではありません。MB-D100装着後、電源のON（オン）・OFF（オフ）の切換えはカメラ本体の電源スイッチで行ってください。

縦位置シャッターボタンと縦位置コマンドダイヤル

MB-D100の縦位置シャッターボタン（図1-⑳）、縦位置メインコマンドダイヤル（図1-㉒）と縦位置サブコマンドダイヤル（図1-㉓）の機能は、それぞれカメラ本体のシャッターボタン、メインコマンドダイヤル、サブコマンドダイヤルと同様です。詳しくはカメラ本体の使用説明書をご覧ください。

カメラ本体のマルチセレクターの操作によりONを選択し決定すると、メインコマンドダイヤルで絞りや、サブコマンドダイヤルでシャッタースピードを設定するように変更されます。

カメラ本体のマルチセレクターの操作によりONを選択し決定すると、メインコマンドダイヤルで絞りや、サブコマンドダイヤルでシャッタースピードを設定するように変更されます。

カメラ本体のマルチセレクターの操作によりONを選択し決定すると、メインコマンドダイヤルで絞りや、サブコマンドダイヤルでシャッタースピードを設定するように変更されます。

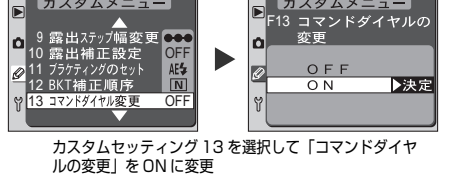

AE-L/AF-L&フォーカスエリアセレクトボタン

MB-D100のAE-L/AF-L&フォーカスエリアセレクトボタン（図1-㉕）は、カメラ本体のAE/AFロックボタンと同様に機能します。詳しくはカメラ本体の使用説明書をご覧ください。

また、フォーカスエリアを選択するためのボタンとしても機能します（初期設定）。このボタンを押しながら、縦位置サブコマンドダイヤル（図1-㉓）を回すと、選択されているフォーカスエリアを切換えることができます。

【AE-L/AF-L&フォーカスエリアセレクトボタンの機能を変更する場合】

MB-D100をカメラに装着した状態で、カスタムセッティング14（AE/AFロック操作の変更）でAE/AFロックボタンの操作を変更すると、このボタンの操作もカメラ本体のAE/AFロックボタンと同様に変更されます。

また、このボタンの機能のみを変更することもできます。MB-D100をカメラに装着した状態で、カメラのカスタムメニュー画面から、カスタムセッティング25〔AE/AFロックボタン（BP）〕を選択します。

ボタンの機能は、以下の3つから選択できます。

「CSM14+フォーカスエリア」	カメラ本体のAE/AFロックボタンの機能とフォーカスエリアの選択の機能が使用できます（初期設定）。
「CSM14と同じ」	カメラ本体のAE/AFロックボタンの機能と同じ機能が使用できます。
「フォーカスエリアのみ」	カメラ本体のAE/AFロックボタンの機能を使用せずに、フォーカスエリアの選択の機能のみが使用できます。

音声メモ

MB-D100の内蔵マイク（図1-㉖）で、撮影済みの画像に1秒～20秒までの音声メモを付けることができます。録音された音声メモは音声ファイル（拡張子がWAVのファイル）としてコンパクトフラッシュカードに記録され、MB-D100の内蔵スピーカー（図1-⑩）で再生することができます。

音声ファイルは「DSC_0000.WAV」（0000は画像ファイル番号）の名称で記録されます。

音声メモが録音されている画像はカメラの液晶モニタに、音声メモ付きアイコン（㉗）が表示されます。

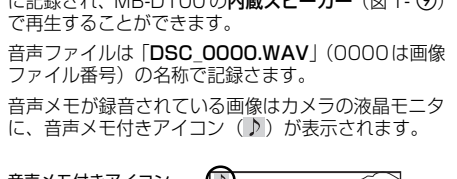

最後に撮影された画像に音声メモを録音する場合は、液晶モニタが消灯している状態でも音声録音が行えます。

音声メモ録音/再生ボタンについて

音声メモ録音/再生ボタン（図1-㉘）は、ひとつのボタンで、録音ボタンまたは再生ボタンとして機能します。

音声メモ録音/再生ボタンは、次の表のように機能が切替わります。

音声メモが ない場合	表示画像の音声 メモを録音	最後の画像に音声 メモを録音
音声メモが ある場合	表示画像の音声 メモを再生	最後の画像の音声 メモを再生

音声メモの録音について

音声メモを録音したい（音声メモの付いていない）画像をカメラの液晶モニタに表示させます。

MB-D100の音声メモ録音/再生ボタンを押したとき、音声メモ録音/再生ランプがオレンジ色に点灯し、音声メモが録音されます（1秒～20秒まで）ので、内蔵マイクに向かって話してください（音声メモ録音レベルは調整できません）。*マイクロープをご使用の場合は、音声メモ録音/再生ランプがオレンジ色に点灯するまで若干時間がかかります。

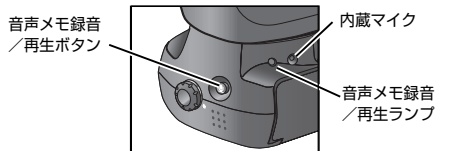

最後に撮影された画像に音声メモを録音する場合は、液晶モニタが消灯している状態でも音声録音が行えます。

すでに音声メモが録音されている画像に音声メモを録音することはできませんので、いったん音声メモを削除してから行ってください（「音声メモの削除について」参照）。

【音声メモの録音が終了する場合】

- 音声メモ録音/再生ボタンを押したとき
- 録音時間が20秒に達したとき
- シャッターボタン（カメラまたはMB-D100）を半押ししたとき
- カメラ本体のバッテリーチェック表示が点滅状態のとき

【音声メモの録音ができない場合】

- すでに音声メモが録音されている画像を表示しているとき
- 画像を拡大表示しているとき
- 録音時間が1秒未満のとき
- 撮影中や撮影後の画像データ記録中のとき
- シャッターボタン（カメラまたはMB-D100）を半押ししているとき
- カメラ本体のバッテリーチェック表示が点滅状態のとき

音声メモの再生について

音声メモを再生したい画像を、カメラの液晶モニタに表示させます（㉗アイコンのついた画像）。MB-D100の音声メモ録音/再生ボタンを押すと再生が開始され、音声メモ録音/再生ランプが緑色に点灯します。

最後に撮影された画像に付けられている音声メモを再生する場合は、液晶モニタが消灯している状態でも再生できます。

再生音量はカメラメニューのカスタムセッティング26で変更することができます。

【再生音量を変更する場合】

MB-D100をカメラに装着した状態で、カメラのカスタムメニュー画面から、カスタムセッティング26「音声再生レベル」を選択します。0～5の範囲で設定できます。初期設定は3で、数字が大きくなると再生音量が大きくなり、0では無音となります。



【音声メモの再生が終了する場合】

- 再度、音声メモ録音/再生ボタンを押したとき
- カメラ本体の（㉗）アイコン（再生ボタン）を押したとき
- シャッターボタン（カメラまたはMB-D100）を半押ししたとき
- カメラ本体のバッテリーチェック表示が点滅状態のとき

【音声メモの再生ができない場合】

- 画像を拡大表示しているとき
- 撮影中や撮影後の画像データ記録中
- シャッターボタン（カメラまたはMB-D100）を半押ししているとき
- カメラ本体のバッテリーチェック表示が点滅状態のとき

音声メモの削除について

【画像を液晶モニタに表示している場合】

音声メモの録音された画像（㉗アイコンのついた画像）を液晶モニタに表示させた状態で、カメラ本体の削除ボタン（㉙）を押すと、「画像と音声」を削除するか、「音声のみ」を削除するかを選択する画面が表示されます。



カメラ本体のマルチセレクターの操作により「画像と音声」を選択して、実行ボタン（㉚）を押すと、画像と音声メモの両方が削除されます。

「音声のみ」を選択して、実行ボタン（㉚）を押すと、音声メモのみが削除されます。

（画像のみを削除することはできません。）



カメラの再生メニューで「削除」を選択した場合、カメラの再生メニューで、画像を指定して削除した場合や、全画像の削除をした場合は、画像と音声メモの両方が同時に削除されます。

重要

一度削除した画像や音声メモは元に戻せませんのでご注意ください。

音声メモの録音中と録音後の表示について

音声メモ録音/再生ランプがオレンジ色に点灯し、カメラの液晶モニタには、録音中アイコン（㉛）が表示されます。

【音声メモの録音後】

音声メモ録音/再生ランプが消灯し、カメラの液晶モニタには音声メモ付きアイコン（㉜）が表示されます。

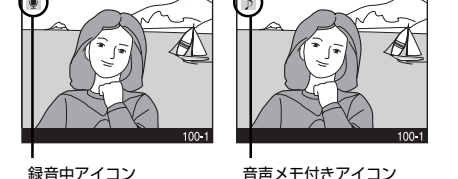
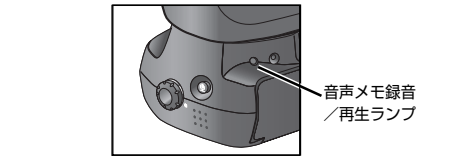

10ピンターミナル

MB-D100は10ピンターミナル（図1-⑦）を搭載しており、別売のアクセサリを接続して遠隔撮影や無人撮影などを行えます。詳しくはカメラおよび別売アクセサリの使用説明書をご覧ください。

次の別売アクセサリが接続できます。

- リモートコード（MC-20/MC-22/MC-30）
- リモートコード延長コード（MC-21）
- 変換コード（MC-23）
- 変換コード（MC-25）
- ルミコントロールセット（ML-2/ML-3）

重要

10ピンターミナルを使用しない場合は、必ず10ピンターミナルキャップ（図1-⑧）を装着してください。

仕様

電源： Li-ionリチャージャブルバッテリーEN-EL3（1個または2個）または単3形電池（アルカリ/リチウム6本）

連続撮影可能コマ数（測定条件参照）：
約1600コマ（EN-EL3（1個）使用時）
約400コマ*（単3形アルカリ乾電池使用時）

*乾電池の銘柄や保管状態により撮影可能コマ数が減少する場合があります。

【低温時のご使用について】
低温時（約10℃以下）に単3形乾電池をご使用になる場合、撮影可能コマ数が大幅に減りますので、電池を保護する、EN-EL3を保護して使用することをおすすめします。

【測定条件】
常温（20℃）で、装着レンズはAF-S 24-85mm/F3.5-4.5G、撮影動作モードC、フォーカスモードC、記録サイズM、画質モードBASIC、シャッタースピード1/250秒で、シャッター半押しを3秒間持続させた後、無音から近至近を3往復し、6回連続リリースした後、液晶モニタを5秒間点灯。消灯後、半押しタイマーがオフになるまで放置し、同じ動作を繰り返して実施。

使用温度： 0～+40℃
寸法： 約145mm（幅）×70.5mm（奥行）×105.5mm（高さ）
質量（重さ）：約210g（MB-D100本体のみ）
仕様、外観の一部を、改善のため予告なく変更することがあります。

Thank you for your purchase of an MB-D100 multi-function battery pack for Nikon D100 digital cameras. The MB-D100 can power your camera with up to two rechargeable Nikon EN-EL3 lithium ion batteries or six LR6 (AA) batteries. It is equipped with a microphone and a speaker for recording and playback of voice memos, a shutter-release button, command dials, and AE-L/AF-L button (which doubles as a focus-area selector) for taking photographs in vertical (portrait) orientation, and a ten-pin remote terminal for connecting remote or automatic control devices.

Before using your MB-D100, be sure you have read and understood both this instruction manual and the *Guide to Digital Photography with the D100*.

For customers in the U.S.A.
Federal Communications Commission (FCC) Radio Frequency Interference Statement

This equipment has been tested and found to comply with the limits for a Class B digital device, pursuant to Part 15 of the FCC rules. These limits are designed to provide reasonable protection against harmful interference in a residential installation. This equipment generates, uses, and can radiate radio frequency energy and, if not installed and used in accordance with the instructions, may cause harmful interference to radio communications. However, there is no guarantee that interference will not occur in a particular installation. If this equipment does cause harmful interference to radio or television reception, which can be determined by turning the equipment off and on, the user is encouraged to try to correct the interference by one or more of the following measures:

- Reorient or relocate the receiving antenna.
- Increase the separation between the equipment and receiver.
- Connect the equipment to an outlet on a circuit different from that to which the receiver is connected.
- Consult the dealer or an experienced radio/TV technician for help.

CAUTION
Modifications
The FCC requires the user to be notified that any changes or modifications made to this device that are not expressly approved by Nikon Corporation may void the user's authority to operate the equipment.

Nikon Inc.,
1300 Walt Whitman Road, Melville, New York
11747-3064, U.S.A.
Tel.: 631-547-4200

Notice for customers in Canada
CAUTION

This Class B digital apparatus meets all requirements of the Canadian Interference-Causing Equipment Regulations.

ATTENTION
Cet appareil numérique de la classe B respecte toutes les exigences du Règlement sur le matériel brouilleur du Canada.

Precautions for Use

- Do not use the MB-D100 with devices not described in this manual.
- Do not use the MB-D100 with batteries of types not described in this manual.
- In the unlikely event that a problem should occur in the operation of this device, discontinue use immediately and take the equipment to a Nikon authorized service center or technician for inspection and repair.
- A short-circuit will result if the power terminals are brought into contact with metal objects. Replace the terminal cover when transporting or storing the device.

Parts of the MB-D100 (Figure 1)

- 1 Terminal cover
- 2 Battery-chamber cover holder
- 3 Signal contact 1
- 4 Holder for MB-D100 connector cover
- 5 Mounting screw
- 6 Signal contact 2
- 7 Ten-pin remote terminal
- 8 Ten-pin remote terminal cap
- 9 Built-in speaker
- 10 Voice memo record/playback button
- 11 Voice memo record/playback lamp
- 12 Built-in microphone
- 13 Battery-chamber cover latch
- 14 Mounting screw knob
- 15 AE-L/AF-L and focus area selector button
- 16 Main command dial for taking photographs in vertical (portrait) orientation
- 17 Power terminals
- 18 Sub-command dial for taking photographs in vertical (portrait) orientation
- 19 Shutter-release button for taking photographs in vertical (portrait) orientation
- 20 Control lock
- 21 Tripod mount
- 22 MS-D100 holder for LR6 (AA) batteries

Using the MB-D100 Multi-Function Battery Pack

Attaching the MB-D100 (Figure 2)

Before attaching the multi-function battery pack (referred to below as the MB-D100), confirm that the camera power switch is in the off position and that the MB-D100 control lock (item 20 in Figure 1) is in the locked position.

If a battery is in place in the camera battery chamber, remove the battery.

- 1 Remove the terminal cover from the MB-D100. After removal, the terminal cover can be threaded onto the camera strap or a similar object to prevent loss.
- 2 After opening the battery-chamber cover on the bottom of the camera, remove the battery-chamber cover as shown in Figure 2 (a) and place it in the MB-D100 battery cover holder (item 2 in Figure 1).
- 3 Remove the MB-D100 connector cover from the bottom of the camera as shown in Figure 2 (b) and place it in the holder on the MB-D100 (item 4 in Figure 1).

✓ **Important**
After removing the battery chamber cover and the MB-D100 connector cover from the camera, be sure to insert them in the appropriate holders on the MB-D100 to avoid loss.

- 4 Slide the MB-D100 into the camera battery chamber as shown in Figure 2 (c). Align the mounting screw (item 5 in Figure 1) with the tripod mount in the bottom of the camera.

- 5 Rotate the mounting screw knob (item 14 in Figure 1) to tighten the mounting screw as shown in Figure 2 (d). Reverse the order of the above steps to remove the MB-D100.

✓ **Important**
• When attaching or removing the MB-D100, be sure the camera is off and that the MB-D100 control lock is in the locked position.
• When attaching a PB-6 bellows focusing attachment (available separately) to the D100, use the PB-6D and PK-13 auto-extension ring.

Inserting Batteries

The MB-D100 takes one or two rechargeable Nikon EN-EL3 lithium ion batteries, or, when used with the MS-D100 holder (item 22 in Figure 1), six LR6 (AA) batteries.

✓ **Important**
Use LR6 (AA) alkaline or lithium batteries only.

Before inserting batteries, be sure that the camera is off and that the MB-D100 control lock is in the locked position.

- 1 Rotate the battery-chamber cover latch (item 13 in Figure 1) on the bottom of the MB-D100 as shown in Figure 2 (e) and open the battery-chamber cover.

EN-EL3 batteries

Insert one or two EN-EL3 as shown in the label on the underside of the battery chamber cover, sliding them in until they are securely in place in the clips (Figure 2 (f)).

LR6 (AA) batteries

Insert six LR6 (AA) batteries into the MS-D100 holder with the positive and negative terminals oriented as indicated. Insert the holder into the MB-D100 as shown in the label on the underside of the battery-chamber cover, sliding it in until it is securely in place in the clips (Figure 2 (g)).

✓ **Important**
When inserting LR6 (AA) batteries into the MS-D100 holder, insert them on an angle as shown in the illustration.

When inserting the MS-D100 holder into the MB-D100, first use the holder to hold the right-side clip in the open position as shown in the illustration, then insert the holder into the battery pack.

The batteries can be removed from the holder by pushing on the batteries from the holes in the bottom of the holder.

Close the battery-chamber cover and rotate the MB-D100 battery-chamber cover latch as shown in Figure 2 (h) to latch the cover.

- 4 Turn the camera on and check the battery level in the camera control panel.

The MS-D100 holder and batteries can be removed by reversing the order of the above steps, paying attention to the clips that hold the holder and batteries in place.

The Control Lock
The control lock (item 20 in Figure 1) locks the shutter-release button and main and sub-command dials for taking photographs in vertical (portrait) orientation and the AE-L/AF-L and focus area selector button, preventing accidental operation. It is not a power switch. Use the camera power switch to turn the camera and the MB-D100 on and off.

The Shutter-Release Button and Command Dials for Taking Photographs in Portrait Orientation
The MB-D100 is equipped with a shutter-release button (item 19 in Figure 1), main command dial (item 16), and sub-command dial (item 18) for taking photographs in vertical (portrait) orientation. These controls perform the same functions as the camera shutter-release button, main command dial, and sub-command dial, respectively. See the *Guide to Digital Photography with the D100* for details.

Reversing the Roles of the Command Dials
If **Main=A**, **Sub=S** is selected for Custom Setting 13 (**Command Dial**) in the camera Custom Settings menu when the MB-D100 is attached, the command dials on the MB-D100 will also be affected, with the result that the main command dials on both the camera and MB-D100 will control aperture, the sub-command dials, shutter speed.

If **Main=A**, **Sub=S** is selected for Custom Setting 13 (**Command Dial**) in the camera Custom Settings menu when the MB-D100 is attached, the command dials on the MB-D100 will also be affected, with the result that the main command dials on both the camera and MB-D100 will control aperture, the sub-command dials, shutter speed.

When the MB-D100 is attached, Custom Setting 25 (**MB AE/AF-L Btn**) is available in the camera Custom Settings menu. Depending on the option selected for this setting, the AE-L/AF-L and focus-area selector button can be used as follows:

CSM14 + Focus Area (default)
Performs same function as AE-L/AF-L button and selects focus area. Same as CSM14

Focus Area Only
Selects only focus area, does not function as AE-L/AF-L button.

CSM14 + Focus Area (default)
Performs same function as AE-L/AF-L button and selects focus area. Same as CSM14

Focus Area Only
Selects only focus area, does not function as AE-L/AF-L button.

When the MB-D100 is attached, Custom Setting 25 (**MB AE/AF-L Btn**) is available in the camera Custom Settings menu. Depending on the option selected for this setting, the AE-L/AF-L and focus-area selector button can be used as follows:

CSM14 + Focus Area (default)
Performs same function as AE-L/AF-L button and selects focus area. Same as CSM14

Focus Area Only
Selects only focus area, does not function as AE-L/AF-L button.

When the MB-D100 is attached, Custom Setting 25 (**MB AE/AF-L Btn**) is available in the camera Custom Settings menu. Depending on the option selected for this setting, the AE-L/AF-L and focus-area selector button can be used as follows:

CSM14 + Focus Area (default)
Performs same function as AE-L/AF-L button and selects focus area. Same as CSM14

Focus Area Only
Selects only focus area, does not function as AE-L/AF-L button.

When the MB-D100 is attached, Custom Setting 25 (**MB AE/AF-L Btn**) is available in the camera Custom Settings menu. Depending on the option selected for this setting, the AE-L/AF-L and focus-area selector button can be used as follows:

CSM14 + Focus Area (default)
Performs same function as AE-L/AF-L button and selects focus area. Same as CSM14

Focus Area Only
Selects only focus area, does not function as AE-L/AF-L button.

When the MB-D100 is attached, Custom Setting 25 (**MB AE/AF-L Btn**) is available in the camera Custom Settings menu. Depending on the option selected for this setting, the AE-L/AF-L and focus-area selector button can be used as follows:

CSM14 + Focus Area (default)
Performs same function as AE-L/AF-L button and selects focus area. Same as CSM14

Focus Area Only
Selects only focus area, does not function as AE-L/AF-L button.

When the MB-D100 is attached, Custom Setting 25 (**MB AE/AF-L Btn**) is available in the camera Custom Settings menu. Depending on the option selected for this setting, the AE-L/AF-L and focus-area selector button can be used as follows:

CSM14 + Focus Area (default)
Performs same function as AE-L/AF-L button and selects focus area. Same as CSM14

Focus Area Only
Selects only focus area, does not function as AE-L/AF-L button.

When the MB-D100 is attached, Custom Setting 25 (**MB AE/AF-L Btn**) is available in the camera Custom Settings menu. Depending on the option selected for this setting, the AE-L/AF-L and focus-area selector button can be used as follows:

CSM14 + Focus Area (default)
Performs same function as AE-L/AF-L button and selects focus area. Same as CSM14

Assigning a Function to the AE-L/AF-L and Focus Area Selector Button

If Custom Setting 14 (**AE-L/AF-L**) is used to change the function performed by the camera AE-L/AF-L button while the MB-D100 is attached, the function performed by the AE-L/AF-L and focus-area selector button on the MB-D100 will be similarly affected. See the *Guide to Digital Photography with the D100* for details.

When the MB-D100 is attached, Custom Setting 25 (**MB AE/AF-L Btn**) is available in the camera Custom Settings menu. Depending on the option selected for this setting, the AE-L/AF-L and focus-area selector button can be used as follows:

CSM14 + Focus Area (default)
Performs same function as AE-L/AF-L button and selects focus area. Same as CSM14

Focus Area Only
Selects only focus area, does not function as AE-L/AF-L button.

When the MB-D100 is attached, Custom Setting 25 (**MB AE/AF-L Btn**) is available in the camera Custom Settings menu. Depending on the option selected for this setting, the AE-L/AF-L and focus-area selector button can be used as follows:

CSM14 + Focus Area (default)
Performs same function as AE-L/AF-L button and selects focus area. Same as CSM14

Focus Area Only
Selects only focus area, does not function as AE-L/AF-L button.

When the MB-D100 is attached, Custom Setting 25 (**MB AE/AF-L Btn**) is available in the camera Custom Settings menu. Depending on the option selected for this setting, the AE-L/AF-L and focus-area selector button can be used as follows:

CSM14 + Focus Area (default)
Performs same function as AE-L/AF-L button and selects focus area. Same as CSM14

Focus Area Only
Selects only focus area, does not function as AE-L/AF-L button.

When the MB-D100 is attached, Custom Setting 25 (**MB AE/AF-L Btn**) is available in the camera Custom Settings menu. Depending on the option selected for this setting, the AE-L/AF-L and focus-area selector button can be used as follows:

CSM14 + Focus Area (default)
Performs same function as AE-L/AF-L button and selects focus area. Same as CSM14

Focus Area Only
Selects only focus area, does not function as AE-L/AF-L button.

When the MB-D100 is attached, Custom Setting 25 (**MB AE/AF-L Btn**) is available in the camera Custom Settings menu. Depending on the option selected for this setting, the AE-L/AF-L and focus-area selector button can be used as follows:

CSM14 + Focus Area (default)
Performs same function as AE-L/AF-L button and selects focus area. Same as CSM14

Focus Area Only
Selects only focus area, does not function as AE-L/AF-L button.

When the MB-D100 is attached, Custom Setting 25 (**MB AE/AF-L Btn**) is available in the camera Custom Settings menu. Depending on the option selected for this setting, the AE-L/AF-L and focus-area selector button can be used as follows:

CSM14 + Focus Area (default)
Performs same function as AE-L/AF-L button and selects focus area. Same as CSM14

Focus Area Only
Selects only focus area, does not function as AE-L/AF-L button.

When the MB-D100 is attached, Custom Setting 25 (**MB AE/AF-L Btn**) is available in the camera Custom Settings menu. Depending on the option selected for this setting, the AE-L/AF-L and focus-area selector button can be used as follows:

CSM14 + Focus Area (default)
Performs same function as AE-L/AF-L button and selects focus area. Same as CSM14

Focus Area Only
Selects only focus area, does not function as AE-L/AF-L button.

When the MB-D100 is attached, Custom Setting 25 (**MB AE/AF-L Btn**) is available in the camera Custom Settings menu. Depending on the option selected for this setting, the AE-L/AF-L and focus-area selector button can be used as follows:

CSM14 + Focus Area (default)
Performs same function as AE-L/AF-L button and selects focus area. Same as CSM14

Focus Area Only
Selects only focus area, does not function as AE-L/AF-L button.

When the MB-D100 is attached, Custom Setting 25 (**MB AE/AF-L Btn**) is available in the camera Custom Settings menu. Depending on the option selected for this setting, the AE-L/AF-L and focus-area selector button can be used as follows:

CSM14 + Focus Area (default)
Performs same function as AE-L/AF-L button and selects focus area. Same as CSM14

Focus Area Only
Selects only focus area, does not function as AE-L/AF-L button.

When the MB-D100 is attached, Custom Setting 25 (**MB AE/AF-L Btn**) is available in the camera Custom Settings menu. Depending on the option selected for this setting, the AE-L/AF-L and focus-area selector button can be used as follows:

CSM14 + Focus Area (default)
Performs same function as AE-L/AF-L button and selects focus area. Same as CSM14

Focus Area Only
Selects only focus area, does not function as AE-L/AF-L button.

When the MB-D100 is attached, Custom Setting 25 (**MB AE/AF-L Btn**) is available in the camera Custom Settings menu. Depending on the option selected for this setting, the AE-L/AF-L and focus-area selector button can be used as follows:

CSM14 + Focus Area (default)
Performs same function as AE-L/AF-L button and selects focus area. Same as CSM14

Focus Area Only
Selects only focus area, does not function as AE-L/AF-L button.

When the MB-D100 is attached, Custom Setting 25 (**MB AE/AF-L Btn**) is available in the camera Custom Settings menu. Depending on the option selected for this setting, the AE-L/AF-L and focus-area selector button can be used as follows:

CSM14 + Focus Area (default)
Performs same function as AE-L/AF-L button and selects focus area. Same as CSM14

Focus Area Only
Selects only focus area, does not function as AE-L/AF-L button.

When the MB-D100 is attached, Custom Setting 25 (**MB AE/AF-L Btn**) is available in the camera Custom Settings menu. Depending on the option selected for this setting, the AE-L/AF-L and focus-area selector button can be used as follows:

CSM14 + Focus Area (default)
Performs same function as AE-L/AF-L button and selects focus area. Same as CSM14

Focus Area Only
Selects only focus area, does not function as AE-L/AF-L button.

When the MB-D100 is attached, Custom Setting 25 (**MB AE/AF-L Btn**) is available in the camera Custom Settings menu. Depending on the option selected for this setting, the AE-L/AF-L and focus-area selector button can be used as follows:

CSM14 + Focus Area (default)
Performs same function as AE-L/AF-L button and selects focus area. Same as CSM14

Focus Area Only
Selects only focus area, does not function as AE-L/AF-L button.

When the MB-D100 is attached, Custom Setting 25 (**MB AE/AF-L Btn**) is available in the camera Custom Settings menu. Depending on the option selected for this setting, the AE-L/AF-L and focus-area selector button can be used as follows:

CSM14 + Focus Area (default)
Performs same function as AE-L/AF-L button and selects focus area. Same as CSM14

Focus Area Only
Selects only focus area, does not function as AE-L/AF-L button.

When the MB-D100 is attached, Custom Setting 25 (**MB AE/AF-L Btn**) is available in the camera Custom Settings menu. Depending on the option selected for this setting, the AE-L/AF-L and focus-area selector button can be used as follows:

CSM14 + Focus Area (default)
Performs same function as AE-L/AF-L button and selects focus area. Same as CSM14

Focus Area Only
Selects only focus area, does not function as AE-L/AF-L button.

When the MB-D100 is attached, Custom Setting 25 (**MB AE/AF-L Btn**) is available in the camera Custom Settings menu. Depending on the option selected for this setting, the AE-L/AF-L and focus-area selector button can be used as follows:

CSM14 + Focus Area (default)
Performs same function as AE-L/AF-L button and selects focus area. Same as CSM14

Focus Area Only
Selects only focus area, does not function as AE-L/AF-L button.

Playback ends when the voice memo record/playback button is pressed a second time, the entire recording has been played back, or the battery indicator flashes in the control panel. Playback will also end if you press any of the buttons on the back of the camera or return the camera to shooting mode by pressing the camera (monitor) button, the camera shutter-release button, or the shutter-release button for taking photographs in vertical (portrait) orientation on the MB-D100.



Voice memos can not be played back when:



- Playback zoom is in effect
- Photographs are being taken or recorded to the memory card
- The shutter-release button is pressed halfway
- The battery is exhausted



Deleting Voice Memos

Deleting Voice Memos During Image Playback

If a voice memo is associated with the photograph currently displayed in the monitor (photographs with voice memos are marked by a ) icon, pressing the camera (delete) button will display a dialog that offers you a choice between deleting both the photograph and the recording (**Image/Sound**), or deleting only the recording (**Sound only**).



To delete both the photograph and the recording, highlight **Image/Sound** and press the  button. To delete only the recording, highlight **Sound only** and press the  button. (Note that no option is available for deleting the photograph without deleting the associated recording.)



 button  button



 button  button



 button  button



 button  button



 button  button



 button  button



 button  button



 button  button

 button  button

 button  button

 button  button

 button  button

 button  button

 button  button

 button  button

 button  button

 button  button

 button  button

 button  button

 button  button

Français

Nous vous remercions d'avoir fait l'acquisition du pack de batterie multi-fonctionnel MB-100 destiné à l'appareil numérique Nikon D100. Le MB-100 peut alimenter votre appareil photo lorsqu'il est chargé de deux accus lithium EN-EL3 maximum ou de six piles LR6 (AA). Il est doté d'un microphone et d'un haut-parleur pour l'enregistrement et la lecture de mémos vocaux, d'un déclencheur, de sélecteurs de commande et d'un bouton AE-L/AF-L (qui joue également le rôle de sélecteur de zone de mise au point) lors de prises de vue en verticale (portraits), d'un téléterminal à dix broches pour la connexion de périphériques de contrôle automatique ou à distance.

Avant d'utiliser le pack de batteries MB-100, prenez soin de lire attentivement ce manuel d'instructions ainsi que le *Guide de la Photographie Numérique avec le D100*.

Mesures de précautions lors de l'utilisation

- N'utilisez pas le MB-100 avec des appareils qui ne sont pas mentionnés dans ce manuel.
- N'utilisez pas le MB-100 avec des piles ou accus de types autres que ceux indiqués dans ce manuel.
- En cas de problème de fonctionnement du MB-100, cessez immédiatement son utilisation et confiez-le à un centre de service Nikon agréé ou à un technicien pour un contrôle ou une réparation.
- Un court-circuit se produit lorsque des objets métalliques touchent les terminaux d'alimentation. Remplacez le couvercle de protection des terminaux, lorsque vous transportez ou rangez le produit.

Les composants du MB-100 (figure 1)

- Couvercle de protection des terminaux
- Porte-volet du logement des piles
- Contact du signal 1
- Porte-volet du connecteur MB-D100
- Vis de montage
- Contact de signal 2
- Téléterminal à dix broches
- Capuchon du téléterminal à dix broches
- Haut-parleur intégré
- Bouton de lecture/d'enregistrement des mémos vocaux
- Témoin lumineux de lecture/d'enregistrement des mémos vocaux
- Microphone intégré
- Verrouillage du volet de logement des piles
- Bouton pour la vis de montage
- Bouton sélecteur AE-L/AF-L / zone de mise au point
- Sélecteur de commande principale pour la prise de vue dans le sens vertical (portraits)
- Terminaux d'alimentation
- Sélecteur de commande secondaire pour prise de vue dans le sens vertical (portraits)
- Déclencheur pour prise de vue dans le sens vertical (portraits)
- Verrouillage de commande
- Monture du trépied
- Porte-pile MS-D100 pour les piles LR6 (AA)

Utilisation du pack de batterie MB-100 multi-fonctionnel

Montage du MB-D100 (figure 2)

Avant de monter le pack de batterie multi-fonctionnel (référéncié ci-dessous sous le nom de MB-D100), assurez-vous que le bouton d'arrêt et de marche de l'appareil photo est bien désactivé et que le **verrouillage de commande** du MB-D100 (objet 20 de la Figure 1) est en position fermée.

S'il y a une pile dans le logement de piles, retirez-la.

- Enlevez le couvercle de protection des terminaux du MB-D100. Après son retrait, ce couvercle peut être attaché à la courroie de transport de l'appareil-photo ou sur un objet similaire afin d'éviter de le perdre.
- Après avoir ouvert le volet du logement de pile dans le bas de l'appareil photo, retirez-le comme indiqué dans la figure 2 (a) et placez-le dans le **porte-volet** du MB-D100 (objet 2 dans la figure 1)

- Enlevez le volet du connecteur du MB-D100 dans le bas de l'appareil photo comme indiqué dans la figure 2 (b) et placez-le dans le **porte-volet** sur le MB-D100 (objet 4 dans la Figure 1)

<div>✓ Important</div> <p><i>Après avoir enlevé le volet du logement de pile et celui du connecteur du MB-D100 de l'appareil photo, assurez-vous de les placer dans les porte-volets appropriés afin d'éviter de les perdre.</i></p>
--

- Glissez le MB-D100 dans le logement de la pile de l'appareil photo comme illustré dans la figure 2 (c). Alignez la **visse de montage** (objet 5 dans la Figure 1) avec la monture du trépied au bas de l'appareil photo.

- Tournez le bouton de la vis de montage (objet 14 de la Figure 1) pour serrer la vis de montage comme indiqué dans la Figure 2 (d).

Inversez l'ordre des étapes ci-dessus pour enlever le MB-D100.

<div>✓ Important</div> <ul style="list-style-type: none">Lors du montage ou du retrait du MB-D100, assurez-vous que l'appareil photo est hors tension et que le verrouillage de contrôle du MB-D100 est en position fermée. Lors du montage d'un accessoire de mise au point à soufflet PB-6 (optionnel) à l'appareil numérique D100, utilisez des bagues d'extension auto PB-6D et PK-13.
--

Insertion des piles

Le MB-D100 utilise un accus lithium rechargeable Nikon EN-EL3, ou lorsqu'il s'utilise avec le porte-pile MS-D100 (objet 22 de la Figure 1), six piles LR6 (AA).

<div>✓ Important</div> <p><i>Utilisez uniquement des piles alcalines LR6 (type AA) ou des piles lithium.</i></p>
--

Avant d'insérer les piles, assurez-vous que l'appareil photo est hors tension et que le **verrouillage de contrôle** du MB-D100 est en position fermée.

- Tournez le **verrouillage du volet du logement de pile** (objet 13 dans la Figure 1) dans le bas du MB-D100 comme illustré dans la Figure 2 (e) et ouvrez le volet.

- Accu EN-EL3

Insérez un ou deux accus comme indiqué sur l'étiquette sous le volet du logement pour pile en les faisant glisser jusqu'à ce qu'ils s'enclenchent bien dans les pincés (Figure 2 (f)).

Piles LR6 (AA)

Insérez six piles LR6 (AA) dans le **porte-pile MS-D100** avec les bornes négative et positive dans le sens indiqué. Insérez le porte-pile dans le MB-D100 comme illustré sous l'étiquette sous le volet du logement pour pile, en la faisant glisser jusqu'à ce qu'ils s'enclenchent bien dans les pincés (Figure 2 (g)).

<div>✓ Important</div> <p><i>Lors de l'insertion des piles LR6 (AA) dans le porte-pile du MB-D100, insérez-les en angle comme indiqué dans l'illustration.</i></p>
--

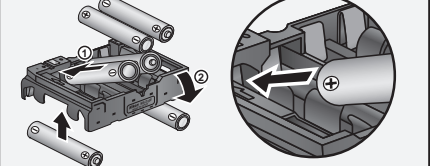

Lors de l'insertion du porte-pile MS-D100 dans le MB-D100, servez-vous du porte-pile pour maintenir la pince droite en position ouverte comme indiqué dans l'illustration, puis insérez le porte-pile dans le pack de batteries.

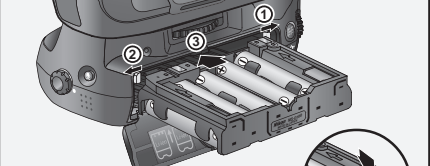

Il est possible de retirer les piles du porte-pile en poussant dessus à travers les orifices sous le porte-pile.

- Réfermez le volet du logement de pile et tournez le loquet de verrouillage du volet du MB-D100 comme indiqué dans la figure 2 (h) pour le fermer.

- Mettez l'appareil photo sous tension et vérifiez la tension des piles dans le porte-pile de contrôle.

Il est possible de retirer le porte-pile MS-D100 et les piles en inversant l'ordre des étapes ci-dessus. Lors du retrait, faites attention aux pincés qui maintiennent le porte-pile et les piles en place.

Le verrouillage de commande

Cette fonction (objet 20 dans la figure 1) sert à verrouiller le déclencheur ainsi que les sélecteurs de commandes principale et secondaire lors de prises de vue dans le sens vertical (portrait), ainsi que le bouton sélecteur AE-L/AF-L et de zone de mise au point, évitant une mauvaise opération accidentelle. Il ne s'agit pas d'un bouton de marche/arrêt. Utilisez celui de l'appareil photo pour mettre ce dernier sous tension et activer et désactiver le MB-D100.

Le déclencheur et les sélecteurs de commande pour la prise de vue dans le sens vertical (portraits)

Le MB-D100 est doté d'un **déclencheur** (objet 19 de la Figure 1), d'un **sélecteur de commande principal** (objet 16) et d'un **sélecteur de commande secondaire** (objet 18) destinés à la prise de vue dans le sens vertical (portraits). Ces commandes remplissent la même fonction que le déclencheur de l'appareil photo et les sélecteurs de commandes principale et secondaire. Reportez-vous au *Guide de la Photographie Numérique avec le D100* pour de plus amples explications.

Inversement des rôles des sélecteurs de commande

Lorsque le sélecteur de commande **Avt=A**, **Arr=S** pour le réglage personnalisé 13 (**Mollette Cde**) dans le menu Réglages personnalisés de l'appareil photo est mis en surbrillance lors du montage du MB-D100, les sélecteurs de commande du pack de batterie sont affectés également : les sélecteurs de commande principale de l'appareil photo et du MB-D100 contrôlent ainsi l'ouverture du diaphragme et le sélecteur de commande secondaire, la vitesse d'obturation.

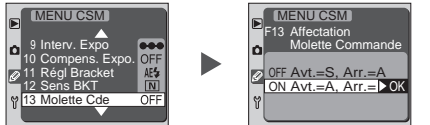

Sélectionnez **Avt=A**, **Arr=S** pour le réglage personnalisé 13 (**Mollette Cde**)

Le bouton sélecteur AE-L/AF-L et de zone de mise au point

Le bouton sélecteur du AE-L/AF-L et de zone de mise au point du MB-D100 (objet 15 de la Figure 1) effectue la même fonction que le bouton AE-L/AF-L de l'appareil photo. Consultez le *Guide de la Photographie Numérique* pour de plus amples explications.

En appuyant sur le bouton sélecteur AE-L/AF-L et de zone de mise au point et en tournant le sélecteur de commande secondaire pour la prise de portrait, vous pouvez également sélectionner la zone de mise au point.

Assignment d'une fonction au bouton sélecteur AE-L/AF-L et de zone de mise au point
Lorsque le réglage personnalisé 14 (**AE-L/AF-L**) est utilisé pour modifier l'opération effectué par le bouton sélecteur AE-L/AF-L et de zone de mise au point quand le MB-D100 est monté sur l'appareil, la fonction remprie par ce bouton sur le MB-D100 est affectée de manière similaire. Consultez le *Guide de la Photographie Numérique avec le D100* pour de plus amples explications.

Lorsque le MB-D100 est monté sur l'appareil, le réglage personnalisé 25 (**AEL/AF/L MBD100**) est disponible dans le menu de Réglages personnalisés de l'appareil photo. En fonction de l'option sélectionnée pour ce réglage, le bouton sélecteur AE-L/AF-L et de zone de mise au point peut être utilisé comme suit :

<div>✓ Important</div> <p><i>Remplit la même fonction que le bouton AE-L/AF-L et sélectionne la mise au point</i></p>	CSM14 + Zone AF (réglage par défaut)
<div>✓ Important</div> <p><i>Remplit la même fonction que le bouton AE-L/AF-L</i></p>	ZoneAF seulement
<div>✓ Important</div> <p><i>Sélectionne la zone de mise au point, ne remplit la fonction du bouton AE-L/AF-L</i></p>	Sélectionne la zone de mise au point, ne remplit la fonction du bouton AE-L/AF-L

Le mémo vocal (Enregistrement audio)

Vous pouvez utiliser le **microphone intégré** du MB-D100 (objet 12 de la Figure 1) pour enregistrer un mémo vocal d'une durée de une à vingt secondes. Le mémo obtenu est associé avec une photo de la carte mémoire de l'appareil photo. Le mémo est stocké sur la carte mémoire comme un fichier audio comportant l'extension ".WAV" et peut être entendu grâce au **haut-parleur intégré** du MB-D100 (objet 9 de la Figure 1). Chaque mémo se voit assigner un nom de fichier sous la forme de "DSC_####", où *####* représente un numéro de fichier à quatre chiffres attribué automatiquement par l'appareil photo.

Lorsqu'un enregistrement existe déjà pour un photo en cours d'affichage, l'icône du mémo vocal (), apparaît à l'écran.

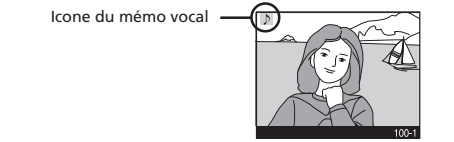

Le bouton d'enregistrement/ de lecture d'un mémo vocal

Ce bouton (objet 10 de la Figure 1) sert à l'enregistrement et à la lecture des mémos vocaux. L'opération effectuée dépend s'il existe ou non un enregistrement de la photo affichée dans l'écran ACL (ou dans le cas où aucune photo n'est affichée dans l'écran) s'il existe un enregistrement de la photo la plus récente).

Opération effectuée par le bouton d'enregistrement/ de lecture d'un mémo vocal

<div>✓ Important</div> <p><i>Une photo est affichée dans l'écran ACL</i></p>	<div>✓ Important</div> <p><i>Une photo n'est pas affichée dans l'écran ACL</i></p>
<div>✓ Important</div> <p><i>Enregistre un mémo vocal pour la photo affichée sur l'écran ACL</i></p>	<div>✓ Important</div> <p><i>Enregistre un mémo vocal pour la photo la plus récente</i></p>
<div>✓ Important</div> <p><i>Permet de lire le mémo vocal pour la photo affichée sur l'écran ACL</i></p>	<div>✓ Important</div> <p><i>Lit le mémo vocal pour la photo la plus récente</i></p>

Enregistrement d'un mémo vocal

Avant d'enregistrer un mémo vocal, assurez-vous qu'il n'existe pas déjà un pour la photo affichée. Le cas échéant, il vous faut effacer ce mémo avant de pouvoir en enregistrer un nouveau (Référez-vous au paragraphe intitulé "Effacement d'un mémo vocal"). Lorsque l'écran ACL est désactivé, un mémo vocal est créé pour la photo la plus récente de la carte mémoire de l'appareil photo.

Lorsqu'on appuie sur le **bouton d'enregistrement/ de lecture d'un mémo vocal** du MB-D100, le **témoin d'enregistrement/ de lecture d'un mémo vocal** devient orange. Pour enregistrer un mémo vocal d'une ou de vingt secondes, parlez dans le **microphone intégré** (notez qu'il est impossible de régler le volume d'entrée du microphone intégré.

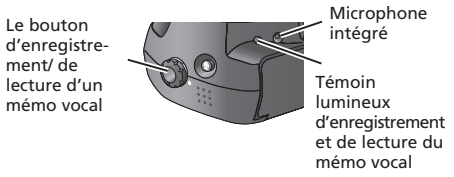

L'enregistrement se termine au bout de vingt secondes, lorsque le **bouton d'enregistrement/ de lecture d'un mémo vocal** est lâché, le déclencheur sollicite légèrement ou que le témoin lumineux de tension des piles clignote dans le panneau de contrôle.

Il est impossible d'enregistrer un mémo vocal quand :

- un enregistrement existe déjà pour la photo affichée dans l'écran ACL
- la carte mémoire de l'appareil photo est pleine
- le zoom de lecture est en vigueur
- le bouton d'enregistrement/ de lecture d'un mémo vocal est maintenu enfoncé pendant moins d'une seconde
- des photos sont prises ou enregistrées sur la carte mémoire
- le déclencheur est sollicité légèrement
- la pile est déchargée

Lecture d'un mémo vocal

Pour lire un mémo vocal, faites apparaître la photo associée dans l'écran ACL (les photos comportant des mémos vocaux sont marquées de l'icône ). Lorsque l'écran ACL est désactivé, l'enregistrement de la photo la plus récente sur la carte mémoire est lu. Appuyez sur le **bouton d'enregistrement/ de lecture d'un mémo vocal** pour entamer la lecture. Au cours de la lecture, le **témoin lumineux d'enregistrement/ de lecture d'un mémo vocal** clignote en devenant vert.

Vous pouvez régler le volume du **haut-parleur intégré** du MB-D100 à l'aide du Réglage personnalisé 26 (**Niveau Pk Batt**)

Réglage du volume de lecture

Lorsque le MB-D100 est monté sur l'appareil photo, le Réglage personnalisé 26 (**Niveau Pk Batt**) est validé dans le menu Réglages personnalisés de l'appareil photo. Il est possible de régler le niveau du volume entre 1 et 5. 3 (trois) représente le niveau par défaut, 0 (zéro) le niveau sans son, et 5 (cinq) le volume maximum.





La lecture se termine lorsqu'on appuie une seconde fois sur le **bouton d'enregistrement/ de lecture d'un mémo vocal**, quand l'enregistrement a été lu dans son intégralité ou que l'indicateur de la tension des piles se met à clignoter dans le panneau de contrôle. Ou encore lorsqu'on appuie sur l'un des boutons à l'arrière de l'appareil photo ou que l'on remet l'appareil sur le mode de prise de vue en pressant le bouton  de l'appareil photo, ou le déclencheur pour prendre des photos dans le sens vertical (portraits) sur le MB-D100.



Il n'est pas possible de lire un mémo vocal quand :

- le **zoom de lecture est en vigueur**
- des photos sont prises ou enregistrées sur la carte mémoire**
- le **déclencheur est sollicité légèrement**
- la **pile est complètement déchargée**

Effacement d'un mémo vocal

Effacement d'un mémo vocal au cours de la lecture

Quand un mémo vocal est associé à la photo affichée sur l'écran ACL (les photos avec des mémos vocaux sont marquées d'un icône ), appuyer sur le bouton  de l'appareil photo permet d'afficher une boîte de dialogue demandant de choisir entre l'effacement à la fois de l'enregistrement et de la photo (**Image(s) et Son**), ou l'enregistrement seulement (**Son seulement**).

Pour effacer à la fois l'enregistrement et la photo, mettez l'option **Image(s) et Son** en surbrillance et appuyez sur le bouton . Si vous souhaitez seulement effacer l'enregistrement, mettez en surbrillance **Son seulement** et appuyez sur le bouton . (Notez qu'aucune option n'est disponible si vous voulez effacer la photo sans l'enregistrement (Son uniquement).

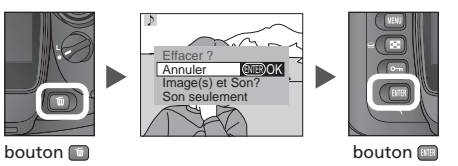

Le menu Effacer

Lors de l'effacement de photos à l'aide des options **Effacer > Sélectionné** ou **Effacer > Tout** dans le menu Lecture, les mémos vocaux associés sont effacés également.

<div>✓ Important</div> <p><i>Une fois effacés, les photos et les mémos vocaux ne peuvent être rétablis</i></p>
--

Indicateurs d'enregistrement d'un mémo vocal

Durant l'enregistrement

Lors de l'enregistrement d'un mémo vocal, le témoin d'enregistrement et de lecture devient orange et l'icône  s'affiche dans l'écran ACL de l'appareil photo.

Après l'enregistrement

Lorsque l'enregistrement est terminé, le témoin d'enregistrement et de lecture s'éteint et l'icône  s'affiche dans l'écran ACL.

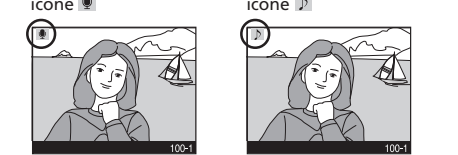
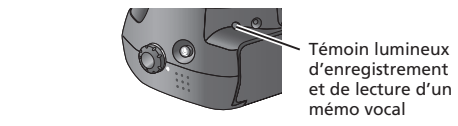

Téléterminal à dix broches

Le MB-D100 est doté d'un téléterminal à dix broches (Objet 7 dans la Figure 1) qui permet de connecter les périphériques optionnels dédiés à la photographie automatique et télécommandée. Pour de plus amples informations, consultez la documentation livrée avec votre appareil photo ou le périphérique en question.

Les périphériques optionnels peuvent être reliés à l'aide de :

- télécommandes MC-20, MC-22, et MC-30
- câbles prolongateurs MC-21
- câbles de connexion MC-23
- câbles d'alimentation MC-25
- jeu de télécommandes ML-2 et ML-3

<div>✓ Important</div> <p><i>Lorsque vous n'utilisez pas le téléterminal à dix broches, veillez à replacer son capuchon (Objet 8 Figure 1)</i></p>
--

Caractéristiques

Source d'alimentation

Un ou deux accus lithium EN-EL3 rechargeable (s) ou six piles alcaline ou lithium (AA) (celles contenant du nickel ne peuvent être utilisées).

* un étui MS-D100 (livré) nécessaire pour le piles LR6

Durée de vie des piles

Accu EN-EL3 (1) Environ 1600 prises de vue
Piles LR6 (AA) Environ 400 prises de vue

Il se peut que le nombre de prises de vues soit moins important que celui indiqué ci-dessus en fonction de la marque de piles utilisée et la capacité de ces dernières.

Utilisation en cas de basse température

En cas de basse température extérieure (en-dessous de 10°C), la capacité des piles LR6 (AA) a tendance à diminuer. Nous vous conseillons de conserver les piles au chaud avant de les utiliser ou d'utiliser l'accumulateur EN-EL3.

Conditions d'esai

Température ambiante (20°C), mode de prise de vue continu, mise au point automatique continu taille d'image Moyenne, qualité d'image JPEG Basique, vitesse d'obturation 1/250s, déclencheur sollicité légèrement pendant trois secondes et mise au point passant de l'infini à la plage minimale trois fois lors de chaque prise de vue, après 3 prises de vues, écran ACL activé pendant cinq secondes et ensuite désactivé, répétition du cycle dès que les systèmes de mesure de l'exposition sont désactivés, AF S 24-85 mm, f/3.5-4.5 G avec utilisation de l'objectif.

Température ambiante

0–40 °C (32–104 °F)

Dimensions approximatives (L x l x H)

145 x 70,5 x 105,5 mm

Poids

Environ 210 g (sans les piles)

Les caractéristiques et l'aspect extérieur de l'appareil photo peuvent faire l'objet de modifications sans avis préalable.

Español

Gracias por su adquisición de un paquete de baterías multifunción MB-D100 para las cámaras digitales Nikon D100. El MB-D100 puede alimentar su cámara con hasta dos baterías de iones de litio Nikon EN-EL3 recargables o seis baterías LR6 (AA). Está equipado con un micrófono y un altavoz para grabar y reproducir mensajes de voz, un botón de apertura del diafragma, dispositivo de selección de comandos y botón AE-L/AF-L (que cumple también las funciones de selector de área de enfoque) para realizar fotografías en orientación vertical (retrato), y un terminal remoto de 10 pines para conectar dispositivos de control automático o remoto. Antes de utilizar su MB-D100, asegúrese de que ha leído y entendido tanto este manual de instrucciones como la *Guía de la fotografía digital con la D100*.

Precauciones de uso

- No utilice el MB-D100 con dispositivos no descritos en este manual.
- No utilice el MB-D100 con baterías distintas a las descritas en este manual.
- En el improbable caso de que se presente un problema en el funcionamiento de este dispositivo, deje de utilizarlo inmediatamente y lleve el equipo a un centro autorizado de reparación o a un técnico autorizado de Nikon para su inspección y reparación.
- Si los terminales de corriente se ponen en contacto con objetos metálicos, se producirá un corto circuito. Cuando transporte o almacene el dispositivo, utilice la tapa del terminal.

Partes del MB-D100 (Figura 1)

- Tapa del terminal
- Soporte de la tapa de la ubicación de la batería
- Contacto de señal 1
- Soporte de la tapa del conector MB-D100
- Tornillo de montaje
- Contacto de señal 2
- Terminal remoto de 10 pines
- Tapón del terminal remoto de 10 pines
- Altavoz integrado
- Boton de grabación/reproducción de mensajes de voz
- Indicador de grabación/reproducción de mensajes de voz
- Micrófono integrado
- Pestaña de tapa de ubicación de la batería
- Rueda del tornillo de montaje
- Boton de selector de área de enfoque y AE-L/AF-L
- Dispositivo de selección de comandos principales para realizar fotografías en orientación vertical (retrato)
- Terminales de alimentación
- Dispositivo de selección de subcomandos para realizar fotografías en orientación vertical (retrato)
- Botón de apertura del diafragma para realizar fotografías en orientación vertical (retrato)
- Bloqueo de control
- Toma de tripode
- Soporte MS-D100 de las baterías LR6 (AA)

Utilización del Paquete de baterías multifunción MB-D100

Antes de colocar el paquete de baterías multifunción (al que se hace referencia a continuación como MB-D100) asegúrese de que el interruptor de la cámara se encuentra en la posición de apagado y que el **bloqueo de control** de la MB-D100 (elemento 20 de la Figura 1) se encuentra en la posición de bloqueo.

Si la cámara tiene una batería colocada en el lugar donde se ubican las baterías, quite la batería.

- Quite la **tapa del terminal** del MB-D100. A continuación, la tapa del terminal puede ser enroscada en la correa de la cámara o en algún objeto similar para evitar que se pierda.
- Después de abrir la tapa de la ubicación de las baterías en la parte inferior de la cámara, quite la tapa tal y como se indica en la Figura 2 (a) y colóquela en el **soporte de la tapa de las baterías** del MB-D100 (elemento 2 de la figura 1).

- Quite la tapa del conector MB-D100 de la parte inferior de la cámara como se indica en la Figura 2 (b) y colóquela en el soporte del MB-D100 (elemento 4 de la Figura 1)

<div>✓ Importante</div> <p><i>Una vez que haya quitado la tapa de la ubicación de las baterías y la tapa del conector MB-D100 de la cámara, asegúrese de insertarlas en los soportes adecuados del MB-D100 para evitar que se pierdan.</i></p>
--

- Coloque el MB-D100 en la ubicación de las baterías de la cámara, como se indica en la Figura 2 (c). Alinee el tornillo de montaje (elemento 5 de la Figura 1) con el montaje del tripode de la parte inferior de la cámara.

- Gire el **botón del tornillo de montaje** (elemento 14 de la Figura 1) para apretar el tornillo, como se muestra en la Figura 2 (d).

Para quitar el MB-D100, realice el revés los pasos anteriores.

<div>✓ Importante</div> <ul style="list-style-type: none">Cuando esté colocando o quitando el MB-D100, asegúrese de que la cámara está apagada y que el bloqueo de control del MB-D100 se encuentra en la posición bloqueada. Cuando dese colocar en el D100 un suplemento de enfoque de fuelle PB-6 (que debe adquirirse por separado), utilice el anillo autoextensible PB-6D y PK-13.

Colocar las baterías

En el MB-D100 se pueden colocar una o dos baterías de iones de litio recargables Nikon EN-EL3, o, cuando se utiliza con el soporte de baterías MS-D100 (elemento 22 de la Figura 1), seis baterías LR6 (AA).

Nederlands

Bedankt voor uw aankoop van de MB-D100 multifunctionele batterijdoos voor Nikon D100 digitale camera's. De MB-D100 voorziet uw camera van stroom met maximaal twee oplaadbare Nikon EN-EL3 lithium ion-batterijen of zes LR6 (AA) batterijen. Hij is uitgerust met een speaker en een microfoon voor het opnemen en het afspelen van ingesproken memo's, een sluit-ontspantoets, instelschijf en een AE-L/AF-L knop (die ook dienst doet als focusgebied selector) voor het nemen van foto's in de verticale (liggende) stand, en een tien-pins terminal op afstand voor het koppelen van apparaten op afstand of automatische controleapparaten.

Zorg ervoor dat u, voor het in gebruik nemen van uw MB-D100, zowel deze instructiehandleiding als de *Gids voor Digitale fotografie met de D100* gelezen en begrepen hebt.

Voorschriften voor gebruik

- Gebruik de MB-D100 niet in combinatie met apparaten die niet in deze handleiding genoemd worden.
- Gebruik de MB-D100 niet in combinatie met batterijen die niet in deze handleiding genoemd worden.
- In het onwaarschijnlijke geval dat er een probleem optreedt tijdens de bediening van dit apparaat, stop dan onmiddellijk met het gebruik en breng het apparaat naar een geautoriseerd Nikon Servicecentrum of een technicus voor inspectie en reparatie.
- Er ontstaat kortsluiting als de voedingsterminals in contact komen met metalen voorwerpen. Vervang het deksel van de terminals tijdens transport of opslag van het apparaat.

Onderdelen van de MB-D100 (Figuur 1)

- Aansluitingsdeksel
- Dekselhouder batterijkamer
- Signaalcontact 1
- Houder voor deksel MB-D100 connector
- Montageschroef
- Signaalcontact 2
- Tien-pins terminal op afstand
- Kap tien-pins terminal op afstand
- Ingebouwde speaker
- Knop ingesproken memo opnemen/afspelen
- Lamp ingesproken memo opnemen/afspelen
- Ingebouwde microfoon
- Vergrendeling batterijkamer
- Knop montageschroef
- AE-L/AF-L focusgebied selectorknop
- Hoofd instelschijf voor het nemen van foto's in verticale (liggende) stand
- Voedingsterminal
- Sub instelschijf voor het nemen van foto's in verticale (liggende) stand
- Sluiter-ontspantoets voor het nemen van foto's in verticale (liggende) stand
- Controlevergrendeling
- Montage voor statief
- MS-D1000 houder voor LR6 (AA) batterijen

De multifunctionele MB-D100 batterijdoos gebruiken

De MB-D100 aansluiten (Figuur 2)

Voordat u de multifunctionele MB-D100 batterijdoos (verder aangeduid als MB-D100) aansluit, dient u te controleren of de stroomschakelaar van de camera in de positie uit staat en of de **controlevergrendeling** van de MB-D100 (item 20 in figuur 2) in de vergrendelde positie staat. Als er een batterij in de batterijkamer zit, verwijder deze dan.

1 Verwijder het **terminaldeksel** van de MB-D100. Nadat het deksel verwijderd is, kan het aan hetkoord van de camera of een vergelijkbaar object vastgemaakt worden, om zo te zorgen dat u het niet verliest.

2 Verwijder, nadat u het deksel van de batterijkamer aan de onderkant van de camera geopend heeft, dit deksel als aangegeven in figuur 2 (a) en plaats dit in de **dekselhouder voor de batterij** (item 2) in figuur 1.

3 Verwijder het deksel van de MB-D100 connector van de onderkant van de camera, als aangegeven in figuur 2 (b) en plaats het in de **houder** op de MB-D100 (item 4 in figuur 1).

- Belangrijk**
Zorg ervoor dat u, na het verwijderen van het deksel van de batterijkamer en het deksel van de MB-D100 connector van de camera, deze in de juiste houders op de MB-D100 plaats om zo verlies te voorkomen.

4 Schuif de MB-D100 in de batterijkamer als aangegeven in figuur 2 (c). Lijn de montageschroef (item 5 in figuur 1) uit met de montage voor het statief aan de onderkant van de camera.

5 Draai aan de knop montageschroef (item 14 in figuur 1) om de montageschroef vast te draaien, zoals aangegeven in figuur 2 (d).

Voor bovenstaande handelingen in omgekeerde volgorde uit om de MB-D100 te verwijderen.

- Belangrijk**
Zorg er bij het aansluiten of verwijderen van de MB-D100 voor dat de camera uit is en dat de controlevergrendeling van de MB-D100 vergrendeld is.
- Gebruik bij het aansluiten van een PB-6 blaagbalg voor focus (apart verkrijgbaar) aan de D100, de PB-6D en PK-13 auto-extendeding.

Batterijen invoegen

De MB-D100 werkt op één of twee oplaadbare Nikon EN-EL3 lithium ion-batterijen, of, indien gebruikt in combinatie met de MS-D100 houder (item 22 in figuur 1) zes LR6 (AA) batterijen.

- Belangrijk**
Gebruik alleen LR6 (AA) type Alkaline of Lithium batterijen.

Controleer, voor het invoegen van de batterijen, of de camera uit is en of de **controlevergrendeling** op de MB-D100 in de positie vergrendeld staat.

1 Draai de **vergrendeling van de batterijkamer** (item 13 in figuur 1) aan de onderkant van de MB-D100 zoals aangegeven in figuur 2 (e) en open het deksel van de batterijkamer.

2 EN-EL3 batterijen
Voeg één van de twee EN-EL3 batterijen in als aangegeven op het label aan de onderzijde van het deksel van de batterijkamer. Schuif ze door totdat ze stevig in de clips zitten (figuur 2 (f)).

LR6 (AA) Batterijen

Voeg zes LR6 (AA) batterijen in de MS-D100 houder met de positieve en negatieve terminals aan de aangegeven zijden. Plaats de houder in de MB-D100 als aangegeven op het label aan de onderzijde van het deksel van de batterijkamer. Schuif hem door totdat hij stevig in de clips zit (figuur 2 (g)).

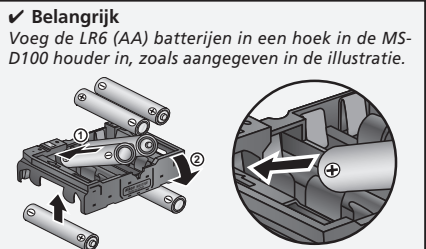

Gebruik, bij het plaatsen van de MS-D100-houder in de MB-D100, de houder eerst om de clip aan de rechterkant in de open positie te houden, zoals aangegeven in de illustratie, en plaats de houder daarna in het batterijvak.

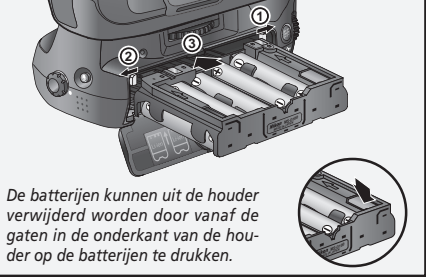

3 Sluit het deksel van de batterijkamer en draai de vergrendeling van de batterijkamer als aangegeven in figuur 2 (h) om het deksel te vergrendelen.

4 Zet de camera aan en controleer het niveau van de batterijen in het controlepaneel van de camera.

De MS-D100-houder en de batterijen kunnen verwijderd worden door bovenstaande stappen in omgekeerde volgorde uit te voeren. Let daarbij op de clips die de batterijen en de houder op hun plaats houden.

De controlevergrendeling

De controlevergrendeling (item 20 in figuur 1) vergrendelt de sluit-ontspantoets en de hoofd- en sub-instelschijven voor het nemen van foto's in de verticale (liggende) stand en de AE-L/AF-L en focusgebied selectorknop, om zo te voorkomen dat deze per ongeluk bediend worden. Dit is geen stroomschakelaar. Gebruik de stroomschakelaar van de camera om de camera en de MB-D100 aan en uit te schakelen.

De sluit-ontspantoets en instelschijven voor het nemen van foto's in de liggende stand

De MB-D100 is uitgerust met een **sluiter-ontspantoets** (item 19 in figuur 1), **hoofd-instelschijf** (item 16) en **sub-instelschijf** (item 18) voor het nemen van foto's in de verticale (liggende) stand. Deze knoppen voeren dezelfde functie uit als respectievelijk de sluit-ontspantoets, hoofd-instelschijf en sub-instelschijf van de camera. Zie de *Gids voor Digitale fotografie met de D100* voor meer details.

De functies van de instelschijven omdraaien

Als **Main=A**, **Sub=S** is geselecteerd voor de aangepaste instelling 13 (**Command Dial** (instelschijf)) in het instellingenmenu van de camera met de MB-D100 aangesloten, worden de instelschijven op de MB-D100 hierdoor ook beïnvloed, met als resultaat dat de hoofd-instelschijven op zowel de camera als de MB-D100 het diafragma en de sub-instelschijven de sluitersnelheid controleren.

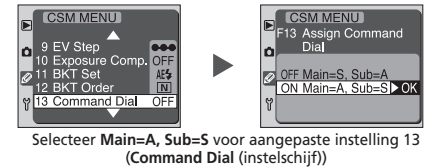

De AE-L/AF-L en focusgebied selectorknop

De AE-L/AF-L en focusgebied selectorknop op de MB-D100 (item 15 in figuur 1) voert dezelfde functies uit als de AE-L/AF-L knop op de camera. Zie de *Gids voor Digitale fotografie met de D100* voor meer details.

Door op de AE-L/AF-L en focusgebied selectorknop te drukken en aan de sub-instelschijf voor het nemen van foto's in de verticale (liggende) stand te draaien, kunt u ook het focusgebied selecteren.

Een functie toewijzen aan de AE-L/AF-L en focusgebied selectorknop

Als aangepaste instelling 14 (**AE-L/AF-L**) gebruikt wordt om de functie die uitgevoerd wordt door de AE-L/AF-L knop van de camera te veranderen terwijl de MB-D100 aangesloten is, wordt de functie van de AE-L/AF-L en focusgebied selectorknop van de MB-D100 overeenkomstig veranderd. Zie de *Gids voor Digitale fotografie met de D100* voor meer details.

Als de MB-D100 aangesloten is, is Aangepaste instelling 25 (**MB AE/L/AF-L Btn**) beschikbaar in het aangepaste instellingenmenu van de camera. Afhankelijk van de optie die voor deze instelling gekozen is, kan de AE-L/AF-L en focusgebied selectorknop als volgt gebruikt worden:

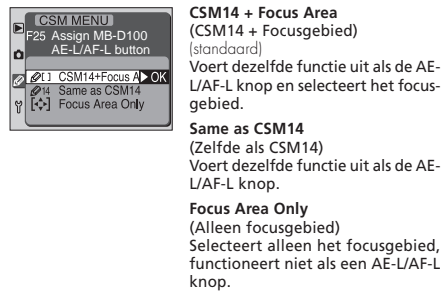

Ingesproken memo's (Audio opnamen)

De ingebouwde microfoon van de MB-D100 (item 12 in figuur 1) kan gebruikt worden om een ingesproken memo (audio opname) van 1 tot 20 seconden op te nemen. De resulterende memo wordt gekoppeld aan een foto op de geheugenkaart van de camera. Ingesproken memo's worden op de geheugenkaart van de camera opgeslagen als audiobestanden met de extensie *.WAV en kunnen afgespeeld worden via de ingebouwde speaker op de MB-D100 (item 9 in figuur 1). Iedere ingesproken memo krijgt een bestandsnaam in de vorm "DSC_####", waarin #### staat voor een 4-cijferig bestandsnummer dat automatisch door de camera wordt toegekend.

Als er een ingesproken memo bestaat voor de foto die momenteel wordt weergegeven op de monitor van de camera, wordt er een pictogram voor een ingesproken memo (i) weergegeven.

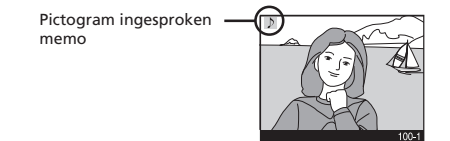

De knop ingesproken memo opnemen/afspelen
De knop ingesproken memo opnemen/afspelen (item 10 in figuur 1) wordt gebruikt voor zowel het opnemen als afspelen van een memo. De uit te voeren functie hangt af van het feit of er al een memo bestaat voor de weergegeven foto op de monitor (of, als er geen foto wordt weergegeven op de monitor, of er een memo bestaat voor de meest recent genomen foto).

Functie uitgevoerd door de knop ingesproken memo opnemen/afspelen

	Foto weergegeven op monitor	Geen foto weergegeven op monitor
Geen memo	Neem ingesproken memo op voor foto weergegeven op monitor	Neem ingesproken memo op voor meest recente foto
Memo	Speel ingesproken memo af voor foto weergegeven op monitor	Speel ingesproken memo af voor meest recente foto

Een ingesproken memo opnemen

Controleer voor het opnemen van een ingesproken memo of er niet al een memo bestaat voor de foto die wordt weergegeven. Als er al een memo bestaat, dient u deze eerst te verwijderen voordat u een nieuwe memo kunt opnemen (zie "Ingesproken memo's verwijderen"). Als de monitor uit is, wordt er een ingesproken memo gecreëerd voor de meest recente foto op de geheugenkaart.

Terwijl de knop ingesproken memo opnemen/afspelen op de MB-D100 ingedrukt wordt, licht de lamp ingesproken memo opnemen/afspelen oranje op. Om een memo van één tot twintig seconden op te nemen, dient u in de ingebouwde microfoon te spreken (let op het invoervolume van de ingebouwde microfoon kan niet aangepast worden).

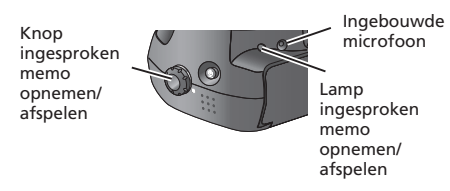

Het opnemen stopt na twintig seconden, als de knop ingesproken memo opnemen/afspelen wordt losgelaten, als de sluit-ontspantoets half ingedrukt wordt of als de batterij-indicator op het controlepaneel knippert.

Er kunnen geen ingesproken memo's opgenomen worden als:

- Er al een memo bestaat voor de foto die op de monitor wordt weergegeven
- De geheugenkaart van de camera vol is
- Afspelen zoom effectief is
- De knop ingesproken memo opnemen/afspelen minder dan één seconde wordt ingedrukt
- Er foto's genomen of opgeslagen worden op de geheugenkaart
- De sluit-ontspantoets half ingedrukt wordt
- De batterij leeg is

Inspeelvolume aanpassen

Om een ingesproken memo af te spelen, dient u de gekoppelde foto weer te geven op de monitor (foto's met een ingesproken memo worden aangegeven door een (i) pictogram). Als de monitor uit is, wordt de ingesproken memo voor de meest recente foto op de geheugenkaart van de camera afgespeeld. Druk op de knop ingesproken memo's opnemen/afspelen om het afspelen te starten. Tijdens het afspelen knippert de groene lamp ingesproken bericht opnemen/afspelen.

Het volume van de ingebouwde speaker van de MB-D100 kan aangepast worden met behulp van aangepaste instelling 26 (**Batt PK Volume**).

Af speelvolume aanpassen

Als de MB-D100 is aangesloten, is aangepaste instelling 26 (**Batt PK Volume**) beschikbaar in het aangepaste instellingenmenu van de camera. Het volume kan ingesteld worden op een niveau van nul tot vijf, waarbij 3 het standaardniveau is, nul stil en vijf het maximale volume.

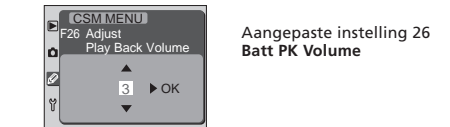

Het afspelen stopt als de knop ingesproken memo opnemen/afspelen voor een tweede keer wordt ingedrukt, de gehele memo is afgespeeld of als de batterij-indicator op het controlepaneel knippert. Het afspelen stopt ook als u op één van de knoppen aan de achterkant van de camera drukt of als u de camera in de opnamestand zet door op de knop camera (i) (monitor) van de camera, de sluit-ontspantoets van de camera, of op de sluit-ontspantoets voor het nemen van foto's in de verticale (liggende) stand op de MB-D100 drukt.

Ingesproken memo's kunnen niet teruggespeeld worden als:

- Afspelen zoom effectief is
- Er foto's genomen of opgeslagen worden op de geheugenkaart
- De sluit-ontspantoets half ingedrukt wordt
- De batterij leeg is

Ingesproken memo's verwijderen

Ingesproken memo's verwijderen tijdens het afspelen van een beeld

Als een ingesproken memo gekoppeld is aan de huidige weergegeven foto op monitor (foto's met een ingesproken memo worden weergegeven door een (i) pictogram), dan wordt er door op de knop (i) (verwijderen) op de camera te drukken een dialoogvenster getoond dat u de keuze biedt tussen het verwijderen van zowel de foto als de opname (**Image/Sound** (Beeld en geluid)) of het verwijderen van alleen de opname (**Sound Only** (Alleen geluid)).

Om zowel de foto en de opname te verwijderen, selecteert u **Image/Sound** (Beeld en geluid) en drukt u op de knop (i). Om alleen de opname te verwijderen, selecteert u **Sound Only** (Alleen geluid) en drukt u op de knop (i). (Let op! Er is geen optie beschikbaar om alleen de foto, zonder de gekoppelde opname, te verwijderen.)

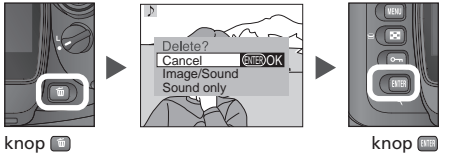

Het menu Verwijderen

Als foto's verwijderd worden met behulp van de opties **Delete > Selected** (Verwijderen > Geselecteerd) of **Delete > All** (Verwijderen > Alles) in het menu afspelen, dan worden de gekoppelde opnames ook verwijderd.

- Belangrijk**
Foto's in ingesproken memo's die verwijderd zijn, kunnen niet meer hersteld worden.

Indicaties opnames ingesproken berichten

Tijdens opnemen

Als ingesproken berichten worden opgenomen, licht de lamp ingesproken berichten opnemen/afspelen oranje op en wordt er een (i) (opnemen) pictogram weergegeven op de monitor van de camera.

Na het opnemen

Na het opnemen gaat de lamp ingesproken berichten opnemen/afspelen uit en wordt er een (i) (ingesproken memo) pictogram weergegeven op de monitor van de camera.

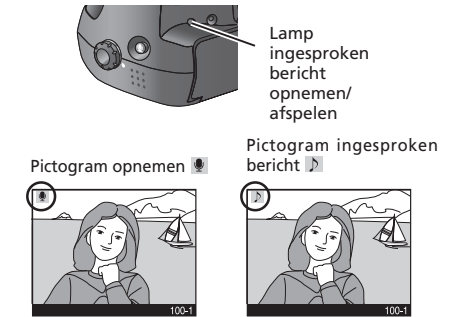

De tien-pins terminal op afstand

De MB-D100 is uitgerust met een tien-pins terminal op afstand (item 7 in figuur 1) waarmee koppeling van optionele apparaten voor controle op afstand en automatisch fotografie mogelijk gemaakt wordt. Zie voor meer informatie de documentatie die geleverd is met uw camera en het apparaat in kwestie.

De volgende optionele apparaten kunnen gekoppeld worden:

- MC-20, MC-22, MC-30 kabels op afstand
- MC-21 verlengkabel
- MC-23 koppelingkabel
- MC-25 adapterkabel
- ML-2 en ML-3 module sets voor controle op afstand

- Belangrijk**
Zorg ervoor dat, wanneer u de tien-pins terminal op afstand niet gebruikt, de kap van de tien-pins terminal op afstand (item 8 in figuur 1) op de terminal geplaatst is.

Specificaties

Stroombron:

Een of twee oplaadbare EN-EL3 lithium ion-batterijen of zes LR6 (AA) alkaline of lithium batterijen.

Levensduur batterijen

EN-EL3 (1): Ongeveer 1600 opnames
LR6 (AA) batterijen: Ongeveer 400 opnames
Het aantal opnamen kan minder zijn dan het hierboven genoemde aantal, afhankelijk van het merk batterijen dat gebruikt wordt en de hoeveelheid energie die nog in deze batterijen aanwezig is.

Gebruik bij koude weersomstandigheden

Op koude dagen (onder 10 °C) kan de capaciteit van LR6 (AA) batterijen verminderen. We raden u aan uw batterijen voor gebruik op een warme plaats te bewaren, of om over te stappen op naar verwarmde EN-EL3 batterijen.

Testomstandigheden

Kamer temperatuur (20 °C), voortdurende opnamestand; voortdurende servo-autofocus; beeldgrootte: Medium; kwaliteitinstellingen JPEG Basic; sluitertijd 1/250s; sluit-ontspantoets 3 seconden half ingedrukt en cycclususf van onbeïnvloed tot minimumreeks, drie keer bij iedere opname; na zes opnames, monitor 5 seconden ingeschakeld en daarna uitgeschakeld; cyclus herhalen nadat opnamemeters uitgeschakeld zijn. AF-S 24-85 mm f/3.5-4.5 G lens gebruikt.

Bedieningstemperatuur:

0-40 °C
Afmetingen (ongeveer) (b x h x d)
145 x 70,5 x 105,5 mm

Gewicht:

Ongeveer 210 gram (exclusief batterijen)
Specificaties en uiterlijk kunnen zonder voorafgaande aankondiging veranderd worden.

Italiano

Grazie per aver acquistato l'impugnatura Multifunzione e Porta Batterie MB-D100 dedicati alle fotocamere digitali Nikon D100.

Il Porta Batterie MB-D100 può alimentare la fotocamera utilizzando fino a due batterie ricaricabili Nikon EN-EL3 agli ioni di litio oppure sei batterie LR6 (AA). È dotato di microfono e altoparlante per la registrazione e la riproduzione di memo vocali, pulsante di scatto, ghiera Command Dial, pulsante AE-L/AF-L (che funge anche da selettore dell'area di messa a fuoco) per inquadrare verticali (ritratti) e terminale remoto a dieci poli per il collegamento di dispositivi di controllo a distanza o automatici.

Prima di utilizzare la Porta Batterie MB-D100, assicurarsi di aver letto attentamente sia il presente manuale di istruzioni sia la *Guida alla Fotografia Digitale con la D100*.

Precauzioni per l'uso

- Non utilizzare l'MB-D100 con dispositivi non descritti in questo manuale.
- Non utilizzare l'MB-D100 con tipi di batterie non descritti in questo manuale.
- Se il caso imprevisto, interrompere immediatamente l'utilizzo e portare l'accessorio e la fotocamera in un Centro Assistenza Autorizzato Nikon per un controllo ed eventuale riparazione.
- Se i terminali elettrici entrano in contatto con oggetti di metallo si verifica un corto circuito. Proteggere i terminali con l'apposito coperchio quando si trasporta o ripone l'apparecchio.

Parti dell'MB-D100 (Fig. 1)

- Coperchio dei terminali
- Supporto del coperchio vano batterie
- Contatti 1
- Supporto del coperchio connettore MB-D100
- Vite di fissaggio
- Contatti 2
- Terminale remoto a dieci poli
- Cappuccio terminale remoto a dieci poli
- Altoparlante incorporato
- Pulsante registrazione/riproduzione memo vocali
- Spia registrazione/riproduzione memo vocali
- Microfono incorporato
- Chiavetta di apertura vano batterie
- Rottella vite di fissaggio
- Pulsante AE-L/AF-L e selettore dell'area di messa a fuoco
- Ghiera principale per inquadrature verticali (ritratti)
- Terminali elettrici
- Ghiera secondaria per inquadrature verticali (ritratti)
- Pulsante di scatto per inquadrature verticali (ritratti)
- Blocco di sicurezza
- Attacco cavalletto
- Supporto MS-D100 per batterie LR6 (AA)

Utilizzo del Porta Batterie Multifunzione MB-D100

Collegamento dell'MB-D100 (Fig. 2)

Prima di collegare il Porta Batterie Multifunzione MB-D100 (di seguito MB-D100), verificare che l'interruttore dell'apparecchio si trovi su OFF e che il fermo di sicurezza (Fig. 1, n. 20) sia in posizione di blocco.

Rimuovere l'eventuale batteria dal vano.

- Togliere il coperchio del terminale dall'MB-D100. Per evitare di perderlo, farlo passare nella cinghia a tracolla della fotocamera o in un oggetto simile.
- Dopo aver aperto il coperchio del vano batterie sul fondo della fotocamera, rimuoverlo come mostrato nella Fig. 2 (a) e sistemarlo nel supporto del coperchio vano batterie dell'MB-D100 (Fig. 1, n. 2).
- Rimuovere il coperchio del connettore MB-D100 dal fondo della fotocamera, come mostrato nella Fig. 2 (b) e sistemarlo nell'apposito supporto sull'MB-D100 (Fig. 1, n. 4).

- Importante**
Dopo aver tolto il coperchio del vano batterie e il coperchio del connettore MB-D100 dalla fotocamera, assicurarsi di inserirli negli appositi supporti sull'MB-D100 per evitare di perderli.

4 Inserire l'MB-D100 nel vano batterie della fotocamera, come mostrato nella Fig. 2 (c). Posizionare la vite di fissaggio (Fig. 1, n. 5) in linea con l'attacco del cavalletto sul fondo della fotocamera.

5 Far ruotare la rotella (Fig. 1, n. 14) per avvitare la vite di fissaggio, come mostrato nella Fig. 2 (d).

Per scollegare la fotocamera D100, seguire i passaggi sopra illustrati in ordine inverso.

- Importante**
Quando si collega o sceglie il Porta Batterie MB-D100, assicurarsi che la fotocamera sia spenta (OFF) e che il blocco di sicurezza sia in posizione di blocco.
- Quando si collega un soffietto di prolunga PB-6 (disponibile separatamente) alla D100, utilizzare gli anelli estensori PB-6D e PK-13.

Inserimento delle batterie

Il Porta Batterie Multifunzione MB-D100 utilizza una o due batterie ricaricabili Nikon EN-EL3 agli ioni di litio oppure, se si impiega il supporto MS-D100 (Fig. 1, n. 22), sei batterie LR6 (AA).

- Importante**
Utilizzate soltanto batterie alcaline LR6 (AA) o al Litio.

Prima di inserire le batterie, assicurarsi che la fotocamera sia spenta (OFF) e che il fermo di sicurezza dell'MB-D100 sia in posizione di blocco.

1 Ruotare la chiavetta di apertura (Fig. 1, n. 13) sul fondo dell'MB-D100, come mostrato nella Fig. 2 (e), e aprire il coperchio del vano batterie.

2 Batterie EN-EL3

Inserire una o due batterie EN-EL3, come mostrato sull'etichetta applicata alla superficie inferiore del coperchio del vano batterie, facendole scorrere fino allo scatto.

Batterie LR6 (AA)

Inserire sei batterie LR6 (AA) nel supporto MS-D100 con i poli positivi e negativi posizionati come indicato. Inserire il supporto nell'MB-D100 come mostrato sull'etichetta applicata alla superficie inferiore del coperchio del vano batterie, facendolo scorrere fino allo scatto (Fig. 2 (g)).

- Importante**
Quando si inseriscono le batterie LR6 (AA) nel supporto MS-D100, rispettare l'angolazione indicata nella figura.

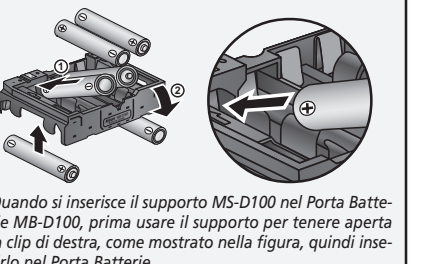

Quando si inserisce il supporto MS-D100 nel Porta Batterie MB-D100, prima usare il supporto per tenere aperta la clip di destra, come mostrato nella figura, quindi inserirlo nel Porta Batterie.

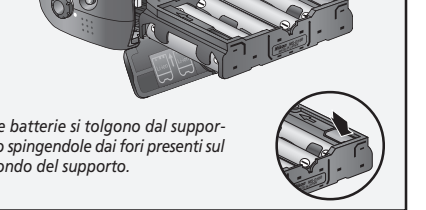

3 Chiudere il coperchio del vano batterie e ruotare la chiavetta di apertura dell'MB-D100, come mostrato nella Fig. 2 (h).

4 Accendere la fotocamera e verificare il livello della batteria nel display.

Per estrarre il supporto MS-D100 e le batterie, seguire i passaggi sopra illustrati in ordine inverso, prestando attenzione alle clip che li mantengono in posizione.

Il fermo di sicurezza

Il fermo di sicurezza (Fig. 1, n. 20) blocca il pulsante di scatto, la ghiera principale e quella secondaria per le inquadrature verticali (ritratti) e il pulsante AE-L/AF-L e selettore dell'area di messa a fuoco per evitare attivazioni accidentali. Non è un interruttore. Per accendere e spegnere la fotocamera e l'MB-D100 utilizzare l'apposito interruttore.

Il pulsante di scatto e le ghiera per inquadrature verticali (ritratti)

L'MB-D100 è dotato di pulsante di scatto (Fig. 1, n. 19), ghiera principale (n. 16) e ghiera secondaria (n. 18) per le inquadrature verticali (ritratti). Questi controlli svolgono le stesse funzioni rispettivamente del pulsante di scatto e della ghiera principale e secondaria della fotocamera. Per maggiori dettagli, consultare la Guida alla fotografia digitale con la D100.

Free Manuals Download Website

<http://myh66.com>

<http://usermanuals.us>

<http://www.somanuals.com>

<http://www.4manuals.cc>

<http://www.manual-lib.com>

<http://www.404manual.com>

<http://www.luxmanual.com>

<http://aubethermostatmanual.com>

Golf course search by state

<http://golfingnear.com>

Email search by domain

<http://emailbydomain.com>

Auto manuals search

<http://auto.somanuals.com>

TV manuals search

<http://tv.somanuals.com>